

**PRO-1000 series**  
**Příručka online**

Důležité informace  
Funkce tiskárny  
Tisk  
Řešení potíží

## Obsah

Použití této příručky online. . . . .	16
Ochranné známky a licence. . . . .	17
Tipy pro hledání. . . . .	25
Funkce tiskárny. . . . .	27
Snadné bezdrátové připojení v režimu přímého připojení. . . . .	28
Snadný tisk fotografií pomocí aplikace My Image Garden. . . . .	29
Stažení řady materiálů. . . . .	31
Tisk položek pomocí aplikace Easy-PhotoPrint+ (webová aplikace). . . . .	32
Pohodlná správa tiskárny pomocí nabídky Quick Utility Toolbox. . . . .	33
Dostupné metody připojení. . . . .	34
Omezení. . . . .	36
Tiskněte profesionální fotografie v aplikaci Print Studio Pro. . . . .	38
Procházení/tisk fotografií pomocí aplikace Pro Gallery Print. . . . .	39
Správa informací o papírech uložených v tiskárně pomocí nástroje Media Configuration Tool . . . . .	40
Správa stavu tiskárny pomocí aplikace Device Management Console. . . . .	41
Použití služby PIXMA/MAXIFY Cloud Link. . . . .	42
Upozornění k tisku prostřednictvím webové služby. . . . .	43
Použití služby PIXMA/MAXIFY Cloud Link z chytrého telefonu, tabletu nebo počítače. . . . .	44
Před použitím služby Canon Inkjet Cloud Printing Center. . . . .	45
Požadavky na provoz služby Canon Inkjet Cloud Printing Center. . . . .	46
Registrace informací o uživateli ve službě Canon Inkjet Cloud Printing Center. . . . .	47
Registrace informací o uživateli ve službě Canon Inkjet Cloud Printing Center (bez monitoru LCD/používáte produkt PRO-1000 series nebo PRO-500 series). . . . .	48
Používání služby Canon Inkjet Cloud Printing Center. . . . .	54
Okno služby Canon Inkjet Cloud Printing Center. . . . .	58
Přidání tiskárny. . . . .	96
Přidání uživatele služby PIXMA/MAXIFY Cloud Link. . . . .	98
Řešení potíží služby Canon Inkjet Cloud Printing Center. . . . .	103
Snadný tisk z chytrého telefonu nebo tabletu díky aplikaci Canon PRINT Inkjet/SELPHY. . . . . .	106
Tisk ze systému Windows RT. . . . .	107
Manipulace s papírem a jeho používání. . . . .	108

Papír. ....	109
Typy médií, které můžete použít. ....	110
Omezení pro vkládání papíru. ....	112
Typy médií, které nemůžete použít. ....	114
Manipulace s papírem. ....	115
Před tiskem na Umělecký papír. ....	116
Manipulace s papírem. ....	118
Zdroje pro podávání papíru. ....	119
Vložení papíru do zadní přihrádky. ....	120
Vložení papíru do zásobníku ručního podavače. ....	124
Provedení nastavení z ovládacího panelu nebo webového prohlížeče. ....	127
Ovládací panel. ....	128
LCD a ovládací panel. ....	129
Změna nastavení z ovládacího panelu / webového prohlížeče. ....	132
Změna nastavení z ovládacího panelu. ....	133
Změna nastavení z ovládacího panelu. ....	134
Nastavení položek na ovládacím panelu. ....	136
Nastavení hesla správce (položka pro správce). ....	137
Nastavení hesla správce na ovládacím panelu. ....	138
Nastavení zařízení uživatele (položka pro správce). ....	140
Nastavení webové služby (položka pro správce). ....	141
Výběr jazyka (položka pro správce). ....	142
Nastavení šetření energie (položka pro správce). ....	143
Nastavení tichého režimu (položka pro správce). ....	144
Nastavení papíru. ....	145
Nastavení tisku. ....	149
Nastavení tisku PictBridge. ....	150
Nastavení papíru. ....	152
Správa úloh. ....	153
Aktualizace firmwaru (položka pro správce). ....	154
Informace o tiskárně. ....	155
Nastavení sítě LAN (položka pro správce). ....	156
Nastavení automatické údržby (položka pro správce). ....	163
Velikost stránky údržby. ....	164
Obnovit výchozí nastavení (položka pro správce). ....	165
Změna nastavení tiskárny pomocí webového prohlížeče. ....	166
Změna nastavení pomocí webového prohlížeče. ....	167

Položky, u nichž lze změnit nastavení pomocí webového prohlížeče. . . . .	170
Heslo pro nastavení. . . . .	172
<b>Části tiskárny. . . . .</b>	<b>174</b>
Pohled zepředu. . . . .	175
Pohled zezadu. . . . .	177
Napájení. . . . .	179
Ověření zapnutého napájení. . . . .	180
Zapnutí a vypnutí tiskárny. . . . .	181
Upozornění k napájecí zástrčce a napájecímu kabelu. . . . .	183
Upozornění k odpojení napájecího kabelu. . . . .	184
<b>Nastavení sítě. . . . .</b>	<b>185</b>
Síťové připojení. . . . .	186
Tipy k síťovému připojení. . . . .	187
Výchozí nastavení sítě. . . . .	188
Nalezena jiná tiskárna se stejným názvem. . . . .	190
Tisk síťového nastavení. . . . .	191
Změna způsobu připojení sítě LAN / Změna způsobu připojení bezdrátové sítě LAN (Windows) . . . . .	196
<b>Nastavení k dosažení lepší kvality tisku. . . . .</b>	<b>197</b>
Nastavení tiskové hlavy. . . . .	198
Ruční nastavení tiskové hlavy. . . . .	200
<b>Správa barev. . . . .</b>	<b>203</b>
Správa barev. . . . .	204
Provedení kalibrace barev pomocí ovládacího panelu. . . . .	205
Performing Color Calibration from Quick Utility Toolbox. . . . .	208
Papír, který lze použít pro kalibraci barev. . . . .	212
<b>Údržba a spotřební materiál. . . . .</b>	<b>214</b>
Postup údržby. . . . .	216
Nádržky s inkoustem. . . . .	218
Inkoust. . . . .	219
Výměna nádržky s inkoustem. . . . .	221
Kontrola stavu inkoustu pomocí displeje LCD tiskárny. . . . .	227
Tisková hlava. . . . .	228
Tisk testovacího vzorku trysek. . . . .	229

Kontrola testovacího vzorku trysek. . . . .	231
Čištění tiskové hlavy. . . . .	233
Hlubkové čištění tiskové hlavy. . . . .	235
Provedení čištění systému. . . . .	237
<b>Provádění funkcí údržby z počítače (systém Mac OS). . . . .</b>	<b>239</b>
Čištění tiskových hlav. . . . .	240
Tisk testovacího vzorku trysek. . . . .	243
Kontrola stavu inkoustu z počítače. . . . .	244
<b>Údržbová kazeta. . . . .</b>	<b>245</b>
Výměna údržbové kazety. . . . .	246
Kontrola stavu údržbové kazety pomocí displeje LCD tiskárny. . . . .	249
<b>Čištění tiskárny. . . . .</b>	<b>250</b>
Čištění vnějších částí tiskárny. . . . .	251
Čištění válečku podavače papíru. . . . .	252
Čištění vnitřku tiskárny (čištění spodní desky). . . . .	254
<b>Ostatní údržba. . . . .</b>	<b>256</b>
Přemístění tiskárny. . . . .	257
Přeprava tiskárny. . . . .	258
<b>Technické údaje. . . . .</b>	<b>262</b>
Technické údaje. . . . .	263
<b>Oblast tisku. . . . .</b>	<b>266</b>
Oblast tisku. . . . .	267
Jiné velikosti než Letter nebo Legal. . . . .	268
Formáty Letter, Legal. . . . .	269
Velikosti pro papír s okrajem 25,0 mm (0,98 palce). . . . .	270
<b>Dodatek. . . . .</b>	<b>272</b>
<b>Bezpečnost. . . . .</b>	<b>273</b>
Bezpečnostní opatření. . . . .	274
Informace o předpisech. . . . .	275
Právní omezení tisku. . . . .	286
<b>Základní postup při tisku. . . . .</b>	<b>287</b>
Tisk fotografií z počítače (Windows). . . . .	288
Tisk fotografií z počítače (Mac OS). . . . .	292
<b>Rozšířené možnosti tisku. . . . .</b>	<b>296</b>

Tisk z počítače. . . . .	299
Tisk z aplikace (ovladač tiskárny v systému Mac OS). . . . .	301
Tisk s využitím snadného nastavení. . . . .	302
Nastavení papíru v ovladači tiskárny a tiskárně (typ média). . . . .	306
Nastavení papíru v ovladači tiskárny a tiskárně (velikost papíru). . . . .	308
Nastavení počtu kopií a pořadí tisku. . . . .	309
Nastavení okraje pro sešití. . . . .	311
Spuštění tisku bez ohraničení. . . . .	312
Změna měřítko pro tisk tak, aby se shodovalo s velikostí papíru. . . . .	315
Tisk v měřítku. . . . .	317
Tisk rozvržené stránky. . . . .	318
Tisk na média Hagaki. . . . .	320
Změna nastavení čirého inkoustu. . . . .	321
Změna zdroje papíru podle účelu. . . . .	323
Nastavení rozměrů papíru (Uživatelská velikost). . . . .	325
Změna kvality tisku a úprava obrazových dat. . . . .	327
Nastavení úrovně ve funkci Kvalita tisku (Uživatelská). . . . .	328
Tisk barevného dokumentu monochromaticky. . . . .	329
Nastavení tónu. . . . .	330
Nastavení opravy barev. . . . .	333
Optimální fotografický tisk obrazových dat. . . . .	335
Nastavení barev v ovladači tiskárny. . . . .	336
Tisk s využitím profilů ICC (určení profilu ICC v aplikaci). . . . .	338
Tisk s využitím profilů ICC (určení profilu ICC v ovladači tiskárny). . . . .	339
Vyhodnocení profilu ICC. . . . .	340
Nastavení vyvážení barev. . . . .	341
Nastavení jasu. . . . .	343
Nastavení kontrastu. . . . .	345
Tisk prostřednictvím webové služby. . . . .	347
Použití služby PIXMA/MAXIFY Cloud Link. . . . .	42
Tisk pomocí funkce Google Cloud Print. . . . .	349
Získání účtu Google. . . . .	351
Registrace tiskárny ve službě Google Cloud Print. . . . .	352
Tisk z počítače nebo chytrého telefonu pomocí funkce Google Cloud Print. . . . .	355
Odstranění tiskárny ze služby Google Cloud Print. . . . .	359
Tisk z tiskárny s podporou služby AirPrint pomocí počítače Mac. . . . .	361
Tisk z chytrého telefonu nebo tabletu. . . . .	363
Přímý tisk z chytrého telefonu nebo tabletu. . . . .	364

Tisk v systému Android. . . . .	365
Tisk z tiskárny s podporou služby AirPrint pomocí zařízení se systémem iOS. . . . .	366
Používání přímo připojené tiskárny. . . . .	370
Tisk prostřednictvím webové služby. . . . .	375
Použití služby PIXMA/MAXIFY Cloud Link. . . . .	42
Tisk pomocí funkce Google Cloud Print. . . . .	349
Tisk pomocí ovládacího panelu. . . . .	379
Tisk šablon, například linkovaného papíru nebo papíru pro grafy. . . . .	380
Tisk z digitálního fotoaparátu. . . . .	382
Tisk fotografií přímo ze zařízení kompatibilního se standardem PictBridge (bezdrátová síť LAN). . . . .	383
Nastavení tisku PictBridge (bezdrátová síť LAN). . . . .	385
<b>Software pro systém Windows. . . . .</b>	<b>387</b>
Tisk z aplikace Canon. . . . .	388
Příručka pro My Image Garden. . . . .	389
Příručka pro Print Studio Pro. . . . .	390
Příručka pro Quick Utility Toolbox. . . . .	393
Příručka pro Media Configuration Tool. . . . .	394
Příručka pro Device Management Console. . . . .	395
Příručka pro Accounting Manager. . . . .	396
<b>Software pro systém Mac OS. . . . .</b>	<b>397</b>
Ovladač tiskárny. . . . .	398
Přehled ovladače tiskárny. . . . .	399
Ovladač tiskárny Canon IJ. . . . .	400
Otevření okna nastavení ovladače tiskárny. . . . .	401
Dialogové okno Vzhled stránky. . . . .	402
Dialogové okno Tisk. . . . .	403
Registrace upraveného profilu tisku. . . . .	405
Kvalita a média. . . . .	407
Možnosti barev. . . . .	409
Podrobná nastavení papíru. . . . .	412
Zpracování stránky. . . . .	414
Canon IJ Printer Utility2. . . . .	415
Otevření nástroje Canon IJ Printer Utility2. . . . .	417
Změna nastavení tiskárny z počítače (systém Mac OS). . . . .	418
Správa napájení tiskárny. . . . .	419
Snížení hluku tiskárny. . . . .	421

Změna provozního režimu tiskárny. . . . .	423
Aktualizace informací o médiích v ovladači tiskárny. . . . .	424
Oprava informací o médiích v ovladači tiskárny (při použití tiskárny ve sdíleném prostředí) . . . . .	426
Nastavení informací pro účetnictví. . . . .	427
Údržba této tiskárny. . . . .	428
Otevření obrazovky se stavem tisku. . . . .	429
Odstranění nepotřebné tiskové úlohy. . . . .	431
Pokyny k používání (ovladač tiskárny). . . . .	432
Aktualizace ovladače tiskárny. . . . .	433
Získání nejnovějšího ovladače tiskárny. . . . .	434
Odstranění nepotřebné tiskárny Canon IJ ze seznamu tiskáren. . . . .	435
Příprava před instalací ovladače tiskárny. . . . .	436
Instalace ovladače tiskárny. . . . .	437
Sdílení tiskárny v síti. . . . .	438
Nastavení tiskového serveru. . . . .	439
Nastavení klientského počítače. . . . .	440
Omezení týkající se sdílení tiskárny. . . . .	441
Tisk z aplikace Canon. . . . .	442
Příručka pro My Image Garden. . . . .	389
Příručka pro Print Studio Pro. . . . .	390
Příručka pro Quick Utility Toolbox. . . . .	393
Příručka pro Media Configuration Tool. . . . .	394
Příručka pro Device Management Console. . . . .	395
Příručka pro Accounting Manager. . . . .	396
Software pro systém iOS. . . . .	451
Procházení/tisk fotografií pomocí aplikace Pro Gallery Print. . . . .	39
Snadný tisk z chytrého telefonu nebo tabletu díky aplikaci Canon PRINT Inkjet/SELPHY. . . . .	106
Snadný tisk z chytrého telefonu nebo tabletu díky aplikaci Canon PRINT Inkjet/SELPHY. . . . .	106
Řešení potíží. . . . .	455
Potíže se síťovou komunikací. . . . .	457
Nelze vyhledat tiskárnu v síti. . . . .	458
Na obrazovce Zkontrolovat nastavení tiskárny nelze vyhledat položku Tiskárna (Windows). . . . .	459
Kontrola 1: Tiskárnu nelze nalézt na obrazovce Zkontrolovat nastavení tiskárny při nastavení bezdrátové sítě LAN (Windows). . . . .	460



Kontrola 2: Tiskárnu nelze nalézt na obrazovce Zkontrolovat nastavení tiskárny při nastavení bezdrátové sítě LAN (Windows).	461
Kontrola 3: Tiskárnu nelze nalézt na obrazovce Zkontrolovat nastavení tiskárny při nastavení bezdrátové sítě LAN (Windows).	462
Kontrola 4: Tiskárnu nelze nalézt na obrazovce Zkontrolovat nastavení tiskárny při nastavení bezdrátové sítě LAN (Windows).	464
Kontrola 5: Tiskárnu nelze nalézt na obrazovce Zkontrolovat nastavení tiskárny při nastavení bezdrátové sítě LAN (Windows).	465
Kontrola 6: Tiskárnu nelze nalézt na obrazovce Zkontrolovat nastavení tiskárny při nastavení bezdrátové sítě LAN (Windows).	466
Kontrola 1: Tiskárnu nelze nalézt na obrazovce Zkontrolovat nastavení tiskárny při nastavení kabelové sítě LAN (Windows).	467
Kontrola 2: Tiskárnu nelze nalézt na obrazovce Zkontrolovat nastavení tiskárny při nastavení kabelové sítě LAN (Windows).	468
Kontrola 3: Tiskárnu nelze nalézt na obrazovce Zkontrolovat nastavení tiskárny při nastavení kabelové sítě LAN (Windows).	469
Kontrola 4: Tiskárnu nelze nalézt na obrazovce Zkontrolovat nastavení tiskárny při nastavení kabelové sítě LAN (Windows).	470
Kontrola 5: Tiskárnu nelze nalézt na obrazovce Zkontrolovat nastavení tiskárny při nastavení kabelové sítě LAN (Windows).	471
Kontrola 6: Tiskárnu nelze nalézt na obrazovce Zkontrolovat nastavení tiskárny při nastavení kabelové sítě LAN (Windows).	472
Kontrola 7: Tiskárnu nelze nalézt na obrazovce Zkontrolovat nastavení tiskárny při nastavení kabelové sítě LAN (Windows).	473
Na obrazovce Vybrat tiskárnu nelze vyhledat Tiskárna.	474
Hledání tiskárny podle adresy IP nebo názvu hostitele při nastavení.	475
Nelze pokračovat za obrazovku Připojení tiskárny.	479
Nebyla nalezena tiskárna při použití bezdrátové sítě LAN.	481
Nebyla nalezena tiskárna při použití kabelové sítě LAN.	483
Potíže se síťovým připojením.	484
Tiskárnu náhle nelze používat.	485
Neznámý síťový klíč.	489
Neznámé heslo správce nastavené na tiskárně.	491
Po výměně bezdrátového směrovače nebo změně jeho nastavení nelze tiskárnu používat.	492
Tisk je pomalý.	494
Z komunikačního zařízení se nelze připojit k internetu pomocí bezdrátové sítě LAN.	495
Na monitoru stavu tiskárny není uvedena hladina inkoustu (systém Windows).	496
Jiné potíže se sítí.	497
Během nastavení se v počítači zobrazí zpráva.	498
Kontrola informací o síti.	500
Obnovení výchozího nastavení.	503

Potíže s tiskem z chytrého telefonu nebo tabletu. . . . .	504
Nelze tisknout z chytrého telefonu nebo tabletu. . . . .	505
Potíže při tisku. . . . .	508
Tisk se nespustí. . . . .	509
Uvíznutí papíru. . . . .	513
Výsledky tisku jsou neuspokojivé. . . . .	515
Tisk nelze dokončit. . . . .	517
Papír je prázdný / Výtisky jsou rozmazané / Barvy jsou nesprávné / Objevily se bílé pruhy. . . . .	518
Čáry nejsou vyrovnané. . . . .	521
Čáry jsou neúplné nebo chybí (systém Windows). . . . .	522
Obrázky jsou neúplné nebo chybí (systém Windows). . . . .	523
Inkoustové skvrny / Zkroucený papír. . . . .	524
Papír je špinavý / Potišťený povrch je poškrábaný. . . . .	525
Zadní strana papíru je zašpiněná. . . . .	528
Svislé čáry vedle obrázku. . . . .	529
Barvy jsou nerovnoměrné nebo jsou v barevných plochách pruhy. . . . .	530
Na okraji papíru ulpívají malé kapky inkoustu. . . . .	532
Nesprávně vytištěné barvy. . . . .	533
Dokumenty se tisknou černobíle. . . . .	535
Nevystřikuje se inkoust. . . . .	536
Papír není správně podáván / zobrazí se chyba „Není papír“. . . . .	537
Tisk se zastavuje. . . . .	539
Nelze tisknout ve službě AirPrint. . . . .	540
Papír není ze zdroje papíru určeného tiskovým ovladačem podáván (Windows). . . . .	541
Mechanické potíže. . . . .	542
Napájení se nespustí. . . . .	543
Napájení se samo vypne. . . . .	544
Potíže s připojením USB. . . . .	545
S tiskárnou nelze komunikovat prostřednictvím připojení USB. . . . .	546
Displej LCD nesvítí. . . . .	547
Na displeji LCD je zobrazen špatný jazyk. . . . .	548
Monitor stavu tiskárny není zobrazen (systém Windows). . . . .	549
Tiskárna se příliš dlouho zahřívá / Tiskárna je za provozu hlučná. . . . .	550
Potíže s instalací nebo stahováním. . . . .	551
Nelze nainstalovat ovladač tiskárny. . . . .	552
Aplicace Easy-WebPrint EX se nespustí nebo se nezobrazí nabídka Easy-WebPrint EX (systém Windows). . . . .	554
Aktualizace ovladačů tiskárny v síti (Windows). . . . .	555

Odinstalování nástroje IJ Network Device Setup Utility (Windows) . . . . .	556
<b>Chyby a zprávy. . . . .</b>	<b>557</b>
Pokud dojde k chybě. . . . .	558
Zobrazí se zpráva. . . . .	560
V zařízení kompatibilním se standardem PictBridge (bezdrátová síť LAN) se zobrazí chybová zpráva	567
Kontrola historie chyb na ovládacím panelu. . . . .	569
Pokud problém nelze vyřešit. . . . .	570
<b>Seznam kódů podpory pro případ chyby. . . . .</b>	<b>571</b>
<b>Seznam kódů podpory pro případ chyby (uvíznutí papíru). . . . .</b>	<b>573</b>
1300. . . . .	574
Papír uvíznul uvnitř tiskárny. . . . .	577
Ostatní případy. . . . .	580
1000. . . . .	581
1006. . . . .	582
1062. . . . .	583
1200. . . . .	584
1201. . . . .	585
1204. . . . .	586
1205. . . . .	587
1206. . . . .	588
1207. . . . .	589
1208. . . . .	590
1209. . . . .	591
1250. . . . .	592
1261. . . . .	593
1270. . . . .	594
1293. . . . .	595
1340. . . . .	596
1401. . . . .	597
1403. . . . .	598
1405. . . . .	599
1406. . . . .	600
1407. . . . .	601
1408. . . . .	602

1409.	603
140A.	604
140B.	605
140C.	606
140D.	607
140E.	608
140F.	609
1410.	610
1411.	611
1412.	612
1413.	613
1414.	614
1415.	615
1416.	616
1417.	617
1418.	618
1419.	619
141A.	620
141B.	621
1466.	622
1467.	623
1491.	624
1493.	625
1551.	626
1552.	627
1600.	628
1660.	629
1681.	630
1684.	631
1720.	632
1721.	633
1722.	634
1730.	635
1731.	636

1751.....	637
1752.....	638
1753.....	639
1880.....	640
1881.....	641
1890.....	642
2102.....	643
2103.....	644
2114.....	645
2123.....	648
2500.....	649
2501.....	650
2502.....	651
2503.....	652
3000.....	653
3250.....	654
3306.....	655
3310.....	656
3311.....	657
3312.....	658
3313.....	659
3314.....	660
3315.....	661
3316.....	662
3317.....	663
3318.....	664
3319.....	665
3413.....	666
4100.....	667
4103.....	668
4109.....	669
4111.....	670
5100.....	671
5110.....	672

5200.	673
5250.	674
520A.	675
520B.	676
520C.	677
520D.	678
5400.	679
5403.	680
5700.	681
5701.	682
5B16.	683
5C00.	684
5C01.	685
5C10.	686
5C11.	687
5C12.	688
5C13.	689
5C14.	690
5C20.	691
6000.	692
6500.	693
6502.	694
6700.	695
6701.	696
6800.	697
6801.	698
6900.	699
6901.	700
6902.	701
6910.	702
6911.	703
6920.	704
6921.	705
6930.	706

6931.....	707
6932.....	708
6933.....	709
6940.....	710
6941.....	711
6942.....	712
6943.....	713
6944.....	714
6945.....	715
6946.....	716
6F00.....	717
7400.....	718
7401.....	719
7402.....	720
8100.....	721
8200.....	722
B202.....	723
B203.....	724
B204.....	725
B205.....	726
B206.....	727
B207.....	728
B208.....	729
B209.....	730
B400.....	731
B505.....	732
B506.....	733
B507.....	734
B600.....	735
B801.....	736
B802.....	737

## Použití této příručky online

- [Symboly použité v tomto dokumentu](#)
- [Uživatelé dotykových zařízení \(systém Windows\)](#)

### Symboly použité v tomto dokumentu

#### **Varování**

Při nedodržení pokynů hrozí nebezpečí smrti nebo vážného zranění způsobené nesprávným používáním zařízení. Tyto pokyny je třeba dodržovat pro zajištění bezpečného provozu.

#### **Upozornění**

Při nedodržení těchto pokynů hrozí nebezpečí zranění osob nebo poškození majetku způsobené nesprávným používáním zařízení. Tyto pokyny je třeba dodržovat pro zajištění bezpečného provozu.

#### **Důležité**

Pokyny obsahují důležité informace. Abyste předešli poškození, zranění nebo nesprávnému použití výrobku, přečtěte si níže uvedené informace.

#### **Poznámka**

Pokyny obsahují poznámky týkající se provozu a doplňková vysvětlení.

#### **Základy**

Pokyny vysvětlující základní použití produktu.

#### **Poznámka**

- Ikony se mohou lišit v závislosti na příslušném produktu.

## Uživatelé dotykových zařízení (systém Windows)

Při použití dotykové obrazovky si jednoduše nahraďte výraz „klepnutí pravým tlačítkem“ v tomto dokumentu za akci nastavenou v operačním systému. Pokud tedy například je odpovídající akcí ve vašem operačním systému „přidržení“, nahraďte výraz „klepnutí pravým tlačítkem“ pokynem „přidržet“.



## Ochranné známky a licence

- Microsoft je registrovaná ochranná známka společnosti Microsoft Corporation.
- Windows je ochranná známka nebo registrovaná ochranná známka společnosti Microsoft Corporation v USA a dalších zemích.
- Windows Vista je ochranná známka nebo registrovaná ochranná známka společnosti Microsoft Corporation v USA a dalších zemích.
- Internet Explorer je ochranná známka nebo registrovaná ochranná známka společnosti Microsoft Corporation v USA a dalších zemích.
- Mac, Mac OS, AirPort, Safari, Bonjour, iPad, iPhone a iPod touch jsou ochranné známky společnosti Apple Inc. registrované v USA a dalších zemích. App Store, AirPrint a AirPrint logo jsou ochrannými známkami společnosti Apple Inc.
- IOS je ochranná známka nebo registrovaná ochranná známka společnosti Cisco, registrovaná v USA a v dalších zemích a je použita v rámci licence.
- Google Cloud Print, Google Chrome, Chrome OS, Chromebook, Android, Google Play a Picasa jsou buď registrované ochranné známky, nebo ochranné známky společnosti Google Inc.
- Adobe, Flash, Photoshop, Photoshop Elements, Lightroom, Adobe RGB a Adobe RGB (1998) jsou buď registrované ochranné známky nebo ochranné známky společnosti Adobe Systems Incorporated v USA a dalších zemích.
- Bluetooth je ochranná známka společnosti Bluetooth SIG, Inc., USA licencovaná společností Canon Inc.

### Poznámka

- Formální název systému Windows Vista je operační systém Microsoft Windows Vista.

Copyright (c) 2003-2004, Apple Computer, Inc. All rights reserved.

Redistribution and use in source and binary forms, with or without modification, are permitted provided that the following conditions are met:

1. Redistributions of source code must retain the above copyright notice, this list of conditions and the following disclaimer.
2. Redistributions in binary form must reproduce the above copyright notice, this list of conditions and the following disclaimer in the documentation and/or other materials provided with the distribution.
3. Neither the name of Apple Computer, Inc. ("Apple") nor the names of its contributors may be used to endorse or promote products derived from this software without specific prior written permission.

THIS SOFTWARE IS PROVIDED BY APPLE AND ITS CONTRIBUTORS "AS IS" AND ANY EXPRESS OR IMPLIED WARRANTIES, INCLUDING, BUT NOT LIMITED TO, THE IMPLIED WARRANTIES OF MERCHANTABILITY AND FITNESS FOR A PARTICULAR PURPOSE ARE DISCLAIMED. IN NO EVENT SHALL APPLE OR ITS CONTRIBUTORS BE LIABLE FOR ANY DIRECT, INDIRECT, INCIDENTAL, SPECIAL, EXEMPLARY, OR CONSEQUENTIAL DAMAGES (INCLUDING, BUT NOT LIMITED TO, PROCUREMENT OF SUBSTITUTE GOODS OR SERVICES; LOSS OF USE, DATA, OR PROFITS; OR BUSINESS INTERRUPTION) HOWEVER CAUSED AND ON ANY THEORY OF LIABILITY, WHETHER IN CONTRACT, STRICT LIABILITY, OR TORT INCLUDING NEGLIGENCE OR OTHERWISE) ARISING IN ANY WAY OUT OF THE USE OF THIS SOFTWARE, EVEN IF ADVISED OF THE POSSIBILITY OF SUCH DAMAGE.

Apache License

Version 2.0, January 2004

<http://www.apache.org/licenses/>

TERMS AND CONDITIONS FOR USE, REPRODUCTION, AND DISTRIBUTION

1. Definitions.

"License" shall mean the terms and conditions for use, reproduction, and distribution as defined by Sections 1 through 9 of this document.

"Licensor" shall mean the copyright owner or entity authorized by the copyright owner that is granting the License.

"Legal Entity" shall mean the union of the acting entity and all other entities that control, are controlled by, or are under common control with that entity. For the purposes of this definition, "control" means (i) the power, direct or indirect, to cause the direction or management of such entity, whether by contract or otherwise, or (ii) ownership of fifty percent (50%) or more of the outstanding shares, or (iii) beneficial ownership of such entity.

"You" (or "Your") shall mean an individual or Legal Entity exercising permissions granted by this License.

"Source" form shall mean the preferred form for making modifications, including but not limited to software source code, documentation source, and configuration files.

"Object" form shall mean any form resulting from mechanical transformation or translation of a Source form, including but not limited to compiled object code, generated documentation, and conversions to other media types.

"Work" shall mean the work of authorship, whether in Source or Object form, made available under the License, as indicated by a copyright notice that is included in or attached to the work (an example is provided in the Appendix below).

"Derivative Works" shall mean any work, whether in Source or Object form, that is based on (or derived from) the Work and for which the editorial revisions, annotations, elaborations, or other modifications represent, as a whole, an original work of authorship. For the purposes of this License, Derivative Works shall not include works that remain separable from, or merely link (or bind by name) to the interfaces of, the Work and Derivative Works thereof.

"Contribution" shall mean any work of authorship, including the original version of the Work and any modifications or additions to that Work or Derivative Works thereof, that is intentionally submitted to Licensor for inclusion in the Work by the copyright owner or by an individual or Legal Entity authorized to submit on behalf of the copyright owner. For the purposes of this definition, "submitted" means any form of electronic, verbal, or written communication sent to the Licensor or its representatives, including but not limited to communication on electronic mailing lists, source code control systems, and issue tracking systems that are managed by, or on behalf of, the Licensor for the purpose of discussing and improving the Work, but excluding communication that is conspicuously marked or otherwise designated in writing by the copyright owner as "Not a Contribution."

"Contributor" shall mean Licensor and any individual or Legal Entity on behalf of whom a Contribution has been received by Licensor and subsequently incorporated within the Work.

2. Grant of Copyright License. Subject to the terms and conditions of this License, each Contributor hereby grants to You a perpetual, worldwide, non-exclusive, no-charge, royalty-free, irrevocable copyright license to reproduce, prepare Derivative Works of, publicly display, publicly perform, sublicense, and distribute the Work and such Derivative Works in Source or Object form.
3. Grant of Patent License. Subject to the terms and conditions of this License, each Contributor hereby grants to You a perpetual, worldwide, non-exclusive, no-charge, royalty-free, irrevocable (except as stated in this section) patent license to make, have made, use, offer to sell, sell, import, and otherwise transfer the Work, where such license applies only to those patent claims licensable by such Contributor that are necessarily infringed by their Contribution(s) alone or by combination of their Contribution(s) with the Work to which such Contribution(s) was submitted. If You institute patent

litigation against any entity (including a cross-claim or counterclaim in a lawsuit) alleging that the Work or a Contribution incorporated within the Work constitutes direct or contributory patent infringement, then any patent licenses granted to You under this License for that Work shall terminate as of the date such litigation is filed.

4. Redistribution. You may reproduce and distribute copies of the Work or Derivative Works thereof in any medium, with or without modifications, and in Source or Object form, provided that You meet the following conditions:
  1. You must give any other recipients of the Work or Derivative Works a copy of this License; and
  2. You must cause any modified files to carry prominent notices stating that You changed the files; and
  3. You must retain, in the Source form of any Derivative Works that You distribute, all copyright, patent, trademark, and attribution notices from the Source form of the Work, excluding those notices that do not pertain to any part of the Derivative Works; and
  4. If the Work includes a "NOTICE" text file as part of its distribution, then any Derivative Works that You distribute must include a readable copy of the attribution notices contained within such NOTICE file, excluding those notices that do not pertain to any part of the Derivative Works, in at least one of the following places: within a NOTICE text file distributed as part of the Derivative Works; within the Source form or documentation, if provided along with the Derivative Works; or, within a display generated by the Derivative Works, if and wherever such third-party notices normally appear. The contents of the NOTICE file are for informational purposes only and do not modify the License. You may add Your own attribution notices within Derivative Works that You distribute, alongside or as an addendum to the NOTICE text from the Work, provided that such additional attribution notices cannot be construed as modifying the License.

You may add Your own copyright statement to Your modifications and may provide additional or different license terms and conditions for use, reproduction, or distribution of Your modifications, or for any such Derivative Works as a whole, provided Your use, reproduction, and distribution of the Work otherwise complies with the conditions stated in this License.

5. Submission of Contributions. Unless You explicitly state otherwise, any Contribution intentionally submitted for inclusion in the Work by You to the Licensor shall be under the terms and conditions of this License, without any additional terms or conditions. Notwithstanding the above, nothing herein shall supersede or modify the terms of any separate license agreement you may have executed with Licensor regarding such Contributions.
6. Trademarks. This License does not grant permission to use the trade names, trademarks, service marks, or product names of the Licensor, except as required for reasonable and customary use in describing the origin of the Work and reproducing the content of the NOTICE file.
7. Disclaimer of Warranty. Unless required by applicable law or agreed to in writing, Licensor provides the Work (and each Contributor provides its Contributions) on an "AS IS" BASIS, WITHOUT WARRANTIES OR CONDITIONS OF ANY KIND, either express or implied, including, without limitation, any warranties or conditions of TITLE, NON-INFRINGEMENT, MERCHANTABILITY, or FITNESS FOR A PARTICULAR PURPOSE. You are solely responsible for determining the appropriateness of using or redistributing the Work and assume any risks associated with Your exercise of permissions under this License.
8. Limitation of Liability. In no event and under no legal theory, whether in tort (including negligence), contract, or otherwise, unless required by applicable law (such as deliberate and grossly negligent acts) or agreed to in writing, shall any Contributor be liable to You for damages, including any direct, indirect, special, incidental, or consequential damages of any character arising as a result of this License or out of the use or inability to use the Work (including but not limited to damages for loss of goodwill, work stoppage, computer failure or malfunction, or any and all other commercial damages or losses), even if such Contributor has been advised of the possibility of such damages.

9. Accepting Warranty or Additional Liability. While redistributing the Work or Derivative Works thereof, You may choose to offer, and charge a fee for, acceptance of support, warranty, indemnity, or other liability obligations and/or rights consistent with this License. However, in accepting such obligations, You may act only on Your own behalf and on Your sole responsibility, not on behalf of any other Contributor, and only if You agree to indemnify, defend, and hold each Contributor harmless for any liability incurred by, or claims asserted against, such Contributor by reason of your accepting any such warranty or additional liability.

END OF TERMS AND CONDITIONS

---- Part 1: CMU/UCD copyright notice: (BSD like) ----

Copyright 1989, 1991, 1992 by Carnegie Mellon University

Derivative Work - 1996, 1998-2000

Copyright 1996, 1998-2000 The Regents of the University of California

All Rights Reserved

Permission to use, copy, modify and distribute this software and its documentation for any purpose and without fee is hereby granted, provided that the above copyright notice appears in all copies and that both that copyright notice and this permission notice appear in supporting documentation, and that the name of CMU and The Regents of the University of California not be used in advertising or publicity pertaining to distribution of the software without specific written permission.

CMU AND THE REGENTS OF THE UNIVERSITY OF CALIFORNIA DISCLAIM ALL WARRANTIES WITH REGARD TO THIS SOFTWARE, INCLUDING ALL IMPLIED WARRANTIES OF MERCHANTABILITY AND FITNESS. IN NO EVENT SHALL CMU OR THE REGENTS OF THE UNIVERSITY OF CALIFORNIA BE LIABLE FOR ANY SPECIAL, INDIRECT OR CONSEQUENTIAL DAMAGES OR ANY DAMAGES WHATSOEVER RESULTING FROM THE LOSS OF USE, DATA OR PROFITS, WHETHER IN AN ACTION OF CONTRACT, NEGLIGENCE OR OTHER TORTIOUS ACTION, ARISING OUT OF OR IN CONNECTION WITH THE USE OR PERFORMANCE OF THIS SOFTWARE.

---- Part 2: Networks Associates Technology, Inc copyright notice (BSD) ----

Copyright (c) 2001-2003, Networks Associates Technology, Inc

All rights reserved.

Redistribution and use in source and binary forms, with or without modification, are permitted provided that the following conditions are met:

- \* Redistributions of source code must retain the above copyright notice, this list of conditions and the following disclaimer.
- \* Redistributions in binary form must reproduce the above copyright notice, this list of conditions and the following disclaimer in the documentation and/or other materials provided with the distribution.
- \* Neither the name of the Networks Associates Technology, Inc nor the names of its contributors may be used to endorse or promote products derived from this software without specific prior written permission.

THIS SOFTWARE IS PROVIDED BY THE COPYRIGHT HOLDERS AND CONTRIBUTORS "AS IS" AND ANY EXPRESS OR IMPLIED WARRANTIES, INCLUDING, BUT NOT LIMITED TO, THE IMPLIED WARRANTIES OF MERCHANTABILITY AND FITNESS FOR A PARTICULAR PURPOSE ARE DISCLAIMED. IN NO EVENT SHALL THE COPYRIGHT HOLDERS OR CONTRIBUTORS BE LIABLE FOR ANY DIRECT, INDIRECT, INCIDENTAL, SPECIAL, EXEMPLARY, OR CONSEQUENTIAL DAMAGES (INCLUDING, BUT NOT LIMITED TO, PROCUREMENT OF SUBSTITUTE GOODS OR SERVICES; LOSS OF USE, DATA, OR PROFITS; OR BUSINESS INTERRUPTION) HOWEVER CAUSED AND ON ANY THEORY OF LIABILITY, WHETHER IN CONTRACT, STRICT LIABILITY, OR

TORT (INCLUDING NEGLIGENCE OR OTHERWISE) ARISING IN ANY WAY OUT OF THE USE OF THIS SOFTWARE, EVEN IF ADVISED OF THE POSSIBILITY OF SUCH DAMAGE.

---- Part 3: Cambridge Broadband Ltd. copyright notice (BSD) ----

Portions of this code are copyright (c) 2001-2003, Cambridge Broadband Ltd.

All rights reserved.

Redistribution and use in source and binary forms, with or without modification, are permitted provided that the following conditions are met:

- \* Redistributions of source code must retain the above copyright notice, this list of conditions and the following disclaimer.
- \* Redistributions in binary form must reproduce the above copyright notice, this list of conditions and the following disclaimer in the documentation and/or other materials provided with the distribution.
- \* The name of Cambridge Broadband Ltd. may not be used to endorse or promote products derived from this software without specific prior written permission.

THIS SOFTWARE IS PROVIDED BY THE COPYRIGHT HOLDER ``AS IS" AND ANY EXPRESS OR IMPLIED WARRANTIES, INCLUDING, BUT NOT LIMITED TO, THE IMPLIED WARRANTIES OF MERCHANTABILITY AND FITNESS FOR A PARTICULAR PURPOSE ARE DISCLAIMED. IN NO EVENT SHALL THE COPYRIGHT HOLDER BE LIABLE FOR ANY DIRECT, INDIRECT, INCIDENTAL, SPECIAL, EXEMPLARY, OR CONSEQUENTIAL DAMAGES (INCLUDING, BUT NOT LIMITED TO, PROCUREMENT OF SUBSTITUTE GOODS OR SERVICES; LOSS OF USE, DATA, OR PROFITS; OR BUSINESS INTERRUPTION) HOWEVER CAUSED AND ON ANY THEORY OF LIABILITY, WHETHER IN CONTRACT, STRICT LIABILITY, OR TORT (INCLUDING NEGLIGENCE OR OTHERWISE) ARISING IN ANY WAY OUT OF THE USE OF THIS SOFTWARE, EVEN IF ADVISED OF THE POSSIBILITY OF SUCH DAMAGE.

---- Part 4: Sun Microsystems, Inc. copyright notice (BSD) ----

Copyright c 2003 Sun Microsystems, Inc., 4150 Network Circle, Santa Clara, California 95054, U.S.A. All rights reserved.

Use is subject to license terms below.

This distribution may include materials developed by third parties.

Sun, Sun Microsystems, the Sun logo and Solaris are trademarks or registered trademarks of Sun Microsystems, Inc. in the U.S. and other countries.

Redistribution and use in source and binary forms, with or without modification, are permitted provided that the following conditions are met:

- \* Redistributions of source code must retain the above copyright notice, this list of conditions and the following disclaimer.
- \* Redistributions in binary form must reproduce the above copyright notice, this list of conditions and the following disclaimer in the documentation and/or other materials provided with the distribution.
- \* Neither the name of the Sun Microsystems, Inc. nor the names of its contributors may be used to endorse or promote products derived from this software without specific prior written permission.

THIS SOFTWARE IS PROVIDED BY THE COPYRIGHT HOLDERS AND CONTRIBUTORS ``AS IS" AND ANY EXPRESS OR IMPLIED WARRANTIES, INCLUDING, BUT NOT LIMITED TO, THE IMPLIED WARRANTIES OF MERCHANTABILITY AND FITNESS FOR A PARTICULAR PURPOSE ARE DISCLAIMED. IN NO EVENT SHALL THE COPYRIGHT HOLDERS OR CONTRIBUTORS BE LIABLE FOR ANY DIRECT, INDIRECT, INCIDENTAL, SPECIAL, EXEMPLARY, OR CONSEQUENTIAL

DAMAGES (INCLUDING, BUT NOT LIMITED TO, PROCUREMENT OF SUBSTITUTE GOODS OR SERVICES; LOSS OF USE, DATA, OR PROFITS; OR BUSINESS INTERRUPTION) HOWEVER CAUSED AND ON ANY THEORY OF LIABILITY, WHETHER IN CONTRACT, STRICT LIABILITY, OR TORT (INCLUDING NEGLIGENCE OR OTHERWISE) ARISING IN ANY WAY OUT OF THE USE OF THIS SOFTWARE, EVEN IF ADVISED OF THE POSSIBILITY OF SUCH DAMAGE.

---- Part 5: Sparta, Inc copyright notice (BSD) ----

Copyright (c) 2003-2009, Sparta, Inc

All rights reserved.

Redistribution and use in source and binary forms, with or without modification, are permitted provided that the following conditions are met:

- \* Redistributions of source code must retain the above copyright notice, this list of conditions and the following disclaimer.
- \* Redistributions in binary form must reproduce the above copyright notice, this list of conditions and the following disclaimer in the documentation and/or other materials provided with the distribution.
- \* Neither the name of Sparta, Inc nor the names of its contributors may be used to endorse or promote products derived from this software without specific prior written permission.

THIS SOFTWARE IS PROVIDED BY THE COPYRIGHT HOLDERS AND CONTRIBUTORS ``AS IS'' AND ANY EXPRESS OR IMPLIED WARRANTIES, INCLUDING, BUT NOT LIMITED TO, THE IMPLIED WARRANTIES OF MERCHANTABILITY AND FITNESS FOR A PARTICULAR PURPOSE ARE DISCLAIMED. IN NO EVENT SHALL THE COPYRIGHT HOLDERS OR CONTRIBUTORS BE LIABLE FOR ANY DIRECT, INDIRECT, INCIDENTAL, SPECIAL, EXEMPLARY, OR CONSEQUENTIAL DAMAGES (INCLUDING, BUT NOT LIMITED TO, PROCUREMENT OF SUBSTITUTE GOODS OR SERVICES; LOSS OF USE, DATA, OR PROFITS; OR BUSINESS INTERRUPTION) HOWEVER CAUSED AND ON ANY THEORY OF LIABILITY, WHETHER IN CONTRACT, STRICT LIABILITY, OR TORT (INCLUDING NEGLIGENCE OR OTHERWISE) ARISING IN ANY WAY OUT OF THE USE OF THIS SOFTWARE, EVEN IF ADVISED OF THE POSSIBILITY OF SUCH DAMAGE.

---- Part 6: Cisco/BUPTNIC copyright notice (BSD) ----

Copyright (c) 2004, Cisco, Inc and Information Network Center of Beijing University of Posts and Telecommunications.

All rights reserved.

Redistribution and use in source and binary forms, with or without modification, are permitted provided that the following conditions are met:

- \* Redistributions of source code must retain the above copyright notice, this list of conditions and the following disclaimer.
- \* Redistributions in binary form must reproduce the above copyright notice, this list of conditions and the following disclaimer in the documentation and/or other materials provided with the distribution.
- \* Neither the name of Cisco, Inc, Beijing University of Posts and Telecommunications, nor the names of their contributors may be used to endorse or promote products derived from this software without specific prior written permission.

THIS SOFTWARE IS PROVIDED BY THE COPYRIGHT HOLDERS AND CONTRIBUTORS ``AS IS'' AND ANY EXPRESS OR IMPLIED WARRANTIES, INCLUDING, BUT NOT LIMITED TO, THE IMPLIED WARRANTIES OF MERCHANTABILITY AND FITNESS FOR A PARTICULAR PURPOSE ARE DISCLAIMED. IN NO EVENT SHALL THE COPYRIGHT HOLDERS OR CONTRIBUTORS BE LIABLE FOR ANY DIRECT, INDIRECT, INCIDENTAL, SPECIAL, EXEMPLARY, OR CONSEQUENTIAL

DAMAGES (INCLUDING, BUT NOT LIMITED TO, PROCUREMENT OF SUBSTITUTE GOODS OR SERVICES; LOSS OF USE, DATA, OR PROFITS; OR BUSINESS INTERRUPTION) HOWEVER CAUSED AND ON ANY THEORY OF LIABILITY, WHETHER IN CONTRACT, STRICT LIABILITY, OR TORT (INCLUDING NEGLIGENCE OR OTHERWISE) ARISING IN ANY WAY OUT OF THE USE OF THIS SOFTWARE, EVEN IF ADVISED OF THE POSSIBILITY OF SUCH DAMAGE.

---- Part 7: Fabasoft R&D Software GmbH & Co KG copyright notice (BSD) ----

Copyright (c) Fabasoft R&D Software GmbH & Co KG, 2003 oss@fabasoft.com

Author: Bernhard Penz

Redistribution and use in source and binary forms, with or without modification, are permitted provided that the following conditions are met:

\* Redistributions of source code must retain the above copyright notice, this list of conditions and the following disclaimer.

\* Redistributions in binary form must reproduce the above copyright notice, this list of conditions and the following disclaimer in the documentation and/or other materials provided with the distribution.

\* The name of Fabasoft R&D Software GmbH & Co KG or any of its subsidiaries, brand or product names may not be used to endorse or promote products derived from this software without specific prior written permission.

THIS SOFTWARE IS PROVIDED BY THE COPYRIGHT HOLDER ``AS IS" AND ANY EXPRESS OR IMPLIED WARRANTIES, INCLUDING, BUT NOT LIMITED TO, THE IMPLIED WARRANTIES OF MERCHANTABILITY AND FITNESS FOR A PARTICULAR PURPOSE ARE DISCLAIMED. IN NO EVENT SHALL THE COPYRIGHT HOLDER BE LIABLE FOR ANY DIRECT, INDIRECT, INCIDENTAL, SPECIAL, EXEMPLARY, OR CONSEQUENTIAL DAMAGES (INCLUDING, BUT NOT LIMITED TO, PROCUREMENT OF SUBSTITUTE GOODS OR SERVICES; LOSS OF USE, DATA, OR PROFITS; OR BUSINESS INTERRUPTION) HOWEVER CAUSED AND ON ANY THEORY OF LIABILITY, WHETHER IN CONTRACT, STRICT LIABILITY, OR TORT (INCLUDING NEGLIGENCE OR OTHERWISE) ARISING IN ANY WAY OUT OF THE USE OF THIS SOFTWARE, EVEN IF ADVISED OF THE POSSIBILITY OF SUCH DAMAGE.

Následující vyjádření se vztahuje pouze na produkty podporující připojení Wi-Fi.

(c) 2009-2013 by Jeff Mott. All rights reserved.

Redistribution and use in source and binary forms, with or without modification, are permitted provided that the following conditions are met:

\* Redistributions of source code must retain the above copyright notice, this list of conditions, and the following disclaimer.

\* Redistributions in binary form must reproduce the above copyright notice, this list of conditions, and the following disclaimer in the documentation or other materials provided with the distribution.

\* Neither the name CryptoJS nor the names of its contributors may be used to endorse or promote products derived from this software without specific prior written permission.

THIS SOFTWARE IS PROVIDED BY THE COPYRIGHT HOLDERS AND CONTRIBUTORS "AS IS," AND ANY EXPRESS OR IMPLIED WARRANTIES, INCLUDING, BUT NOT LIMITED TO, THE IMPLIED WARRANTIES OF MERCHANTABILITY AND FITNESS FOR A PARTICULAR PURPOSE, ARE DISCLAIMED. IN NO EVENT SHALL THE COPYRIGHT HOLDER OR CONTRIBUTORS BE LIABLE FOR ANY DIRECT, INDIRECT, INCIDENTAL, SPECIAL, EXEMPLARY, OR CONSEQUENTIAL DAMAGES (INCLUDING, BUT NOT LIMITED TO, PROCUREMENT OF SUBSTITUTE GOODS OR SERVICES; LOSS OF USE, DATA, OR PROFITS; OR BUSINESS INTERRUPTION) HOWEVER

CAUSED AND ON ANY THEORY OF LIABILITY, WHETHER IN CONTRACT, STRICT LIABILITY, OR TORT (INCLUDING NEGLIGENCE OR OTHERWISE) ARISING IN ANY WAY OUT OF THE USE OF THIS SOFTWARE, EVEN IF ADVISED OF THE POSSIBILITY OF SUCH DAMAGE.



Do okna pro hledání zadejte klíčová slova a klepněte na tlačítko  (Hledat).

V této příručce můžete vyhledat cílové stránky.

Zadejte např. „(název modelu produktu) vložit papír“

## Tipy pro hledání

Cílové stránky můžete vyhledat zadáním klíčových slov do okna pro hledání.

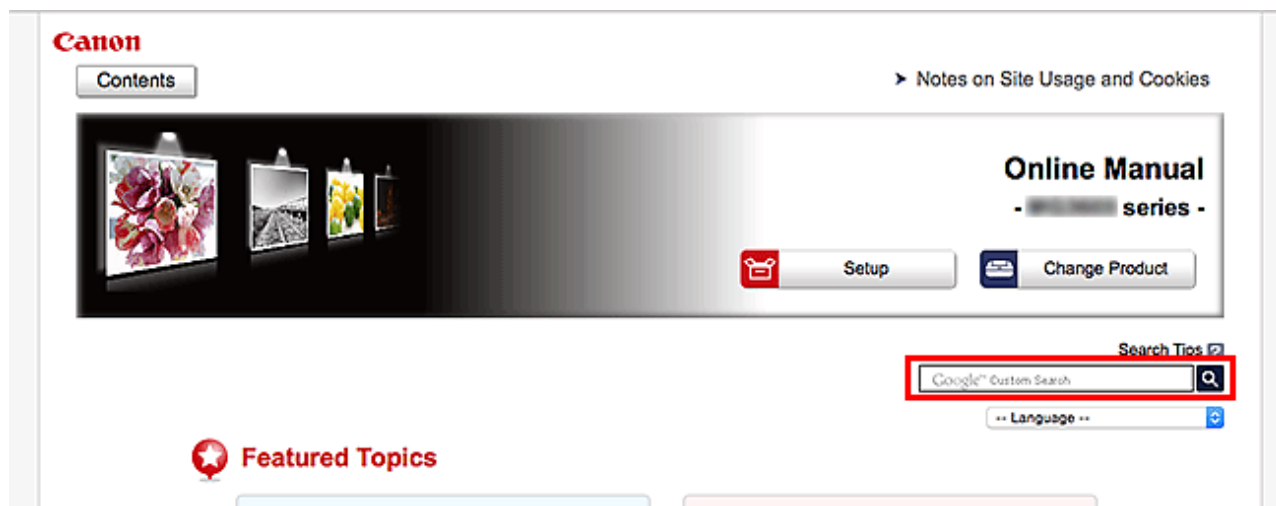

### »»» Důležité

- Tato funkce nemusí být v některých zemích/oblastech dostupná.

### »»» Poznámka

- Vzhled zobrazené obrazovky se může lišit.
- Pokud na této stránce vyhledáváte bez zadání názvu modelu produktu nebo aplikace, budou se prohledávat všechny produkty, o kterých tato příručka pojednává.  
Chcete-li získat přesnější výsledky vyhledávání, přidejte do klíčových slov název modelu produktu nebo aplikace.

#### • Vyhledání funkcí

Zadejte název modelu produktu a klíčové slovo funkce, o které se chcete dozvědět více

Příklad: Pokud chcete zjistit, jak vložit papír

Do okna pro hledání zadejte „(název modelu produktu) vložit papír“ a spusťte hledání

#### • Řešení chyb

Zadejte název modelu produktu a kód podpory

Příklad: Pokud se zobrazí následující obrazovka s chybou

Do okna pro hledání zadejte „(název modelu produktu) 1003“ a spusťte hledání

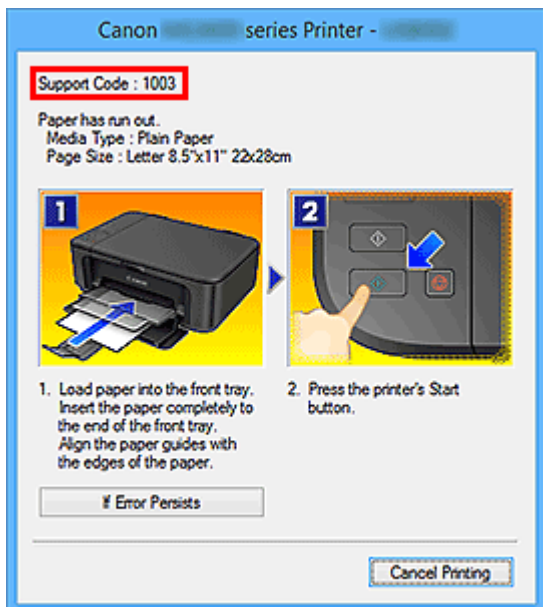

### »»» Poznámka

- Vzhled zobrazené obrazovky se liší v závislosti na produktu.

#### • Vyhledání funkcí aplikace

Zadejte název aplikace a klíčové slovo funkce, o které se chcete dozvědět více

Příklad: Chcete zjistit, jak pomocí aplikace My Image Garden tisknout koláže

Do okna pro hledání zadejte „My Image Garden koláž“ a spusťte hledání

#### • Vyhledání referenčních stránek

Zadejte název vašeho modelu a referenční stránky\*

\* Referenční stránky naleznete snadněji zadáním názvu funkce.

Příklad: Chcete-li přejít na stránku, na kterou odkazuje následující věta na stránce postupu skenování

Další informace naleznete „na kartě Nastavení barev“ svého modelu, která je přístupná z nabídky Domů příručky *Příručka online*.

Do okna pro hledání zadejte „(název modelu produktu) skenování karta Nastavení barev“ a spusťte hledání

## **Funkce tiskárny**

- ▶ **Snadné bezdrátové připojení v režimu přímého připojení**
- ▶ **Snadný tisk fotografií pomocí aplikace My Image Garden**
- ▶ **Stažení řady materiálů**
- ▶ **Tisk položek pomocí aplikace Easy-PhotoPrint+ (webová aplikace)**
- ▶ **Pohodlná správa tiskárny pomocí nabídky Quick Utility Toolbox**
- ▶ **Dostupné metody připojení**
- ▶ **Tiskněte profesionální fotografie v aplikaci Print Studio Pro**
- ▶ **Procházení/tisk fotografií pomocí aplikace Pro Gallery Print**
- ▶ **Správa informací o papírech uložených v tiskárně pomocí nástroje Media Configuration Tool**
- ▶ **Správa stavu tiskárny pomocí aplikace Device Management Console**
- ▶ **Použití služby PIXMA/MAXIFY Cloud Link**
- ▶ **Snadný tisk z chytrého telefonu nebo tabletu díky aplikaci Canon PRINT Inkjet/SELPHY**
- ▶ **Tisk ze systému Windows RT**

## Snadné bezdrátové připojení v režimu přímého připojení

Tiskárna podporuje přímé připojení, pomocí kterého se můžete k tiskárně bezdrátově připojit z počítače nebo chytrého telefonu bez použití bezdrátového směrovače.

Po snadném přepnutí na přímé připojení budete moci tisknout bezdrátově.

### ■ ■ [Používání přímo připojené tiskárny](#)



# Snadný tisk fotografií pomocí aplikace My Image Garden

## Snadné uspořádání obrázků

V nástroji My Image Garden můžete k fotografiím přiřazovat jména osob a názvy událostí. Fotografie lze snadno uspořádat, protože si je můžete zobrazit nejen podle složky, ale také podle kalendáře, události a osoby. Díky tomu můžete cílové fotografie při pozdějším hledání snadno najít.

<Zobrazení Kalendář>



<Zobrazení Lidé>

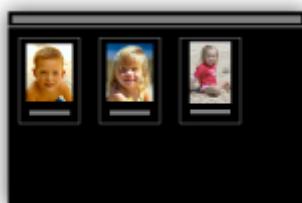

## Snadný tisk fotografií

Tiskněte snadno své oblíbené fotografie v následujících třech krocích.

1. Vyberte snímek, který chcete vytisknout.
2. Vyberte rozvržení a velikost papíru.
3. Klikněte na tlačítko Tisk.



## Automatické umístění fotografií

Díky automatickému umístění vybraných fotografií podle zvoleného tématu můžete být svědky vzniku skutečně krásných výtvorů.



## Další různé funkce

Nástroj My Image Garden nabízí mnoho dalších užitečných funkcí.

Podrobné informace naleznete [zde](#).

- Možnosti využití služby My Image Garden (systém Windows)
- Možnosti využití služby My Image Garden (systém Mac OS)

## Stažení řady materiálů

### CREATIVE PARK

„Web s tiskovým materiálem“, kde můžete bezplatně stáhnout veškerý tiskový materiál.

K dispozici máte mnoho typů materiálu, jako např. tématické pohlednice a skládky z papíru, které lze sestavit z připravených papírových částí.

### CREATIVE PARK PREMIUM

Služba, kde mohou zákazníci vlastníci modely podporující prémiový obsah stahovat exkluzivní tiskový materiál.

Prémiový obsah lze snadno stáhnout prostřednictvím nástroje My Image Garden nebo Easy-PhotoPrint+.

Stažený prémiový obsah můžete tisknout přímo pomocí nástroje My Image Garden nebo Easy-PhotoPrint+.

Před stažením prémiového obsahu zkontrolujte, zda jsou na podporované tiskárně pro všechny barvy nainstalovány originální nádržky inkoustu / inkoustové kazety značky Canon.



### ►► Poznámka

- Podoba prémiového obsahu uvedeného na této stránce podléhá změnám bez předchozího upozornění.

## Tisk položek pomocí aplikace Easy-PhotoPrint+ (webová aplikace)

Pomocí webové aplikace Easy-PhotoPrint+ můžete kdykoliv a kdekoliv z počítače nebo tabletu jednoduše vytvářet a tisknout přizpůsobené položky, například kalendáře či koláže.

Pomocí aplikace Easy-PhotoPrint+ můžete vytvářet položky v nejnovějším prostředí bez nutnosti instalace.

Navíc můžete pro svou položku používat různé fotografie – díky integraci se sociálními sítěmi, například Facebook, nebo s online úložištěm, webovými alby atd.

Podrobnosti viz „Příručka pro Easy-PhotoPrint+“.





## Pohodlná správa tiskárny pomocí nabídky Quick Utility Toolbox

Quick Utility Toolbox představuje kontextovou nabídku, která jedním kliknutím poskytuje přístup k požadovaným funkcím. V nabídce Quick Utility Toolbox naleznete nainstalované kompatibilní programy. Nabídka Quick Utility Toolbox umožňuje pohodlným způsobem spouštět přidané nástroje pro nastavení tiskárny a provádění dalších úkolů správy.

Podrobné informace naleznete zde.

- Příručka pro Quick Utility Toolbox (systém Windows)
- Příručka pro Quick Utility Toolbox (systém Mac OS)



# Dostupné metody připojení

V tiskárně jsou k dispozici následující metody připojení.

## Bezdrátové připojení



- S bezdrátovým směrovačem



- Bez bezdrátového směrovače



## Připojení kabelem



## Připojení USB



## Bezdrátové připojení

Tiskárnu můžete k vašemu zařízení (např. chytrému telefonu) připojit dvěma způsoby. Jedna metoda představuje připojení prostřednictvím bezdrátového směrovače. Další poté připojení bez využití bezdrátového směrovače.

Tyto dvě metody připojení nelze používat současně.

Pokud máte k dispozici bezdrátový směrovač, doporučujeme využít metody popsané v části Připojení prostřednictvím bezdrátového směrovače.

Chcete-li připojit další zařízení, zatímco je k tiskárně již určité zařízení připojeno, využijte v obou případech stejnou metodu připojení.

Jestliže použijete jinou metodu připojení, připojení používaného zařízení se ukončí.

### • Připojení s využitím bezdrátového směrovače



- Tiskárnu a zařízení připojte prostřednictvím bezdrátového směrovače.
- Metody připojení se liší v závislosti na typu bezdrátového směrovače.
- Podle potřeby můžete v tiskárně změnit síťová nastavení, např. identifikátor SSID a protokol zabezpečení.
- Jakmile dokončíte připojení zařízení k bezdrátovému směrovači a na obrazovce zařízení se zobrazí ikona Wi-Fi , můžete připojit zařízení k tiskárně pomocí bezdrátového směrovače.

### • Připojení bez využití bezdrátového směrovače



- Tiskárnu a zařízení připojte bez využití bezdrátového směrovače. Zařízení připojte přímo k tiskárně prostřednictvím režimu přímého připojení tiskárny.
- Po navázání připojení v režimu přímého připojení nemusí být k dispozici připojení k Internetu. V takovém případě nelze webové služby tiskárny používat.
- Pokud prostřednictvím bezdrátového směrovače k tiskárně v režimu přímého připojení připojíte zařízení s přístupem k Internetu, spojení mezi zařízeními a bezdrátovým směrovačem se přeruší. V takovém případě může zařízení v závislosti na svém typu automaticky přejít k připojení s využitím mobilních dat. Mohou vám být účtovány poplatky za připojení k Internetu s využitím mobilních dat.
- V režimu přímého připojení můžete k tiskárně současně připojit až pět zařízení. Pokud se pokusíte po připojení pěti zařízení připojit šesté, zobrazí se chybová zpráva. V případě zobrazení chybové zprávy odpojte od tiskárny nepoužívané zařízení a nastavení znovu upravte.
- Síťová nastavení, např. identifikátor SSID a protokol zabezpečení se nastaví automaticky.

## Připojení kabelem

Připojte tiskárnu k rozbočovači nebo směrovači pomocí ethernetového kabelu. Připravte si ethernetový kabel.

## Připojení USB

Propojte tiskárnu a počítač pomocí kabelu USB. Připravte si kabel USB.

Omezení

(Zobrazí se v novém okně)

## Omezení

Chcete-li připojit další zařízení, zatímco je k tiskárně již určité zařízení (např. chytrý telefon) připojeno, využijte v obou případech stejnou metodu připojení.

Jestliže použijete jinou metodu připojení, připojení používaného zařízení se ukončí.

Připojení s využitím kabelové sítě není k dispozici u tiskáren, které kabelové připojení nepodporují.

## Připojení pomocí bezdrátového směrovače

- Tuto tiskárnu nelze používat současně v rámci bezdrátové i kabelové sítě.
- Ujistěte se, že jsou zařízení a bezdrátový směrovač připojeny. Podrobné informace o ověření těchto nastavení naleznete v příručce dodané k bezdrátovému směrovači nebo se obraťte na jeho výrobce. Pokud je zařízení připojeno k tiskárně bez využití bezdrátového směrovače, připojte je znovu s využitím bezdrátového směrovače.
- Konfigurace, funkce směrovače, postupy nastavení a nastavení zabezpečení síťových zařízení se liší v závislosti na prostředí systému. Podrobné informace naleznete v příručce dodané se síťovým zařízením nebo se obraťte na výrobce.
- Zkontrolujte, zda zařízení podporuje standard IEEE802.11n (2,4 GHz), IEEE802.11g nebo IEEE802.11b.
- Pokud je zařízení nastaveno na režim „pouze IEEE802.11n“, protokol WEP ani TKIP nelze jako protokol zabezpečení použít. Použijte u zařízení jiný protokol zabezpečení než WEP a TKIP nebo použijte jiné nastavení než „pouze IEEE802.11n“.  
Propojení mezi zařízením a bezdrátovým směrovačem bude během úpravy nastavení dočasně odpojeno. K další obrazovce této příručky nepokračujte, dokud nebude nastavení dokončeno.
- Pokud používáte zařízení v kanceláři, obraťte se na správce sítě.
- Mějte na paměti, že pokud se připojíte k síti, která není chráněna, existuje riziko, že vaše osobní informace budou zpřístupněny třetí straně.

## Přímé připojení

### »»» Důležité

- Pokud prostřednictvím bezdrátového směrovače k tiskárně v režimu přímého připojení připojíte zařízení s přístupem k internetu, spojení mezi zařízením a bezdrátovým směrovačem se přeruší. V takovém případě může zařízení v závislosti na svém typu automaticky přejít k připojení s využitím mobilních dat. V závislosti na využívaných službách vám mohou být po připojení k Internetu s využitím mobilních dat účtovány poplatky.
  - Po připojení zařízení k tiskárně v režimu přímého připojení se informace o připojení uloží v nastavení Wi-Fi. Zařízení se k tiskárně může připojit automaticky i po jeho odpojení nebo připojení k jinému bezdrátovému směrovači.
  - Není možné se současně připojit k bezdrátovému směrovači a tiskárně, která se nachází v režimu přímého připojení. Pokud máte k dispozici bezdrátový směrovač, doporučujeme jej využít k připojení k tiskárně.
  - Aby nedocházelo k automatickému připojení k tiskárně v režimu přímého připojení, je vhodné po použití tiskárny upravit režim připojení nebo v nastavení Wi-Fi zařízení zakázat automatické připojení.  
Podrobné informace o ověření nebo změně nastavení bezdrátového směrovače naleznete v příručce k bezdrátovému směrovači nebo se obraťte na jeho výrobce.

- Při navázání připojení zařízení k tiskárně v režimu přímého připojení nemusí být (v závislosti na vašem prostředí) připojení k internetu k dispozici. V takovém případě nelze webové služby tiskárny používat.
- V režimu přímého připojení můžete k tiskárně současně připojit až pět zařízení. Pokud se pokusíte po připojení pěti zařízení připojit šesté, zobrazí se chybová zpráva. V případě zobrazení chybové zprávy odpojte od tiskárny nepoužívané zařízení a nastavení znovu upravte.
- Zařízení připojená k tiskárně v režimu přímého připojení nemohou navzájem komunikovat.
- V aktivním režimu přímého připojení nebudou k dispozici aktualizace firmwaru tiskárny.
- Pokud je zařízení připojeno k tiskárně bez využití bezdrátového směrovače a vy je chcete znovu připojit prostřednictvím stejné metody připojení, nejprve je odpojte. Připojení mezi zařízeními a tiskárnou můžete přerušit na obrazovce pro nastavení Wi-Fi.

## **Připojení s využitím kabelové sítě**

- Tuto tiskárnu nelze používat současně v rámci bezdrátové i kabelové sítě.
- Používáte-li směrovač, připojte tiskárnu a zařízení na straně sítě LAN (stejný síťový segment).

## Tiskněte profesionální fotografie v aplikaci Print Studio Pro

Díky zásuvnému modulu Print Studio Pro je profesionální tisk fotografií snadnější a pohodlnější. Jsou podporovány Digital Photo Professional, Adobe Photoshop a podobné aplikace.

Kromě tisku fotografií s ohraničením nebo bez ohraničení můžete provádět další tiskové úlohy, jako například tisk rejstříku, tisk v odstínech šedi nebo tisk pomocí profilů ICC.

Podle potřeby můžete také nastavit okraje nebo přidat text.

Aplikace Print Studio Pro nabízí mnoho dalších užitečných funkcí.

Podrobné informace naleznete zde.

- Možnosti využití aplikace Print Studio Pro (systém Windows)
- Možnosti využití aplikace Print Studio Pro (systém Mac OS)



## Procházení/tisk fotografií pomocí aplikace Pro Gallery Print

Pro Gallery Print je aplikace určená pro zařízení iPad a řadu PRO series. Jedná se o aplikaci, která umožňuje procházet fotografie ze zařízení iPad a tisknout je i ze vzdálených míst pomocí integrace s webovými službami pro profesionály.

Aplikace Pro Gallery Print je dostupná zdarma v obchodu App Store.



### »»» Důležité

- Ke stažení potřebujete mít zaregistrovaný účet App Store.
- Aplikace je k dispozici ke stažení zdarma, mohou vám však být účtovány poplatky za připojení ke službě App Store.
- Pokud prostředí vašeho operačního systému aplikaci nepodporuje, stažení nebude možné. Nemusí se zobrazit ani stránka, která stažení nabízí.

## **Správa informací o papírech uložených v tiskárně pomocí nástroje Media Configuration Tool**

Media Configuration Tool je software pro správu informací o papírech uložených v tiskárně.

Aplikace Media Configuration Tool umožňuje provádět následující operace:

- Přidávat informace o nových papírech do tiskárny automatickým stažením souboru s informacemi o papíru z webu společnosti Canon, pokud je nově přidán papír podporovaný tiskárnou.
- Změnit předvolby, jako jsou pořadí zobrazení a názvy papírů, pro používané typy médií na ovládacím panelu tiskárny a v dialogovém okně ovladače tiskárny.
- Přizpůsobit soubor s informacemi o papíru pro originální papír Canon nově vytvořenému souboru s informacemi o papíru pro neoriginální papír.

Podrobné informace naleznete zde.

- [Media Configuration Tool Guide \(systém Windows\)](#)



## Správa stavu tiskárny pomocí aplikace Device Management Console

Device Management Console je software pro kontrolu stavu tiskárny nebo kalibraci barev tiskárny.

Aplikace Device Management Console umožňuje provádět následující operace:

- Kontrolovat stav tiskárny připojené přes síť nebo rozhraní USB.
- Odeslat e-mail správci v případě varování nebo chyby tiskárny.
- Rozpoznat stav kalibrace barev nebo provést kalibraci barev.

Podrobné informace naleznete zde.

■ Device Management Console Guide (systém Windows)

■ Device Management Console Guide (systém Mac OS)

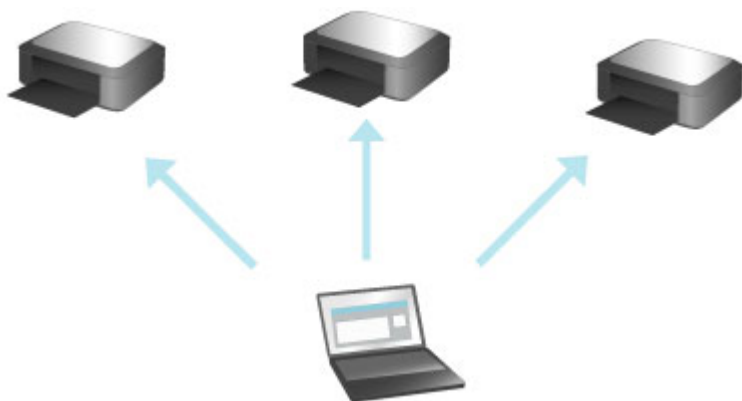

## Použití služby PIXMA/MAXIFY Cloud Link

Pomocí aplikace PIXMA/MAXIFY Cloud Link můžete připojit tiskárnu ke cloudové službě, například CANON iMAGE GATEWAY, Evernote nebo Twitter, a používat následující funkce bez použití počítače:

- Tisk obrázků ze služby pro sdílení fotografií
- Tisk dokumentů ze služby pro správu dat
- Uložení naskenovaných obrazů do služby pro správu dat.
- Použití služby Twitter k hlášení stavu tiskárny, například žádný papír nebo nízká hladina inkoustu.

Navíc můžete použít různé funkce přidáním a zaregistrováním aplikací spojených s různými cloudovými službami.

■ Použití služby PIXMA/MAXIFY Cloud Link z tiskárny

■ [Použití služby PIXMA/MAXIFY Cloud Link z chytrého telefonu, tabletu nebo počítače](#)



### »»» Důležité

- V některých zemích nemusí být software PIXMA/MAXIFY Cloud Link k dispozici nebo se mohou lišit dostupné aplikace.
- Některé aplikace vyžadují vytvoření účtu před jejich použitím. Pro takové aplikace nejdříve nastavte účet.
- Informace o tom, které modely podporují službu PIXMA/MAXIFY Cloud Link, naleznete na webu společnosti Canon.
- Obrazovka se může bez předchozího upozornění změnit.

# Upozornění k tisku prostřednictvím webové služby

## Použití tisku prostřednictvím webové služby

- Společnost Canon nemůže zaručit trvalé a bezporuchové fungování poskytovaných webových služeb, dostupnost přístupu k webu nebo oprávnění ke stahování materiálů.
- Společnost Canon může kdykoli aktualizovat, změnit či odstranit informace poskytované pomocí webové služby nebo webová služba může být bez předchozího upozornění pozastavena či zrušena. Společnost Canon neodpovídá za škody způsobené těmito akcemi.
- Společnost Canon za žádných okolností neodpovídá za žádné škody jakéhokoli druhu způsobené používáním webových služeb.
- Před použitím webu z externího odkazu je nutné provést registraci uživatele. Používání webu z externího odkazu se řídí podmínkami používání tohoto webu. Uživatelé používají tuto službu na vlastní zodpovědnost.
- Webová služba či některá její část nemusí být dostupná v závislosti na zemi nebo oblasti, ve které žijete.
- Některé funkce nejsou při používání webové služby dostupné v závislosti na síťovém prostředí uživatele. V některých případech, přestože jsou tyto funkce dostupné, tisk či zobrazení obsahu může trvat delší dobu nebo může dojít k přerušení komunikace v průběhu operace.
- Při použití webové služby jsou na náš server odeslány a uloženy následující informace: název vašeho zařízení, informace o zemi či oblasti, vybraný jazyk a informace o druhu používané služby (například web pro sdílení fotografií). Společnost Canon na základě těchto informací nedokáže určit konkrétní zákazníky.
- Před převedením vlastnictví nebo likvidací tiskárny podporující barevný monitor LCD vyberte možnost **Nastavení zařízení (Device settings) -> Obnovit výchozí nastavení (Reset setting) -> Obnovit vše (Reset all)** a odstraňte své přihlašovací jméno a heslo.
- Další informace získáte od zplnomocněného obchodního zástupce společnosti Canon v zemi nebo oblasti, ve které žijete.

## Uživatelům z pevninské oblasti Číny

- PIXMA/MAXIFY Cloud Link, Easy-PhotoPrint+ a některé funkce služby Canon PRINT Inkjet/SELPHY, které jsou součástí tohoto zařízení, jsou poskytovány společností Canon Inc. Server se nicméně nachází mimo pevninskou oblast Číny a některé z těchto služeb tak nemusí být aktuálně k dispozici.

## Autorská práva a práva na zveřejňování

### Při tisku ve službě poskytované společností Canon

1. Autorská práva všech materiálů (fotografií, ilustrací, log či dokumentů: dále v textu označovaných jako „materiály“) poskytovaných ve službě pro tisk patří jejich příslušným vlastníkům. V souvislosti s užitím osob či postav zobrazených ve službě pro tisk může dojít k problémům týkajícím se práv na zveřejňování.  
  
S výjimkou jinak povolených (viz níže uvedený bod 2), je bez předchozího souhlasu příslušného držitele práv (práv ke zveřejňování či autorských práv) přísně zakázáno kopírování, úprava a šíření všech nebo jen částí materiálů obsažených ve službě tisku webových šablon.
2. Všechny materiály poskytované ve službě tisku webových šablon mohou být bezplatně využívány pro osobní a nekomerční účely.

## **Použití služby PIXMA/MAXIFY Cloud Link z chytrého telefonu, tabletu nebo počítače**

- ▶ **Před použitím služby Canon Inkjet Cloud Printing Center**
- ▶ **Registrace informací o uživateli ve službě Canon Inkjet Cloud Printing Center**
- ▶ **Používání služby Canon Inkjet Cloud Printing Center**
- ▶ **Přidání tiskárny**
- ▶ **Přidání uživatele služby PIXMA/MAXIFY Cloud Link**
- ▶ **Řešení potíží služby Canon Inkjet Cloud Printing Center**

## Před použitím služby Canon Inkjet Cloud Printing Center

Canon Inkjet Cloud Printing Center je služba, která propojuje s cloudovou funkcí tiskárny a umožňuje provádět operace, jako je registrace a správa aplikací z chytrého telefonu nebo tabletu a kontrolovat stav tisku, chyby tisku a stav inkoustu tiskárny. Můžete také tisknout fotografie a dokumenty z aplikací v chytrém telefonu nebo tabletu.

Nejprve zkontrolujte následující obsah:

- **Pokyny**

Pokud plánujete použít k tisku dokumentů webovou službu, nejprve pečlivě zkontrolujte následující [pokyny](#).

- **Technické údaje tiskárny**

Zkontrolujte, zda služba Canon Inkjet Cloud Printing Center tiskárnu podporuje.

Některé modely tuto funkci nepodporují. Pokud chcete zjistit, jestli váš model tuto funkci podporuje, přejděte k části „Modely, které podporují službu Canon Inkjet Cloud Printing Center“.

- **Prostředí sítě**

Tiskárna musí být připojena k síti LAN a k Internetu.

### **»»» Důležité**

- Náklady na přístup k Internetu hradí uživatel.

- **Provozní požadavky**

Další informace pro počítače, chytré telefony a tablety naleznete v dokumentu „[Požadavky na provoz služby Canon Inkjet Cloud Printing Center](#)“.

### **»»» Důležité**

- Tato služba nemusí být v některých zemích nebo oblastech k dispozici. I v případě, že je služba k dispozici, nemohou ji některé aplikace v některých oblastech použít.

#### ■ [Registrace informací o uživateli ve službě Canon Inkjet Cloud Printing Center](#)

# Požadavky na provoz služby Canon Inkjet Cloud Printing Center

## Počítač

<b>CPU</b>	x86 nebo x64 1,6 GHz nebo vyšší
<b>Paměť RAM</b>	2 GB nebo vyšší
<b>Displej monitoru</b>	Rozlišení 1024 x 768 pixelů nebo vyšší Počet barev displeje: 24 bitů (true-color) nebo vyšší

<b>Operační systém</b>	<b>Prohlížeč</b>
Windows Vista SP1 nebo novější	Internet Explorer 9 Mozilla Firefox Google Chrome
Windows 7	Internet Explorer 9, 10, 11 Mozilla Firefox Google Chrome
Windows 8	Internet Explorer 10, 11 Mozilla Firefox Google Chrome
Windows 8.1	Internet Explorer 11 Mozilla Firefox Google Chrome
Mac OS X v10.6-OS X Mavericks v10.10	Safari 5.1, 6, 7, 8

## Chytrý telefon nebo tablet

<b>Operační systém</b>	<b>Prohlížeč</b>	<b>Rozlišení</b>
iOS 6.1 nebo novější	Standardní prohlížeč OS	320 x 480 nebo vyšší
Android 2.3.3 nebo novější		480 x 800 nebo vyšší

\*Systém Android3.x není podporován.

Provozní požadavky se mohou bez předchozího upozornění změnit. V takovém případě nebude možné z vašeho počítače, chytrého telefonu či tabletu tuto službu nadále používat.

### »»» Důležité

- V používaném prohlížeči aktivujte JavaScript a soubory cookie.
- Pokud v prohlížeči používáte funkci přiblížení nebo jste změnili velikost písma, webové stránky se nemusí zobrazit správně.
- Pokud používáte funkci překladu prohlížeče Google Chrome, webové stránky se nemusí zobrazit správně.
- Služba nepodporuje využívání svých jednotlivých částí prostřednictvím serveru proxy mimo vaši zemi.
- V domácím síťovém prostředí je třeba uvolnit port 5222. Informace o potvrzení získáte u správce sítě.

## Registrace informací o uživateli ve službě Canon Inkjet Cloud Printing Center

Chcete-li použít službu Canon Inkjet Cloud Printing Center, je třeba zaregistrovat informace na stránce **Můj účet (My account)** podle pokynů uvedených níže.

- Pokud váš model využívá barevný monitor LCD
- Pokud váš model využívá černobílý monitor LCD
- [Pokud váš model nevyužívá žádný monitor LCD/používáte produkt PRO-1000 series nebo PRO-500 series](#)

## Registrace informací o uživateli ve službě Canon Inkjet Cloud Printing Center (bez monitoru LCD/používáte produkt PRO-1000 series nebo PRO-500 series)

Chcete-li použít službu Canon Inkjet Cloud Printing Center, je třeba zaregistrovat informace na stránce **Můj účet (My account)** podle pokynů uvedených níže.

### Registrace z chytrého telefonu, tabletu nebo počítače

1. Zkontrolujte, zda je tiskárna připojena k Internetu

#### »»» Důležité

- K použití této funkce je třeba připojit tuto tiskárnu k Internetu.

2. Zobrazení informací tiskárny

Podrobnosti získáte tak, že přejdete na domovskou stránku dokumentu „*Příručka online*“ a vyhledáte část „Kontrola informací tiskárny“ pro váš model.

3. Vyberte možnost **Nastav. IJ Cloud Printing Center (IJ Cloud Printing Center setup) -> Registrace pomocí této služby (Register with this service)**

4. Podle pokynů uvedených v okně spusťte ověřování

5. Po otevření obrazovky **Příprava registrace (Preparation for registration)** vyberte možnost **Odeslat prázdný e-mail (Send blank e-mail)**

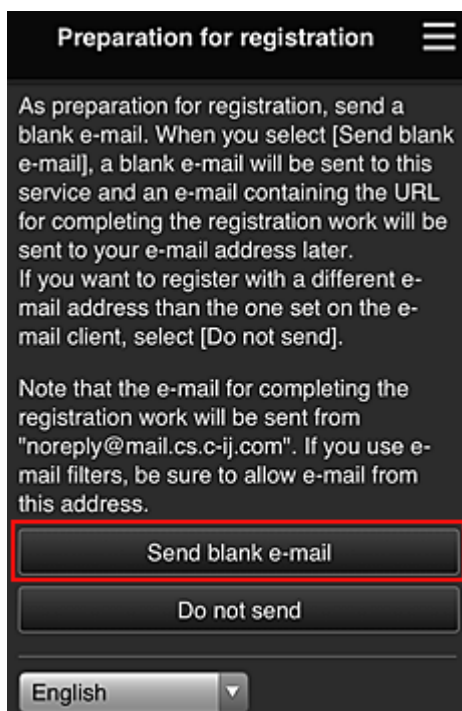



## »»» Poznámka

- Po výběru možnosti **Odeslat prázdný e-mail (Send blank e-mail)** se automaticky spustí mailový klient „zadání cílového umístění dokončeno“.  
Po vytvoření prázdného e-mailu jej bez dalších změn odešlete.

Budete-li chtít zaregistrovat jinou e-mailovou adresu, výběrem možnosti **Neodesílat (Do not send)** otevřete obrazovku pro zadání údaje „**E-mailová adresa (E-mail address)**“.

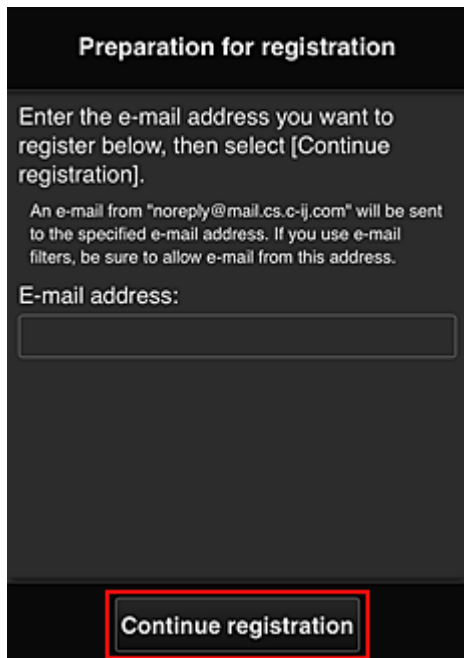

Na nově otevřené obrazovce zadejte údaj „**E-mailová adresa (E-mail address)**“, který chcete zaregistrovat a vyberte možnost **Pokračovat v registraci (Continue registration)**.

## »»» Poznámka

- Pokud zadáte již zaregistrovanou e-mailovou adresu, obdržíte e-mail oznamující, že adresa je již registrována. Podle pokynů v e-mailu zaregistrujte jinou e-mailovou adresu.

## »»» Důležité

- E-mailová adresa může obsahovat pouze povolené znaky, jak je uvedeno níže.
  - (Maximálně 255 alfanumerických znaků obsahujících jednobajtové znaky a symboly (!\$\*^\_{}|~.-@).) (Rozlišují se velká a malá písmena.)
  - Vícebajtové znaky nelze použít.  
Pokud zadáte e-mailovou adresu obsahující znaky, které nelze použít, zobrazí se chyba.
- Pokud omylem zaregistrujete nesprávnou e-mailovou adresu, můžete registraci zrušit zobrazením informace o tiskárně a následně výběrem možností **Nastav. IJ Cloud Printing Center (IJ Cloud Printing Center setup) -> Odstranit z této služby (Delete from this service)**.  
Pokud budete chtít zobrazit informace o tiskárně, přejděte na domovskou stránku dokumentu *Příručka online* a vyhledejte část „Kontrola informací tiskárny“ pro váš model.
- Pokud používáte filtr nevyžádané pošty, nemusíte toto upozornění obdržet. Pokud máte nastaven příjem e-mailů pouze z určitých domén, změňte nastavení tak, aby bylo možno přijímat e-maily z adresy „noreply@mail.cs.c-ij.com“.  
Nebude zobrazena žádná chyba, i když nebudete moci přijmout e-mail kvůli nastavení filtru nevyžádané pošty nebo když zadáte nesprávnou e-mailovou adresu.

6. Ujistěte se, že jste obdrželi prázdný e-mail a vyberte možnost **Ano (Yes)**

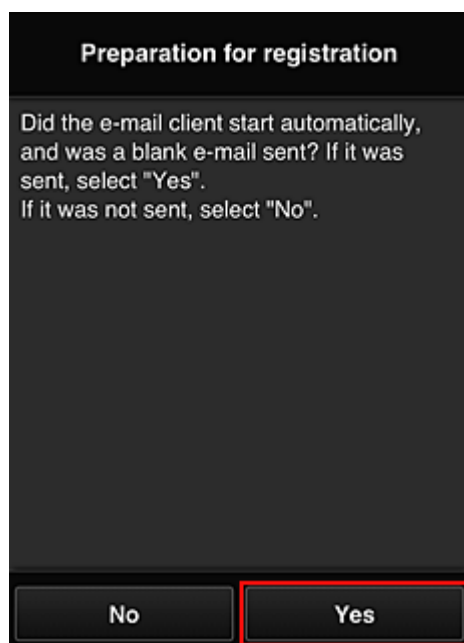

7. Postupujte podle pokynů na displeji a vyberte možnost **OK**

Adresa URL stránky registrace bude odeslána na zaregistrovanou e-mailovou adresu.

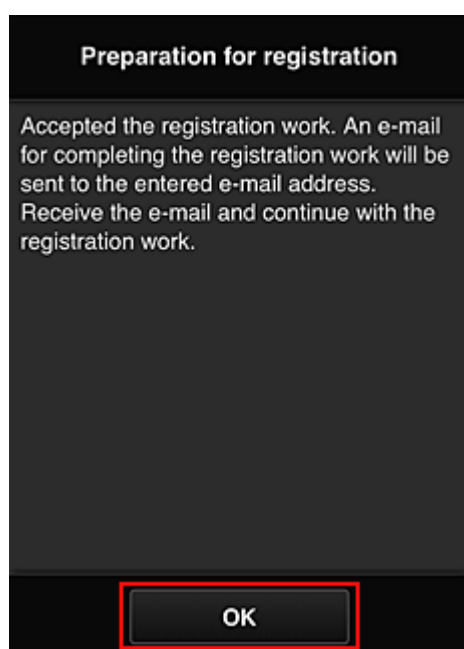

## **Přejděte na adresu URL z e-mailu, zaregistrujte údaje a dokončete registraci uživatele**

1. Ujistěte se o odeslání e-mailu obsahujícího adresu URL na registrovanou e-mailovou adresu a na tuto adresu URL přejděte
2. Přečtěte si příslušná prohlášení v oknech **Licenční smlouva (License agreement)** a **Zásady ochrany osobních údajů (Privacy statement)** služby Canon Inkjet Cloud Printing Center a pokud souhlasíte, vyberte položku **Souhlasím (Agree)**

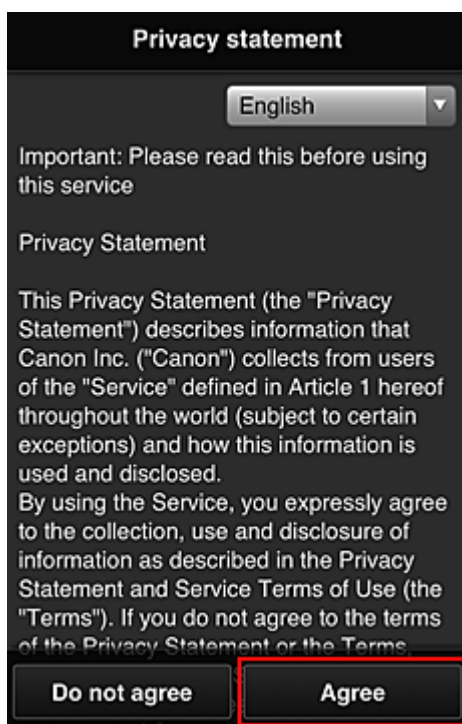
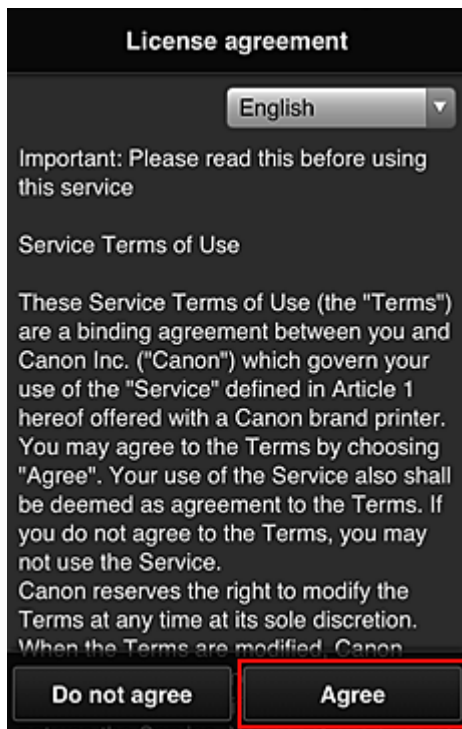

### 3. Zaregistrujte heslo pro přihlášení do služby Canon Inkjet Cloud Printing Center

Na obrazovce pro registraci údaje „Můj účet“ zadejte v poli **Heslo (Password)** a **Heslo (potvrzení) (Password (Confirmation))** heslo, které chcete zaregistrovat a vyberte možnost **Další (Next)**.

**Register My account**

Set a password for logging into this service.

Password:

Password (Confirmation):

8 to 32 characters

Cancel Next

### »»» Důležité

- Položka **Heslo (Password)** má níže uvedená omezení znaků.
- Heslo musí mít délku 8 až 32 znaků a může obsahovat jednobajtové alfanumerické znaky a symboly (!"#\$\$%&'()\*+,-./:;<=>?@[¥]^\_`{|}~). (Rozlišují se malá a velká písmena)

#### 4. Do pole **Přezdívka (Nickname)** zadejte vhodný údaj

Použít můžete libovolné uživatelské jméno.

**Register My account**

Nickname:

1 to 20 characters

Time zone:

(UTC) Coordinated Universal Time ▼

Back Done

### »»» Důležité

- Pole pro zadání uživatelského jména má následující omezení znaků:
  - Uživatelské jméno musí mít délku 1 až 20 znaků a může obsahovat jednobajtové alfanumerické znaky a symboly (!"#\$\$%&'()\*+,-./:;<=>?@[¥]^\_`{|}~). (Rozlišují se malá a velká písmena)

## 5. Upravte nastavení **Časové pásmo (Time zone)** a vyberte možnost **Hotovo (Done)**

V seznamu vyberte příslušnou oblast. Pokud nemůžete příslušnou v seznamu oblast nalézt, vyberte tu, která je vaší oblasti nejbližší.

### **Používat letní čas (Apply daylight saving time)**

Tato možnost se zobrazí, pouze pokud se ve vybrané položce **Časové pásmo (Time zone)** používá letní čas.

Vyberte, zda chcete použít letní čas.

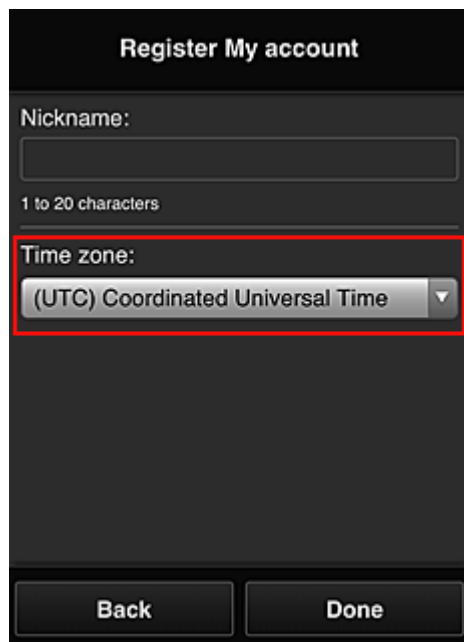

The screenshot shows a mobile application interface for registering an account. The title is "Register My account". There is a "Nickname:" field with a text input and a character count "1 to 20 characters". Below that is a "Time zone:" dropdown menu, which is highlighted with a red border and currently displays "(UTC) Coordinated Universal Time". At the bottom of the screen are two buttons: "Back" and "Done".

Registrace je nyní dokončena. Může se zobrazit zpráva upozorňující na dokončení registrace. Po výběru tlačítka **OK** ve zprávě se zobrazí obrazovka přihlášení.

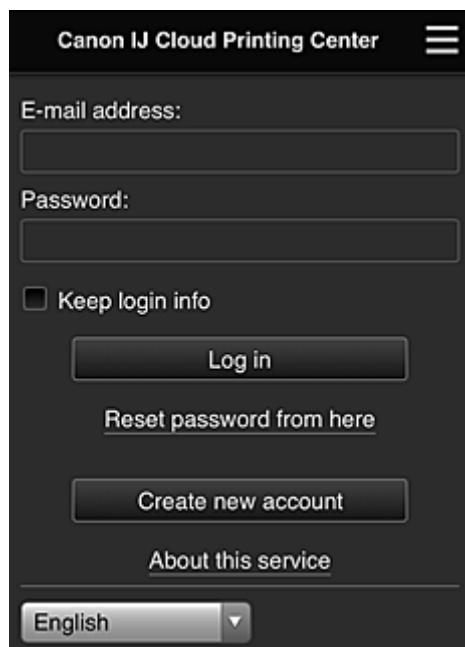

The screenshot shows the login screen for the "Canon IJ Cloud Printing Center". It features a hamburger menu icon in the top right corner. The form includes an "E-mail address:" field, a "Password:" field, and a checkbox labeled "Keep login info". Below these are four buttons: "Log in", "Reset password from here", "Create new account", and "About this service". At the bottom, there is a language selection dropdown menu currently set to "English".

Zadejte zaregistrované údaje „**E-mailová adresa (E-mail address)**“ a „**Heslo (Password)**“ a výběrem možnosti [Přihlásit \(Log in\)](#) se přihlaste do služby Canon Inkjet Cloud Printing Center.

### ■ [Používání služby Canon Inkjet Cloud Printing Center](#)

# Používání služby Canon Inkjet Cloud Printing Center

Po dokončení registrace uživatele se do služby Canon Inkjet Cloud Printing Center můžete přihlásit a začít ji používat.

1. Z počítače, chytrého telefonu nebo tabletu přejděte na adresu URL přihlášení do služby (<http://cs.c-ij.com/>)
2. Na obrazovce Přihlásit zadejte **E-mailová adresa (E-mail address)** a **Heslo (Password)** a potom vyberte položku **Přihlásit (Log in)**

## »»» Důležité

- V e-mailové adrese a hesle se rozlišují malá a velká písmena. Zkontrolujte, zda jsou správně zadána malá a velká písmena.

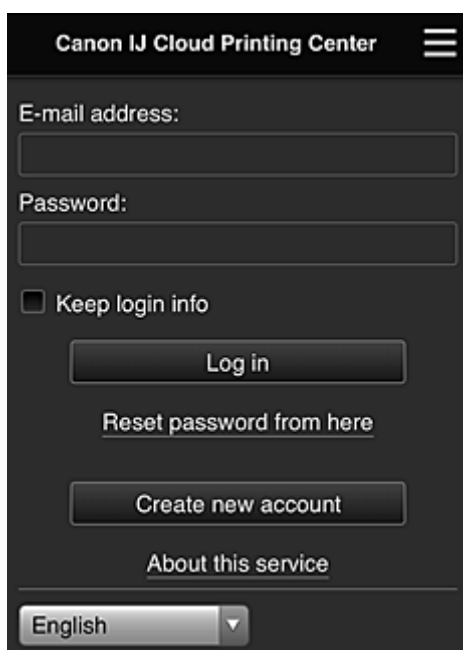

### E-mailová adresa (E-mail address)

Zadejte e-mailovou adresu, kterou jste zadali při registraci uživatele.

### Heslo (Password)

Zadejte heslo, které jste zadali při registraci uživatele.

### Uložit přihlaš. údaje (Keep login info)

Pokud zaškrtnete toto políčko, bude vynechána obrazovka přihlášení po dobu 14 dnů od posledního přístupu k obrazovce služby.

## »»» Důležité

- Pokud se přihlášení nezdaří pětkrát za sebou, přibližně dalších 60 minut se nebudete moci znovu přihlásit.
- Zůstanete připojeni 60 minut od posledního přístupu.
- Služba nemusí fungovat správně, pokud se prostřednictvím stejné e-mailové adresy přihlásíte z více zařízení současně.

Po přihlášení můžete použít užitečné služby, například přidávat/spravovat aplikace pracující s cloudovou funkcí tohoto produktu nebo kontrolovat stav inkoustu.

Popis obrazovek a pokyny k obsluze naleznete v části „[Okno služby Canon Inkjet Cloud Printing Center](#)“.

## Postup tisku

Tato část představuje jako příklad postup tisku fotografií pomocí webu CANON iMAGE GATEWAY.

### »»» Důležité

- Dostupné funkce se liší v závislosti na používané aplikaci.
- Postup tisku se liší v závislosti na používané aplikaci.
- Nejdříve si musíte vytvořit účet a zaregistrovat si fotografii a další data.
- Lze vytisknout soubory následujících formátů: jpg, jpeg, pdf, docx, doc, xlsx, xls, pptx, ppt a rtf. Formáty souborů, které lze vytisknout, se liší v závislosti na používané aplikaci.
- Před tiskem zkontrolujte, zda je tiskárna zapnuta a zda je připojena k síti. Poté zahajte tisk.
- Funkce je k dispozici, pokud používáte chytrý telefon nebo tablet.

### »»» Poznámka

- K tisku formátů souborů jpg a jpeg můžete použít web CANON iMAGE GATEWAY.

1. Na obrazovce Hlavní vyberte aplikaci, kterou chcete použít
2. Zadejte údaje podle pokynů zobrazených na obrazovce Ověření a vyberte položku

#### **Přihlásit (Log in)**

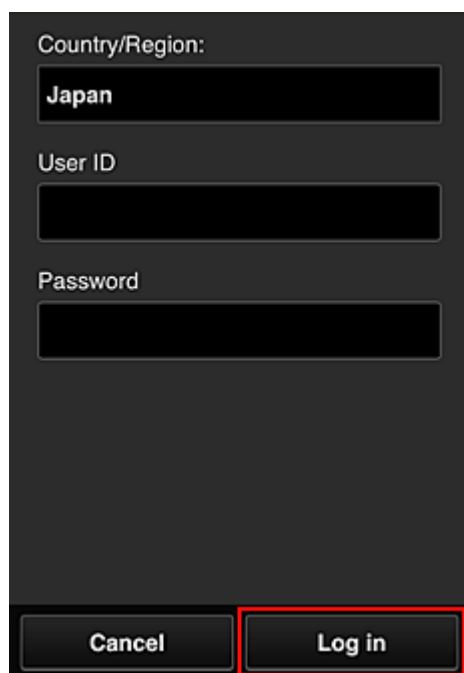

The image shows a dark-themed login interface. At the top, it says "Country/Region:" followed by a dropdown menu showing "Japan". Below that is a "User ID" field, which is currently empty. Underneath is a "Password" field, also empty. At the bottom, there are two buttons: "Cancel" on the left and "Log in" on the right. The "Log in" button is highlighted with a red rectangular border.

3. V zobrazeném seznamu alb vyberte požadované album

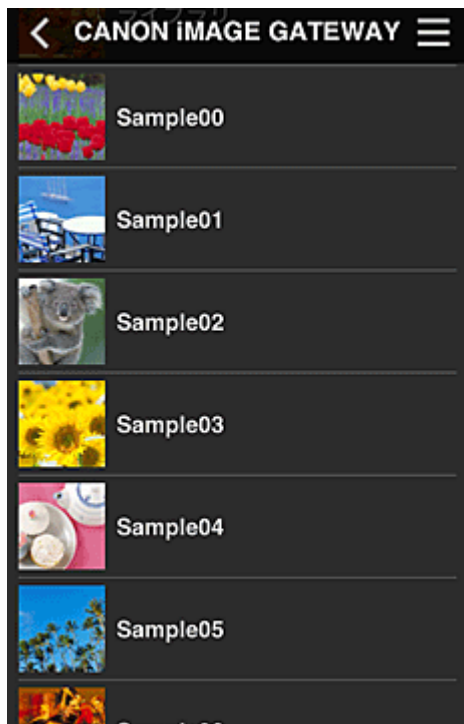

4. V zobrazeném seznamu obrázků vyberte obrázek, který chcete vytisknout, a potom vyberte položku **Další (Next)**



5. Proveďte potřebná nastavení tisku a vyberte položku **Tisknout (Print)**



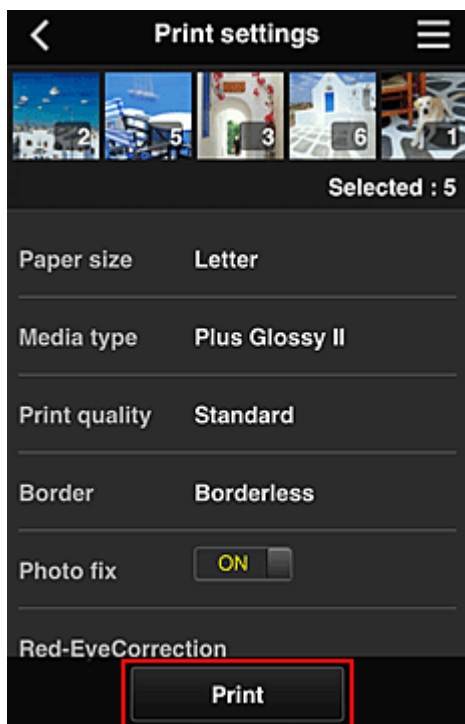

6. Zobrazí se zpráva o dokončení tiskové úlohy a je zahájen tisk

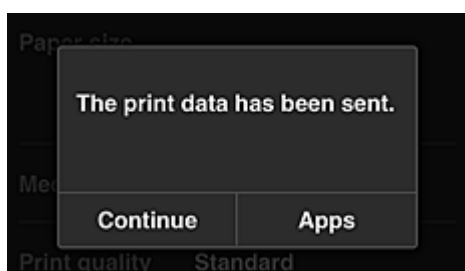

Chcete-li v tisku pokračovat, vyberte možnost **Pokračovat (Continue)** a postupujte podle pokynů v kroku 3.

Chcete-li tisk ukončit, vyberte možnost **Aplikace (Apps)**. Zobrazí se obrazovka se seznamem aplikací.

### »»» Důležité

- Pokud není tisková úloha vytištěna do 24 hodin po zadání tiskové úlohy, vyprší její platnost a není ji možno vytisknout.
- U prémiových aplikací, které omezují počet tiskových úloh, je tisková úloha, jejíž platnost vypršela a která nemohla být vytištěna, zahrnuta do počtu tisků.

### ■ [Přidání tiskárny](#)

# Okno služby Canon Inkjet Cloud Printing Center

V této části jsou popsány obrazovky služby Canon Inkjet Cloud Printing Center, které jsou zobrazeny v chytrém telefonu, tabletu nebo počítači.

■ [Popis obrazovky Přihlásit](#)

■ [Popis obrazovky Hlavní](#)

## Popis obrazovky Přihlásit

Tato část popisuje obrazovku Přihlásit služby Canon Inkjet Cloud Printing Center.

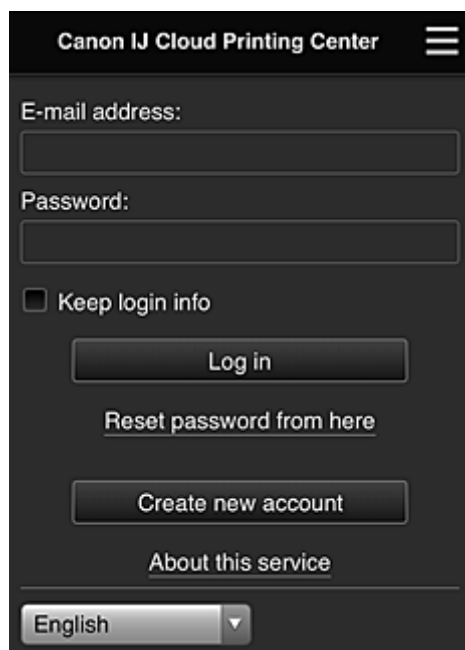

### »»» Důležité

- Na zadání hesla máte k dispozici 5 pokusů. Pokud se přihlášení nezdaří, nebudete se moci přihlásit zhruba následujících 60 minut.
- Zůstanete připojeni 60 minut od posledního přístupu.

### Jazyk

Vyberte jazyk, který budete používat.

### E-mailová adresa (E-mail address)

Zadejte e-mailovou adresu, kterou jste zadali při registraci uživatele.

### »»» Důležité

- V e-mailové adrese se rozlišují malá a velká písmena. Zkontrolujte, zda jsou správně zadána malá a velká písmena.

### Heslo (Password)

Zadejte heslo, které jste zadali při registraci uživatele.

### Uložit přihlaš. údaje (Keep login info)

Pokud zaškrtnete toto políčko, bude vynechána obrazovka přihlášení po dobu 14 dnů od posledního přístupu k obrazovce služby.

### Obnovit heslo odtud (Reset password from here)

Tuto položku vyberte, pokud jste zapomněli heslo.  
Heslo obnovte podle pokynů na obrazovce.

### Vytvořit nový účet (Create new account)

Do služby Canon Inkjet Cloud Printing Center bude přidána nová registrace.  
K nové registraci budete potřebovat ID registrace tiskárny (Printer registration ID).

### O této službě (About this service)

Zde jsou zobrazeny popisy této služby.

### Systémové požadavky (System requirements)

Zde jsou zobrazeny systémové požadavky služby Canon Inkjet Cloud Printing Center.

### Info o licenci k softwaru (Software license info)

Zobrazí se informace o licenci služby Canon Inkjet Cloud Printing Center.

## Popis obrazovky Hlavní

Po přihlášení do služby Canon Inkjet Cloud Printing Center se zobrazí obrazovka Hlavní.  
Pokud používáte chytrý telefon nebo tablet, můžete také tisknout fotografie a dokumenty.

### »»» Důležité

- Při použití této služby se budou dostupné funkce lišit v závislosti na tom, zda je uživatel [Správce \(Administrator\)](#) nebo [Standard.živ. \(Standard user\)](#) tiskárny a na nastaveném způsobu správy.

Pomocí oblastí zobrazených níže můžete spustit, přidat a spravovat aplikace.

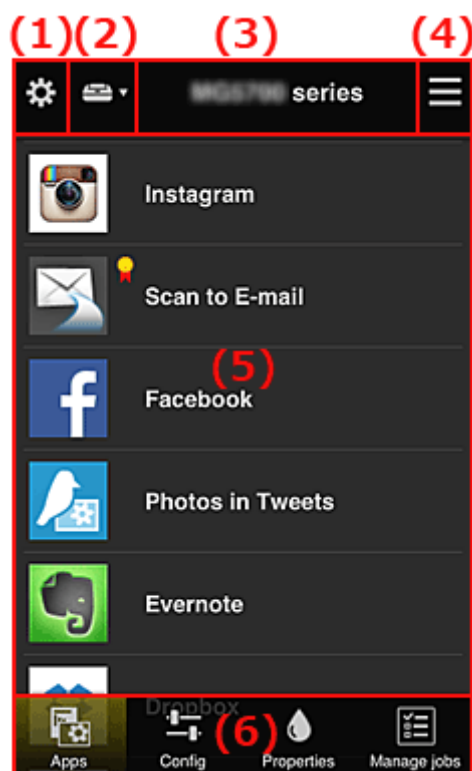

- (1) [Levá kontextová nabídka \(pouze \[Správce \\(Administrator\\)\]\(#\)\)](#)
- (2) [Vybrat tiskárnu \(Select printer\)](#)
- (3) [Oblast názvu tiskárny](#)
- (4) [Pravá kontextová nabídka](#)
- (5) [Oblast zobrazení](#)
- (6) [Oblast nabídky](#)

## (1) Levá kontextová nabídka (pouze Správce (Administrator))

Když vyberete ikonu , zobrazí se levá kontextová nabídka.

Když vyberete možnost **Spr.tiskárnu (Mng. printer)**, **Spravovat uživatele (Manage users)**, **Správa skupiny (Group management)** nebo **Rozšířená správa (Advanced management)**, zobrazí se odpovídající obrazovka.

### »»» Poznámka

- Obrazovka **Správa skupiny (Group management)** se otevře pouze při použití možnosti [Zvolte způsob správy \(Select how to manage\)](#) a nastavení možnosti **Spravovat podle skupin (pro uživatele v kanceláři) (Manage by group (for office users))**.

### Obrazovka Spr.tiskárnu (Mng. printer)

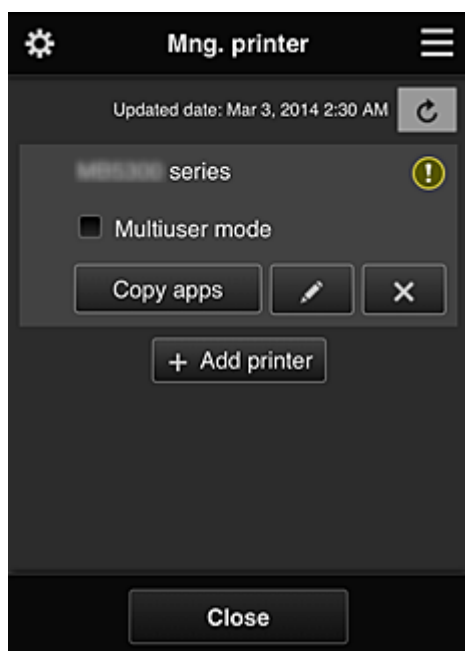

Na obrazovce **Spr.tiskárnu (Mng. printer)** můžete [zkontrolovat](#) nebo [aktualizovat](#) informace o tiskárně zaregistrované ve službě Canon Inkjet Cloud Printing Center, [kopírovat aplikace](#), [změnit názvy tiskáren](#), [odstranit tiskárny](#) nebo [přidat tiskárny](#).

#### • Kontrola informací o tiskárně

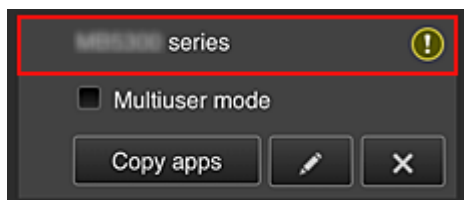

Zobrazí se název registrované tiskárny.

 označuje, že v tiskárně došlo k chybě.

- Zobrazení data/času aktualizace informací o tiskárně

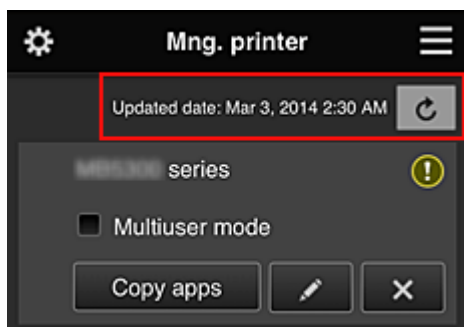

Pomocí této položky lze zobrazit datum a čas, kdy byly naposledy aktualizovány informace o tiskárně.

 aktualizuje informace.

- Režim více uživatelů (Multiuser mode) (pouze řada MAXIFY series)

Pokud tiskárnu bude používat více uživatelů, označte políčko [Režim více uživatelů \(Multiuser mode\)](#).

Zaškrťovací políčko je propojeno s obrazovkou **Požadovat bezpečn. kód (Require security code)**.

- Kopírování aplikací

Výběrem tohoto tlačítka zkopírujete aplikace přidané k vybrané tiskárně k jiné tiskárně.

Když vyberete tlačítko , zobrazí se následující obrazovka.

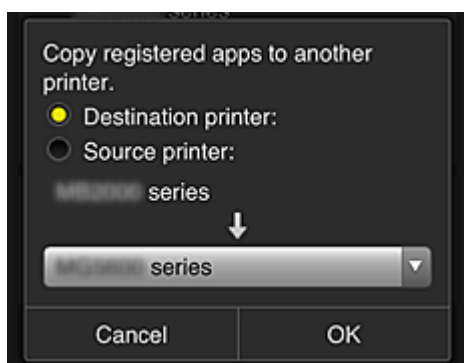

Nastavte položky **Cílová tiskárna (Destination printer)** a **Zdrojová tiskárna (Source printer)**. Potom vyberte tlačítko **OK**.

### »»» Poznámka

- Pokud jste uvedli požadovanou možnost v nastavení **Zvolte způsob správy (Select how to manage)**, můžete tuto funkci používat pouze po zvolení možnosti **Správa dostupnosti aplikace podle tiskárny (Manage app availability by printer)**.

Podrobnosti naleznete v části „[Tipy k používání služby Canon Inkjet Cloud Printing Center \(v práci\)](#)“.

- Změna názvu tiskárny

Když vyberete ikonu , zobrazí se obrazovka, na které můžete změnit název tiskárny. Změňte název podle pokynů na obrazovce.

### »»» Důležité

- Položka názvu tiskárny má následující omezení počtu znaků:

- Až 128 znaků (Rozlišují se velká a malá písmena.)

#### • Odstranění tiskáren

Pokud vyberete ikonu , tiskárna bude ze služby Canon Inkjet Cloud Printing Center odstraněna.

Při přenosu vlastnictví tiskárny zaškrtněte políčko **Vymazat informace uložené v tiskárně (Clear the information saved on the printer)**.

#### • Přidání tiskáren

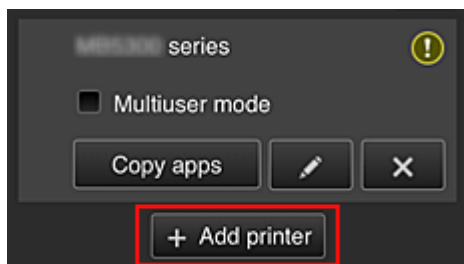

Pomocí této možnosti přidáte tiskárny, které bude možno využít ve službě Canon Inkjet Cloud Printing Center.

K přidání tiskárny budete potřebovat ID registrace tiskárny (Printer registration ID).

#### »»» Poznámka

- Počet tiskáren zaregistrovaných k jedné doméně sice není nijak omezen, ale zajistit chod je možné maximálně u 16 z nich.

### Obrazovka Spravovat uživatele (Manage users)

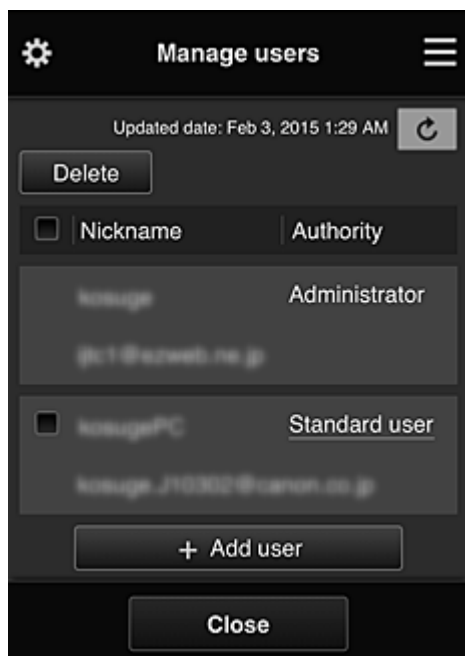

Na obrazovce **Spravovat uživatele (Manage users)** můžete kontrolovat informace o uživateli registrované ve službě Canon Inkjet Cloud Printing Center, [odstranit uživatele](#), [přidat uživatele](#) nebo [změnit nastavení Správce \(Administrator\) a Standard.živ. \(Standard user\)](#).

- **Odstranění uživatelů**

Zaškrtněte políčko uživatele určeného k odstranění a vyberte možnost **Odstranit (Delete)**. Nelze však odstranit sami sebe. Chcete-li odstranit sebe, zrušte své členství na obrazovce [Můj účet \(My account\)](#).

- **Přidání uživatele**

Vyberte možnost **Přidat uživatele (Add user)**. Zobrazí se obrazovka registrace uživatele.

- **Změna nastavení Správce (Administrator) a Standard.uživ. (Standard user)**

Privilegia pro **Správce (Administrator)** nebo **Standard.uživ. (Standard user)** můžete změnit tak, že u uživatele, u kterého chcete nastavení měnit, vyberete možnost **Autorita (Authority)**.

## Obrazovka Správa skupiny (Group management)

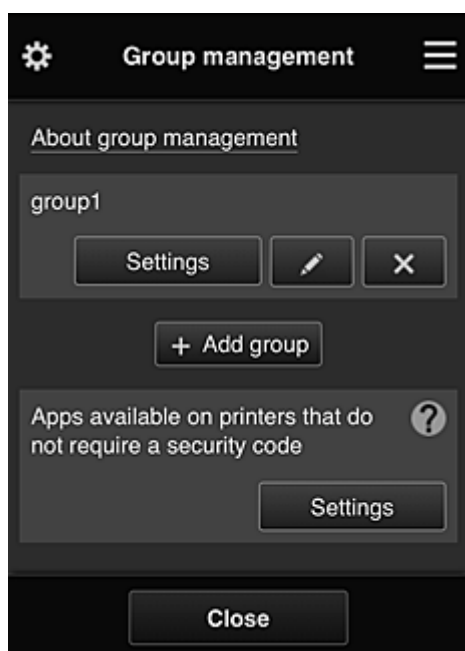

Na obrazovce **Správa skupiny (Group management)** můžete používat funkce umožňující [kontrolu informací o skupině](#) zaregistrovaných ve službě Canon Inkjet Cloud Printing Center, [měnit skupiny](#), [odstranit skupiny](#), [přidávat skupiny](#) a nastavit uživatele, tiskárny a aplikace spadající do každé ze skupin.

- **Kontrola informací o skupině**

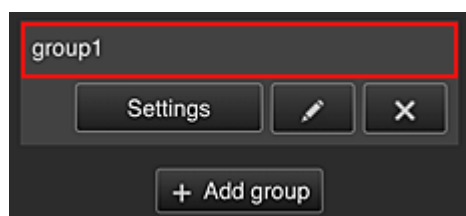

Zobrazí se názvy registrovaných skupin.

Pokud budou zjištěny položky, které zatím nebyly nastaveny, zobrazí se ikona .

Ikona  umožňuje otevřít následující obrazovku, na které můžete nastavit informace o každé ze skupin.

Uvedené informace se mění v závislosti na vybrané kartě.

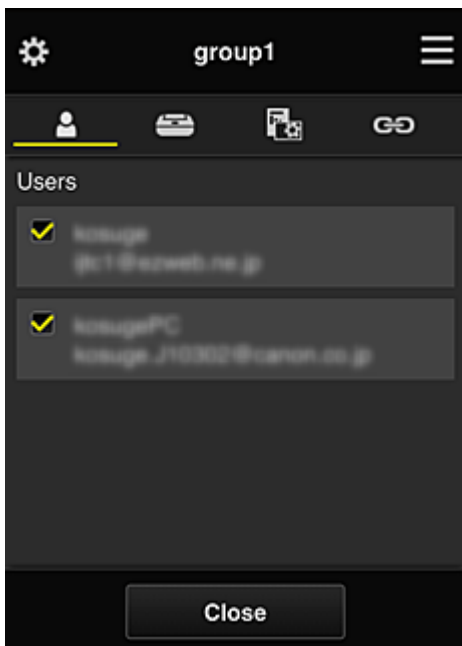

### **Uživatelé (Users)**



Zobrazení všech uživatelů a e-mailových adres zaregistrovaných v doméně.

### **Tiskárny (Printers)**

Zobrazení všech tiskáren zaregistrovaných v doméně.

### **Aplikace (Apps)**



Ve výchozím nastavení na obrazovce naleznete všechny aplikace. Pokud budete chtít zobrazit pouze zaregistrované aplikace, vyberte kategorii **Registrované (Registered)**.

K přecházení mezi registrací a odstraněním aplikace vyberte možnost  / .

### **Webové služby (Web services)**

Zobrazení externího odkazu na službu.

Podle potřeby můžete omezit použití ostatních webových služeb využívajících účty Canon Inkjet Cloud Printing Center, jako např. Easy-PhotoPrint+.

K přecházení mezi propojením/uvolněním služby vyberte možnost  / .

 se zobrazí u položek, u kterých není vybrána žádná možnost.

Ve výchozím nastavení je u možností **Tiskárny (Printers)** a **Uživatelé (Users)** zrušeno označení veškerých políček. U ostatních systémových aplikací v části **Aplikace (Apps)** je nastavena možnost **ZAP (ON)**.

#### • **Změna údaje „Název skupiny (Group name)“**

Pokud budete chtít otevřít obrazovku pro změnu údaje „**Název skupiny (Group name)**“, vyberte ikonu .

Název můžete změnit na jiný podle vašich představ podle pokynů na uvedené obrazovce.

### **Důležité**

- Při zadávání údaje „**Název skupiny (Group name)**“ platí následující omezení znaků:
  - Při používání jednobajtových alfanumerických znaků je možné zadat 1 až 20 znaků. Při používání dvoubajtových znaků je možné zadat 1 až 10 znaků.
  - Duplicitní názvy skupin nelze zaregistrovat ve stejné doméně.



- **Odstranění skupiny**

Pokud budete chtít odstranit skupinu ze služby Canon Inkjet Cloud Printing Center, vyberte ikonu



Při odstranění všech skupin je třeba vytvořit novou. Pokud budete chtít nastavit jiný způsob správy, vyberte cílovou metodu na obrazovce **Zvolte způsob správy (Select how to manage)**.

- **Přidat skupinu (Add group)**

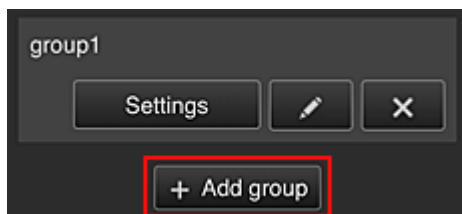

Přidejte skupinu, kterou chcete používat ve službě Canon Inkjet Cloud Printing Center.

### »» Poznámka

- Zaregistrovat můžete až 20 skupin.

- **Aplikace dostupné v tiskárnách, které nevyžadují bezpečnostní kód (Apps available on printers that do not require a security code)**

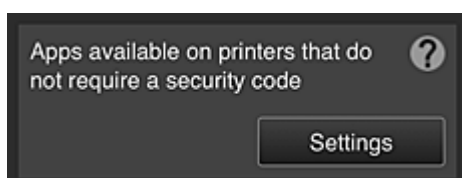

V případě tiskáren bez nastavených položek **Režim více uživatelů (Multiuser mode)** či **Bezpečnostní kód (Security code)** nastavte aplikace, které chcete zobrazit v případě, že uživatel

na domovské obrazovce tiskárny vybere možnost  **Cloud**.

Pokud se v doméně nenachází tiskárna splňující uvedené podmínky, tato obrazovka pro nastavení se neotevře.

Pokud budete chtít přejít na obrazovku s nastavením, vyberte ikonu .

### »» Poznámka

- Pokud je v doméně zaregistrována pouze následující tiskárna, nezobrazí se.
  - Tiskárna bez monitoru LCD
  - Tiskárna s černobílým monitorem LCD
  - Tiskárna s režimem více uživatelů

## Obrazovka Rozšířená správa (Advanced management)



Obrazovka **Rozšířená správa (Advanced management)** umožňuje nastavit způsob správy uživatelů tiskárny a aplikace, které budou dostupné.

Pokud budete chtít přejít na obrazovku s nastavením, vyberte ikonu .

- **Požadovat bezpečn. kód (Require security code)**

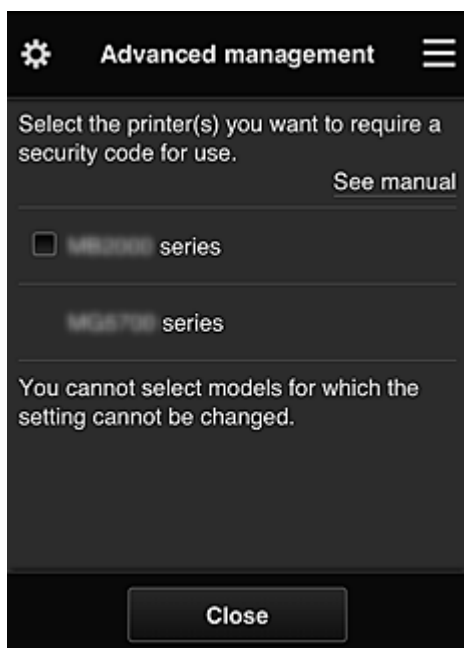

Každý uživatel může nastavit [Bezpečnostní kód \(Security code\)](#), spustit aplikaci a využívat tisk či další funkce.

Toto nastavení je propojeno s položkou **Režim více uživatelů (Multiuser mode)** na obrazovce **Spr.tiskárnu (Mng. printer)**.

### »»» Poznámka

- V seznamu nebudou uvedeny modely bez monitoru LCD ani modely s černobílým monitorem LCD.
- Zaškrťovací políčko se nezobrazí u modelů, které nepodporují **Režim více uživatelů (Multiuser mode)**.

- Zvolte způsob správy (Select how to manage)

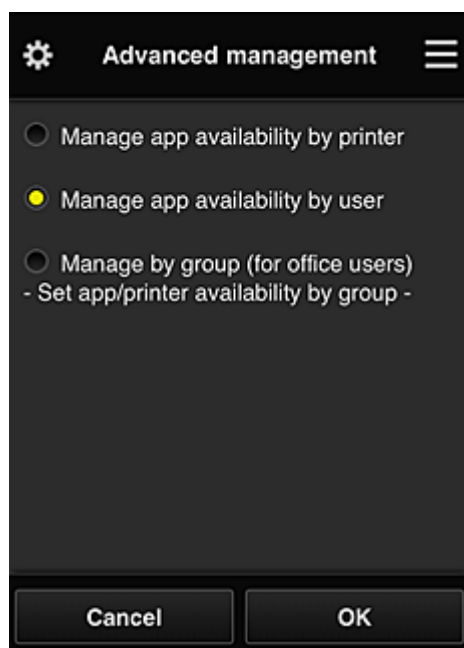

Změnou způsobu správy můžete upravit dostupné aplikace a tiskárny.

#### **Správa dostupnosti aplikace podle tiskárny (Manage app availability by printer)**

Pokud využíváte více tiskáren, můžete použitelné aplikace spravovat samostatně pro každou tiskárnu.

#### **Správa dostupnosti aplikace podle uživatele (Manage app availability by user)**

Při používání jediné tiskárny můžete spravovat dostupné aplikace podle uživatelů.

Příklady použití naleznete v části „[Tipy k používání služby Canon Inkjet Cloud Printing Center \(doma/používáte produkt PRO-1000 series nebo PRO-500 series\)](#)“.

#### **Spravovat podle skupin (pro uživatele v kanceláři) (Manage by group (for office users))**

Dostupné aplikace a tiskárny můžete spravovat podle skupin.

Příklady použití naleznete v části „[Tipy k používání služby Canon Inkjet Cloud Printing Center \(v práci\)](#)“.

### **»»» Poznámka**

- Při správě dostupných aplikací podle tiskárny mohou ve výchozím nastavení všichni uživatelé přidávat, odstraňovat či měnit pořadí aplikací.  
Zároveň pokud používáte tiskárnu MAXIFY series a na [Obrazovka Spr.tiskárnu \(Mng. printer\)](#) vyberete možnost **Režim více uživatelů (Multiuser mode)**, bude možnost přidávat, odstraňovat a měnit pořadí aplikací dostupná pouze pro správce.
- Při správě dostupných aplikací podle uživatele mohou přidávat, odstraňovat či měnit pořadí aplikací všichni uživatelé bez ohledu na nastavení **Režim více uživatelů (Multiuser mode)**.
- Při správě dostupných aplikací a tiskáren podle skupin mohou všichni uživatelé u aplikací měnit pouze pořadí.

## **(2) Vybrat tiskárnu (Select printer)**

Vyberte ikonu  a na obrazovce **Vybrat tiskárnu (Select printer)** vyberte vhodnou tiskárnu.

Při použití počítače můžete tiskárnu vybrat přímo z rozevírací nabídky.

### **»»» Poznámka**

- Tiskárny s nastavením omezujícím jejich použití se nezobrazí.

### (3) Oblast názvu tiskárny

Je zobrazen registrovaný název vybrané tiskárny.

**Správce (Administrator)** může [změnit název tiskárny](#) na obrazovce **Spr.tiskárnu (Mng. printer)** levé kontextové nabídky.

### (4) Pravá kontextová nabídka

Když vyberete ikonu , zobrazí se kontextová nabídka.

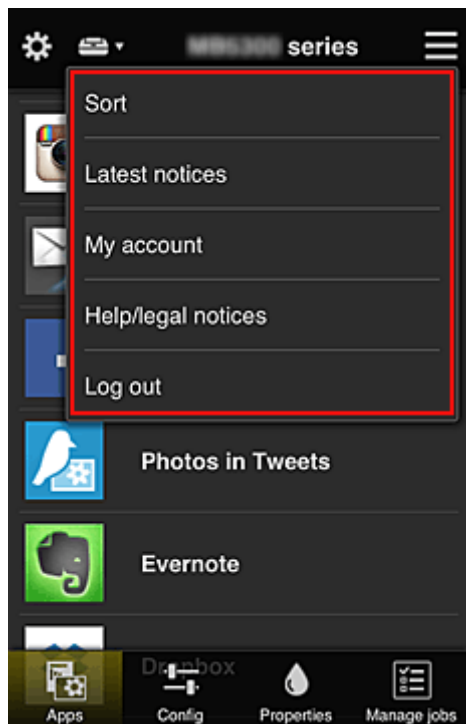

Zobrazené údaje závisí na aktuálně vybrané nabídce v oblasti nabídky.

Symbol  označuje, že je k dispozici nové nepřečtené upozornění.



- **Sort** **Seřadit (Sort)**

Pomocí této položky zobrazíte obrazovku umožňující setřídít registrované aplikace.

Pořadí zobrazení aplikací můžete změnit pomocí tlačítek  . Na konci řazení vyberte možnost **Hotovo (Done)**.

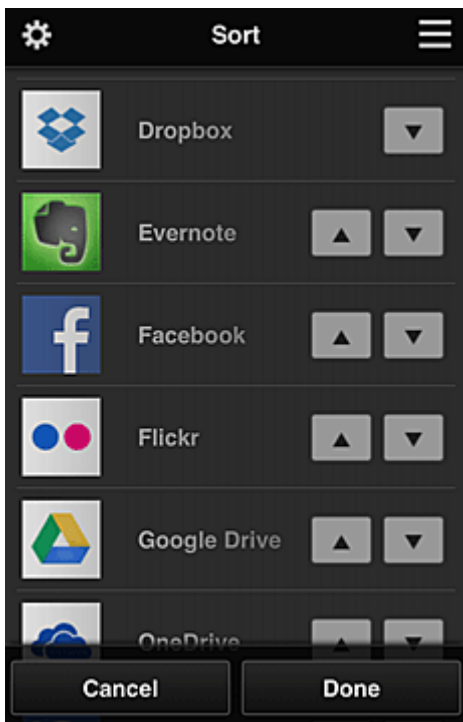

## »»» Poznámka

- Popis zobrazených ikon



: Nelze použít, protože ještě nebyla vydána nebo nepodporuje vaši oblast, model nebo jazyk.



: Lze použít s originálním inkoustem Canon.

### • Latest notices **Nejnovější oznámení (Latest notices)**

Pomocí této položky zobrazíte nejnovější upozornění. Symbol  označuje, že je k dispozici nové nepřečtené upozornění.

### • My account **Můj účet (My account)**

Zobrazení informací o uživateli.

Na obrazovce **Můj účet (My account)** můžete měnit nastavení svého účtu.

Z obrazovky **Můj účet (My account)** můžete otevřít obrazovku **Povolené služby (Permitted services)** a vymazat případná nastavení propojených služeb.

### • Help/legal notices **Nápověda/právní ozn. (Help/legal notices)**

Zobrazí se popis obrazovky služby Canon Inkjet Cloud Printing Center a různých připomínek.

### • Log out **Odhlásit (Log out)**

Pomocí této položky otevřete obrazovku Odhlášení služby Canon Inkjet Cloud Printing Center.

## (5) Oblast zobrazení

Zobrazení se mění v závislosti na vybrané nabídce.

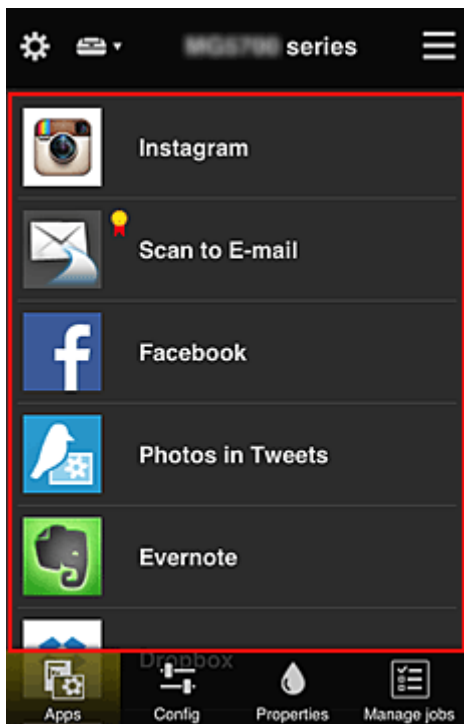

## (6) Oblast nabídky

Zobrazí se následující 4 tlačítka nabídky:

-  **Aplikace (Apps)**

Pomocí této položky zobrazíte v [Oblast zobrazení](#) seznam registrovaných aplikací.

-  **Konfigurace (Config)**

Pomocí této položky zobrazíte v [Oblast zobrazení](#) obrazovku Registrované aplikace.

Zobrazení lze přepínat mezi **Registrované (Registered)** a **Hledat aplikace (Search apps)**.

Obrazovka **Registrované (Registered)** obsahuje seznam registrovaných aplikací.

Můžete zkontrolovat informace o těchto aplikacích nebo zrušit jejich registraci.

### »»» Poznámka

- Pokud byla nastavena **Správa skupiny (Group management)**, možnost **Konfigurace (Config)** se nezobrazí.
- Pokud byla nastavena **Správa dostupnosti aplikace podle uživatele (Manage app availability by user)**, bude registrace a odstraňování aplikací dostupné i pro **Standard.uživ. (Standard user)**.

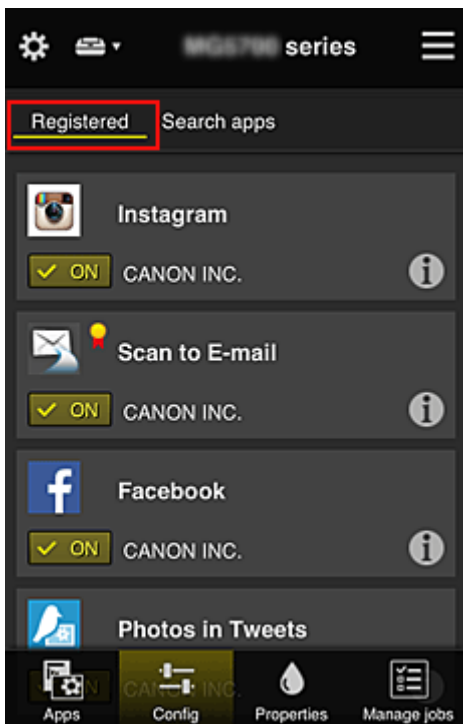

Na obrazovce **Hledat aplikace (Search apps)** jsou podle kategorií zobrazeny aplikace, které lze zaregistrovat pomocí služby Canon Inkjet Cloud Printing Center.

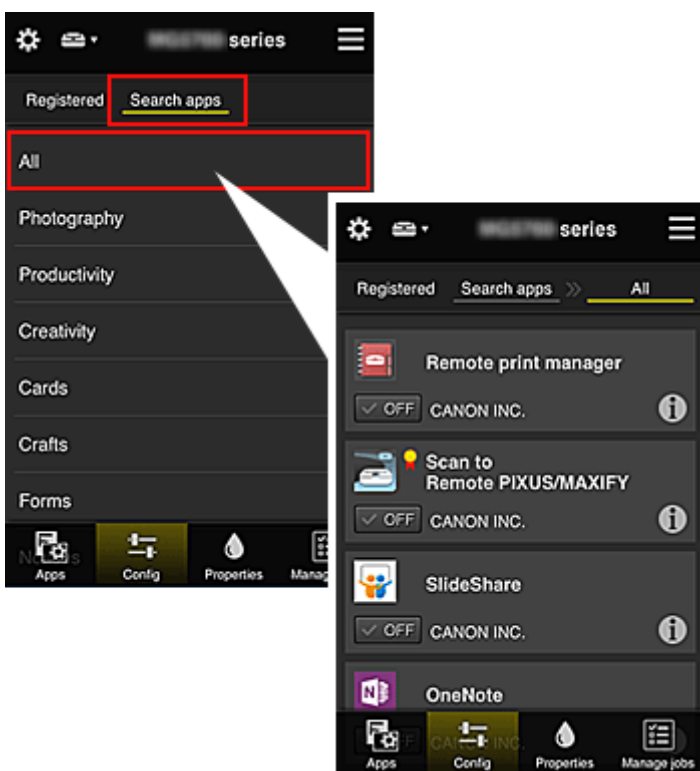

- Když vyberete ikonu , zobrazí se podrobnosti aplikace.

Příslušnou aplikaci můžete zaregistrovat nebo zrušit jejich registraci pomocí přepínačů / .

### »»» Poznámka

- Popis zobrazených ikon

: Nelze použít, protože ještě nebyla vydána nebo nepodporuje vaši oblast, model nebo

jazyk.



: Lze použít s originálním inkoustem Canon.



- **Vlastnosti (Properties)**

Na této obrazovce se zobrazí stav aktuálně vybrané tiskárny.

Můžete zkontrolovat zbývající hladinu inkoustu nebo podrobnosti o chybě, ke které došlo. Můžete také přejít na web s možností nákupu inkoustu a k příručce *Příručka online*.

### »»» Důležité

- Zobrazené Vlastnosti se mohou v závislosti na stavu tiskárny lišit od skutečného stavu v době zobrazení.



- **Sprav. úlohy (Manage jobs)**

Na této obrazovce je zobrazen stav a historie tisku či skenování.

Stav tisku či skenování lze zkontrolovat v nabídce **Seznam stavů (Status list)** a historii tisku či skenování v nabídce **Historie (History)**.

Podle potřeby můžete také stornovat tiskové úlohy či skenování nebo odstranit informace z historie. Chcete-li stornovat nebo odstranit úlohu, vyberte příslušnou úlohu a potom vyberte tlačítko **Zrušit (Cancel)** nebo **Odstranit (Delete)**.



## Tipy k používání služby Canon Inkjet Cloud Printing Center (doma/ používáte produkt PRO-1000 series nebo PRO-500 series)

Funkce **Rozšířená správa (Advanced management)** umožňuje využívat řady užitečných funkcí, které služba nabízí pro domácí prostředí.

V této části jsou tyto funkce představeny v rodinném prostředí se 3 členy (otec, matka a dítě).



Pokud otec tiskárnu zaregistruje ve službě Canon Inkjet Cloud Printing Center, bude správa ve službě dostupná pouze pro otce a matka ani dítě nebudou moci službu používat bez toho, aby jim otec sdělil přihlašovací údaje – **E-mailová adresa (E-mail address)** a **Heslo (Password)**.

### Pokud matka a dítě budou chtít používat službu ze svých chytrých telefonů

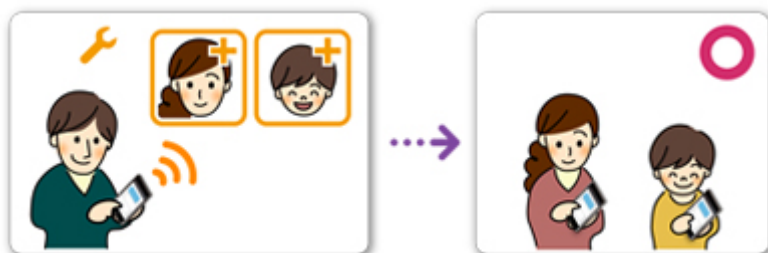

1. Otec se [zaregistruje ve službě Canon Inkjet Cloud Printing Center](#) a stane se z něj **Správce (Administrator)**
2. Po přihlášení může otec vybrat možnost [Spravovat uživatele \(Manage users\)](#) v rámci 

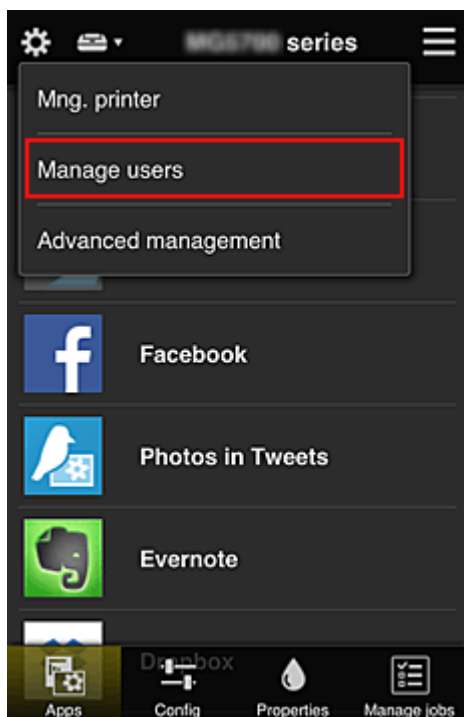

3. Otec vybere možnost **Přidat uživatele (Add user)** a podle pokynů na obrazovce zaregistruje matku a dítě v roli uživatele.

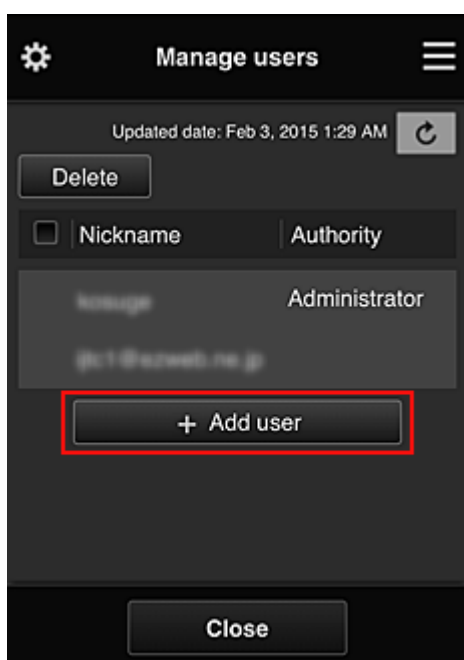

Po dokončení registrace mohou službu používat matka i dítě samostatně.

### **Pokud otec, matka a dítě budou chtít spravovat aplikace samostatně**



Ve výchozím nastavení může dostupné aplikace registrovat či odstraňovat pouze **Správce (Administrator)** (otec).

Jakmile **Správce (Administrator)** (otec) upraví nastavení podle následujících pokynů, otec, matka i dítě budou moci své aplikace spravovat samostatně.

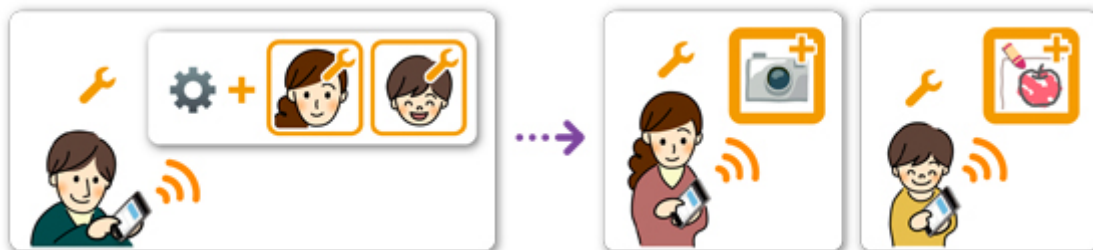

1. Z pozice **Správce (Administrator)** se otec [přihlásí ve službě Canon Inkjet Cloud Printing Center](#) a v rámci ikony  vybere možnost **Rozšířená správa (Advanced management)**

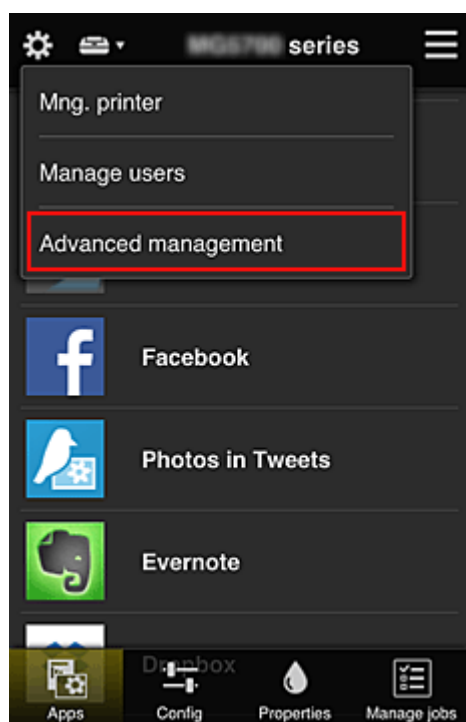

2. V nabídce **Zvolte způsob správy (Select how to manage)** otec vybere možnost **Nastavit (Set)**

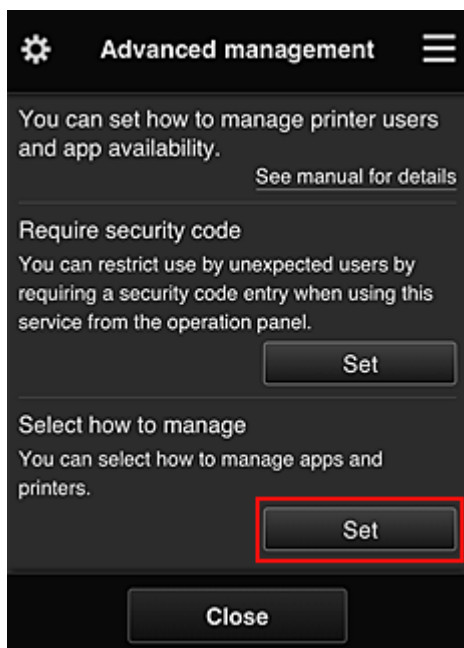

- Otec nastaví možnost **Správa dostupnosti aplikace podle uživatele (Manage app availability by user)** a vybere možnost **OK**

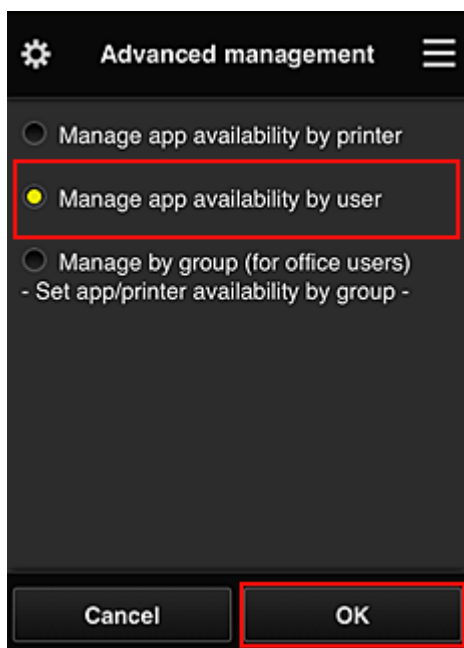

- Otevře se obrazovka umožňující kontrolu změn ve způsobu správy

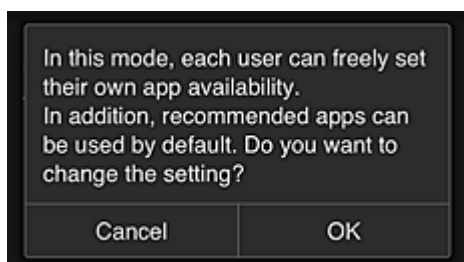

K dokončení nastavení a návratu na okno **Rozšířená správa (Advanced management)** vyberte možnost **OK**.

Všichni zaregistrovaní uživatelé mohou své aplikace podle potřeby registrovat či odstraňovat.

## Tipy k používání služby Canon Inkjet Cloud Printing Center (v práci)

Funkce **Správa skupiny (Group management)** umožňuje využívat řady užitečných funkcí, které služba nabízí pro prostředí kanceláře.

V této části vám představíme situaci, ve které se používají dvě tiskárny, **Správce (Administrator)** je vedoucí pracovník a mezi ostatní členy patří vedení společnosti, vedení oddělení a nový zaměstnanec.

### »»» Poznámka

- Pokud nebyla druhá tiskárna zaregistrována, vyberte možnost „[Přidání tiskárny](#)“ a tiskárnu zaregistrujte podle následujícího postupu.

## Vytvoření dostupné skupiny pro všechny členy v kanceláři

Nastavte základní skupinu.

V této situaci se bude na obou tiskárnách používat pouze aplikace Evernote.

1. Vedoucí pracovník se [zaregistruje ve službě Canon Inkjet Cloud Printing Center](#) a stane se z něj **Správce (Administrator)**
2. Vedoucí pracovník vybere prostřednictvím ikony  možnost [Spravovat uživatele \(Manage users\)](#)

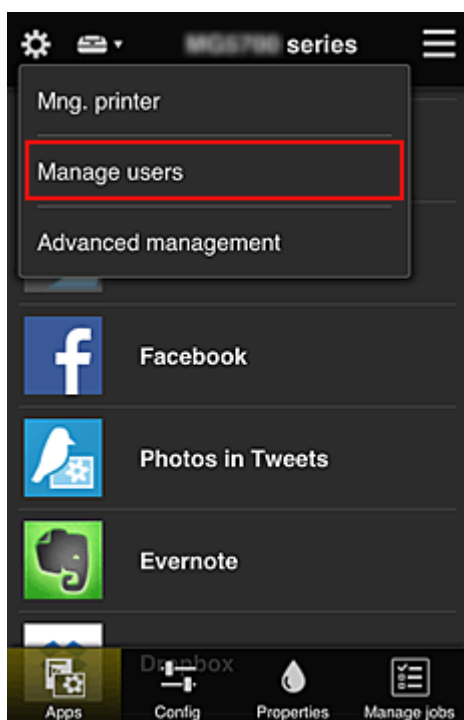

3. Na nově otevřené obrazovce vedoucí pracovník vybere možnost **Přidat uživatele (Add user)** a zaregistruje vedení společnosti, vedení oddělení a nového zaměstnance na pozici uživatelů

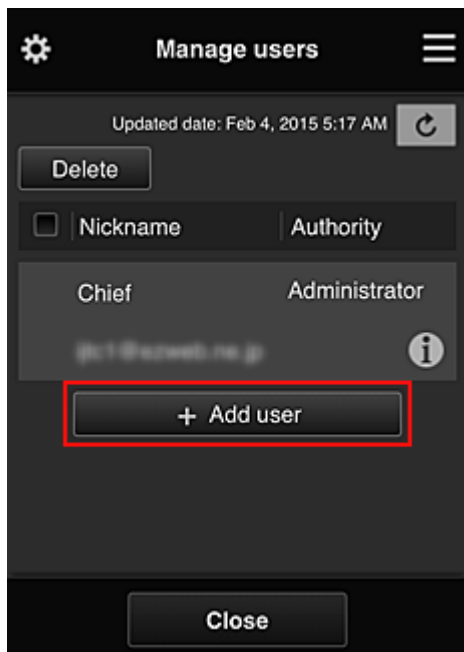

4. Vedoucí pracovník vybere prostřednictvím ikony  možnost **Rozšířená správa (Advanced management)**

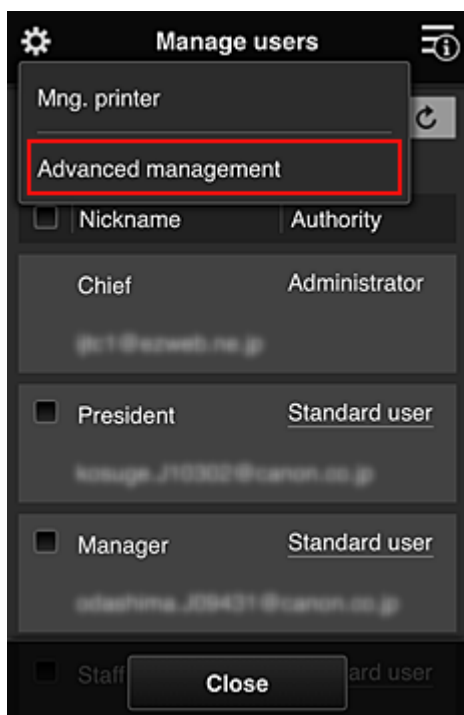

5. V nabídce **Zvolte způsob správy (Select how to manage)** vedoucí pracovník vybere možnost **Nastavit (Set)**

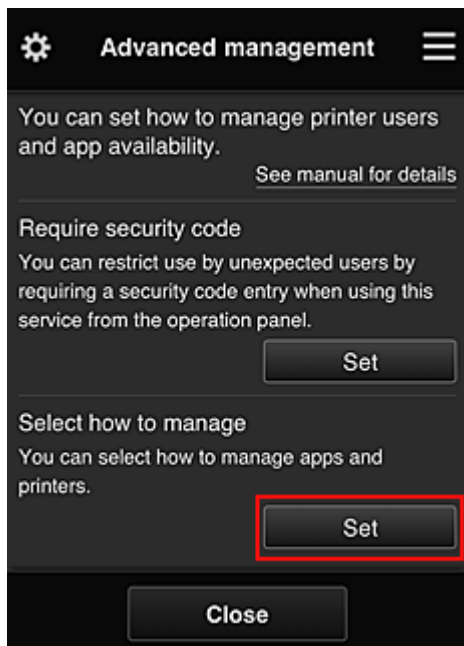

6. Vedoucí pracovník nastaví možnost **Spravovat podle skupin (pro uživatele v kanceláři) (Manage by group (for office users))** a vybere možnost **OK**

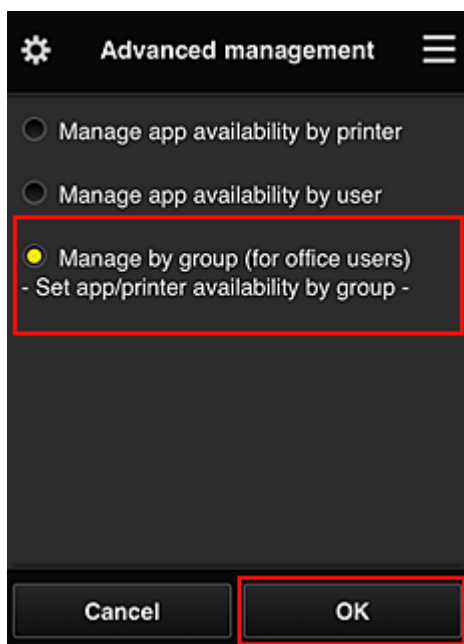

### »»» Poznámka

- Pokud je **Správa skupiny (Group management)** již nastavena, postupujte dále od kroku 10.

7. Na obrazovce pro ověření změn ve způsobu správy vedoucí pracovník ověří uvedené informace a vybere možnost **OK**.

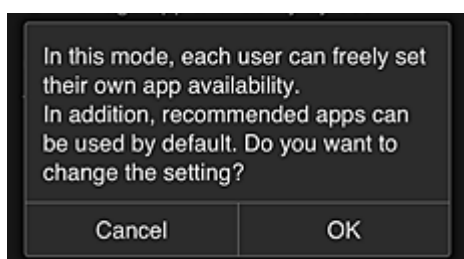

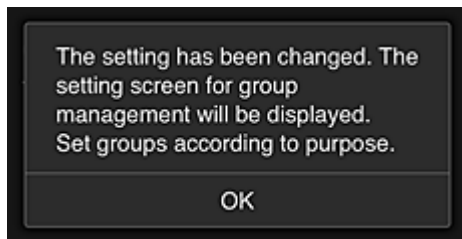

Ta se zobrazí pouze v případě, že byl vybrán režim **Správa skupiny (Group management)**. K dokončení nastavení a otevření obrazovky **Správa skupiny (Group management)** vyberte možnost **OK**.

### »»» Poznámka

- Ve výchozím nastavení je název skupiny „group1“.
- Ve výchozím nastavení spadají všichni registrovaní uživatelé do stejné skupiny.

8. Na obrazovce **Správa skupiny (Group management)** vedoucí pracovník vybere ikonu  odpovídající skupině, kterou chce přejmenovat

9. Vedoucí pracovník zadá **Název skupiny (Group name)** a vybere možnost **OK**

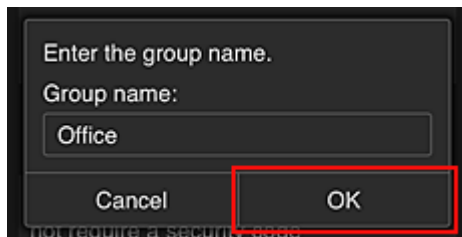

Vedoucí pracovník zde vybere možnost „Kancelář“ (Office), protože tento pracovník vytváří skupinu pro každého uživatele v kanceláři.

### »»» Důležité

- Při zadávání údaje „**Název skupiny (Group name)**“ platí následující omezení znaků.
  - Název skupiny může obsahovat až 20 jednobajtových alfanumerických znaků nebo až 10 dvoubajtových znaků.
  - Stejný název skupin nelze ve stejné doméně zaregistrovat vícekrát.
  - Zaregistrovat můžete až 20 skupin.
- Osoba, která vytvoří skupinu, bude působit jako **Správce (Administrator)**.

10. Vyberte možnost **Nastavení (Settings)** a na obrazovce pro nastavení skupiny se ujistěte, že jste vybrali všechny uživatele na kartě **Uživatelé (Users)**



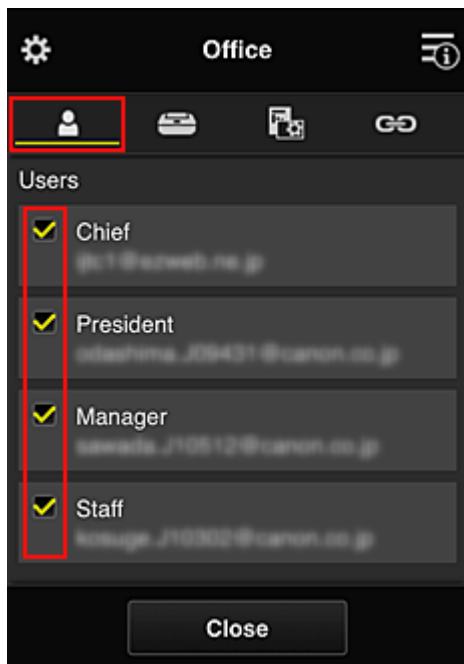

11. Na kartě **Tiskárny (Printers)** se ujistěte, že jste vybrali všechny tiskárny

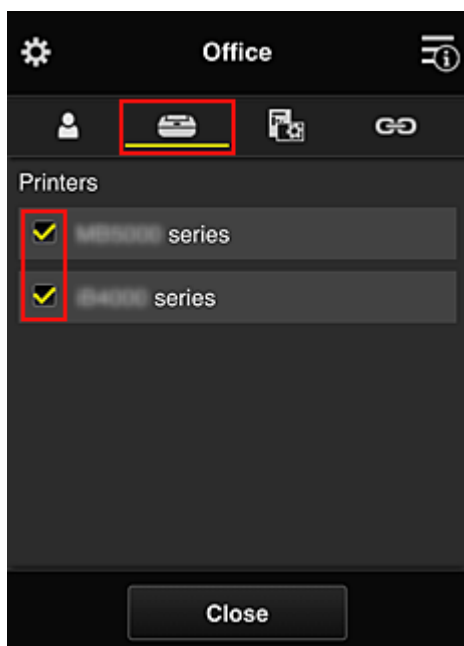

12. Na kartě **Aplikace (Apps)** zvolte hodnotu  ON pouze u aplikace Evernote

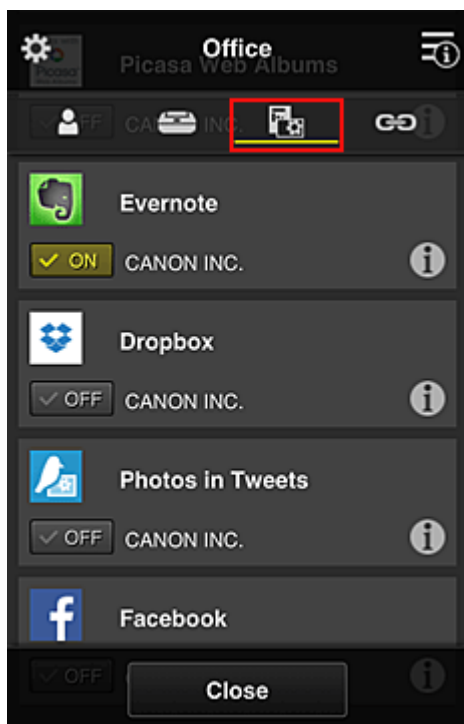

K přecházení mezi registrací a odstraněním aplikace vyberte možnost  ON /  OFF.  
Pokud budete chtít přejít zpět na obrazovku **Správa skupiny (Group management)**, vyberte možnost **Zavřít (Close)**.

Tímto je dokončeno nastavení skupiny, kterou budou používat všichni v kanceláři.

### »»» Poznámka

- Na obrazovce pro nastavení skupiny jsou uvedeni všichni uživatelé a tiskárny zaregistrované v doméně.
- Pokud budete chtít nové aplikace nastavit jednotlivě, můžete přidat skupinu. Při vytváření nové skupiny použijte možnost **Přidat skupinu (Add group)** a na obrazovce s nastavením přidané skupiny uveďte uživatele a tiskárny.

- [Omezení aplikací, ke kterým mají jednotliví uživatelé přístup](#)
- [Omezení aplikací, ke kterým mají přístup všichni uživatelé tiskárny](#)
- [Omezení aplikací, ke kterým mají přístup vybraní uživatelé tiskárny](#)
- [Omezení tiskáren, ke kterým mají vybraní uživatelé přístup](#)

### »»» Důležité

- Dostupnost aplikací se může lišit v závislosti na zemi nebo oblasti.

## Omezení aplikací, ke kterým mají jednotliví uživatelé přístup

Nastavte následující:

- Celá kancelář: použijte pouze aplikaci Evernote
- Vedení společnosti: použijte aplikaci Evernote a Facebook

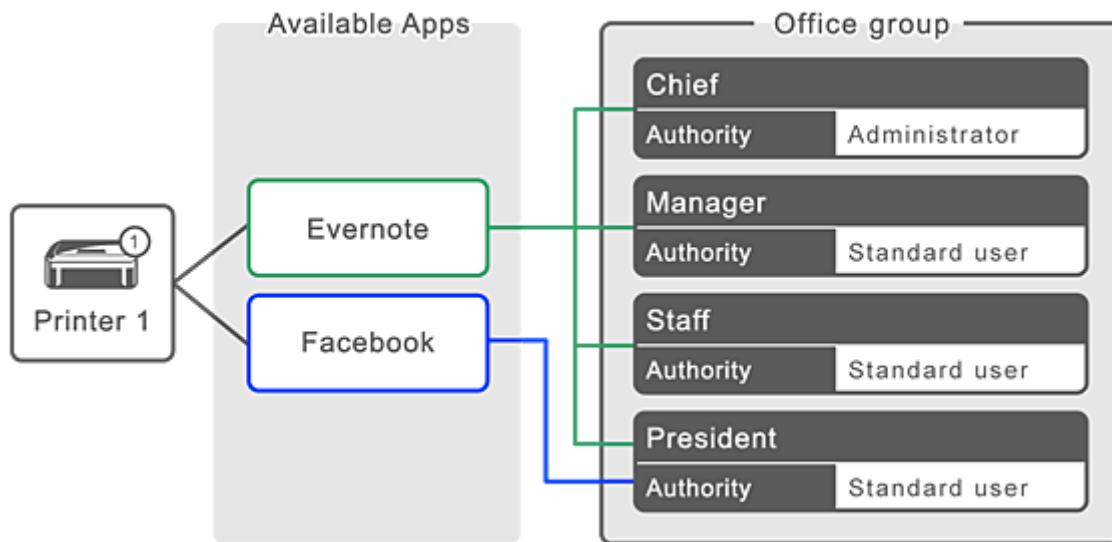

1. V rámci ikony  vyberte položku **Správa skupiny (Group management)**

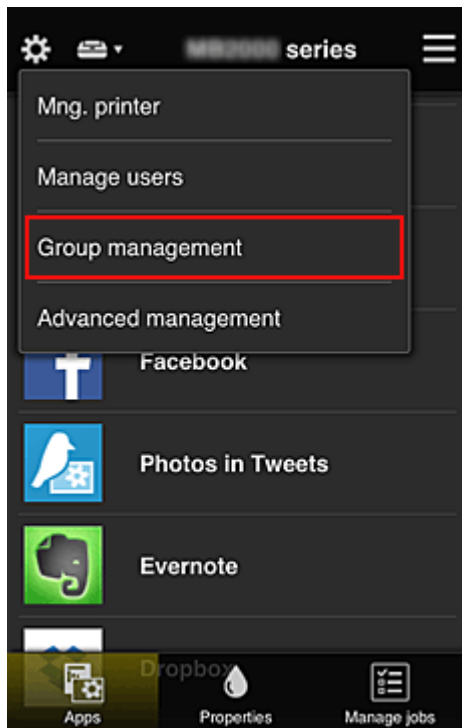

### »»» Poznámka

- Ta se zobrazí pouze pokud jste v nabídce **Rozšířená správa (Advanced management)** nastavili možnost **Spravovat podle skupin (pro uživatele v kanceláři) (Manage by group (for office users))**.

2. Na nově otevřené obrazovce vyberte možnost **Přidat skupinu (Add group)**

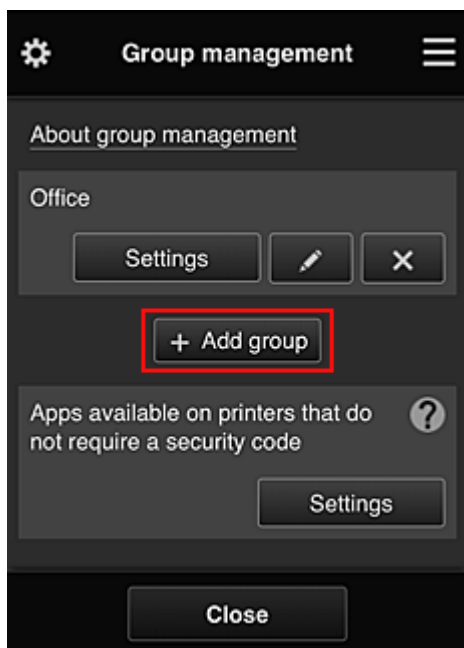

3. Vedoucí pracovník zadá **Název skupiny (Group name)** a vybere možnost **OK**

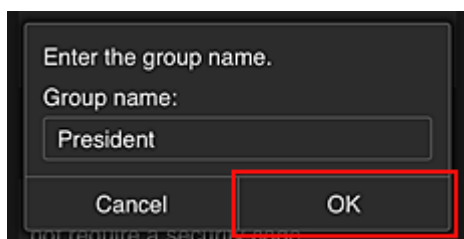

V tomto poli zadejte jako název skupiny výhradně pro vedení společnosti název „Vedení společnosti“, protože budete nastavovat aplikace dostupné výhradně pro vedení společnosti.

### »»» Důležité

- Při zadávání údaje „**Název skupiny (Group name)**“ platí následující omezení znaků.
  - Název skupiny může obsahovat až 20 jednobajtových alfanumerických znaků nebo až 10 dvoubajtových znaků.
  - Stejný název skupin nelze ve stejné doméně zaregistrovat vícekrát.
  - Zaregistrovat můžete až 20 skupin.
- Osoba, která vytvoří skupinu, bude působit jako **Správce (Administrator)**.

4. Postupujte podle pokynů na obrazovce a vyberte možnost **OK**

Otevře se obrazovka s nastavením skupiny.

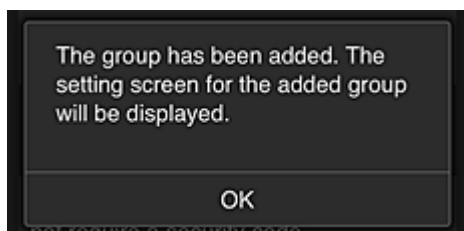

5. Na kartě **Uživatelé (Users)** vyberte pouze vedení společnosti

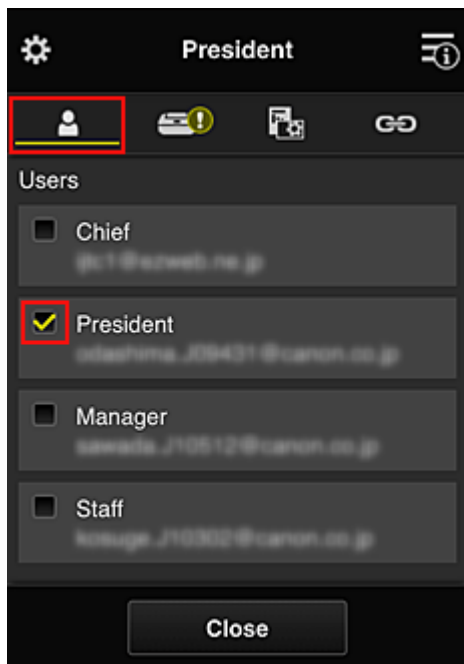

6. Na kartě **Tiskárny (Printers)** vyberte tiskárnu, která se bude používat.

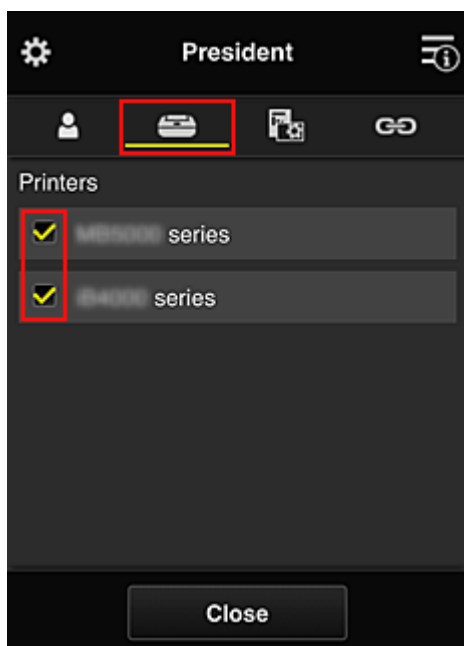

7. Na kartě **Aplikace (Apps)** nastavte u aplikací Evernote a Facebook hodnotu 

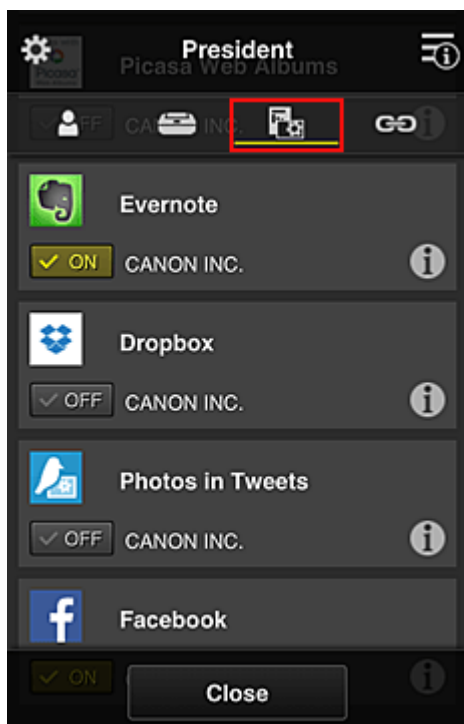

K přecházení mezi registrací a odstraněním aplikace vyberte možnost  ON /  OFF.  
Pokud budete chtít přejít zpět na obrazovku **Správa skupiny (Group management)**, vyberte možnost **Zavřít (Close)**.

Výše uvedený postup umožňuje nastavit aplikace, které budou dostupné pouze pro vedení společnosti.

### »»» Poznámka

- Na obrazovce pro nastavení skupiny jsou uvedeni všichni uživatelé a tiskárny zaregistrované v doméně.

## Omezení aplikací, ke kterým mají přístup všichni uživatelé tiskárny

K nastavení aplikací, které bude možné v tiskárně používat, postupujte podle pokynů v rámci této služby. V této části je jako příklad popsán postup umožňující všem uživatelům používat v rámci tiskárny aplikaci Evernote.

1. V rámci ikony  vyberte položku **Správa skupiny (Group management)**

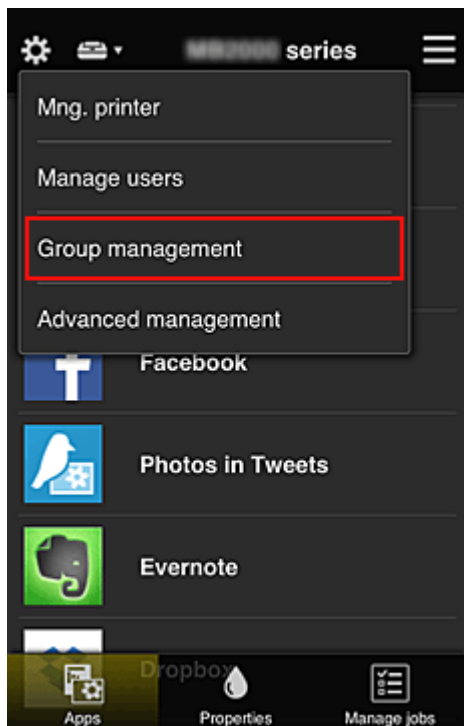

### »»» Poznámka

- Ta se zobrazí pouze pokud jste v nabídce **Rozšířená správa (Advanced management)** nastavili možnost **Spravovat podle skupin (pro uživatele v kanceláři) (Manage by group (for office users))**.

2. V nabídce **Aplikace dostupné v tiskárnách, které nevyžadují bezpečnostní kód (Apps available on printers that do not require a security code)** vyberte možnost **Nastavení (Settings)**

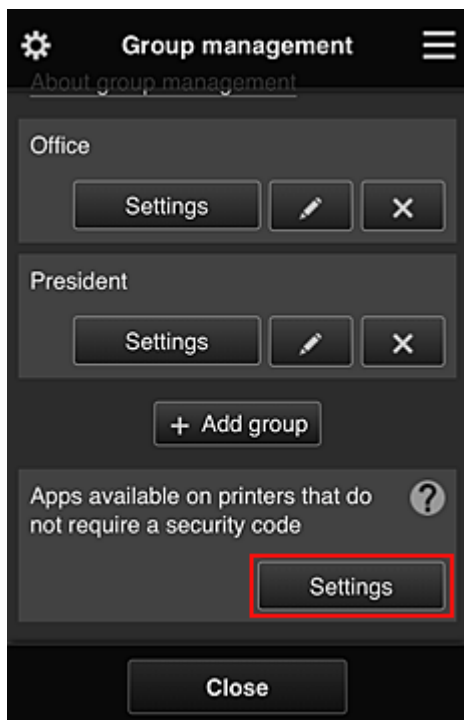

3. Na kartě **Aplikace (Apps)** zvolte hodnotu  **ON** pouze u aplikace Evernote



K přecházení mezi registrací a odstraněním aplikace vyberte možnost  ON /  OFF.  
Pokud budete chtít přejít zpět na obrazovku **Správa skupiny (Group management)**, vyberte možnost **Zavřít (Close)**.

Výše uvedený postup umožňuje nastavit Evernote jako jedinou aplikaci, kterou budou moci v tiskárně používat všichni uživatelé.

## Omezení aplikací, ke kterým mají přístup vybraní uživatelé tiskárny

Podle potřeby můžete určit aplikace, které budou v tiskárně k dispozici pro jednotlivé uživatele. V této části je jako příklad popsán postup umožňující výhradně vedení společnosti používat v rámci tiskárny také aplikaci Facebook.

1. V rámci ikony  vyberte položku **Rozšířená správa (Advanced management)**



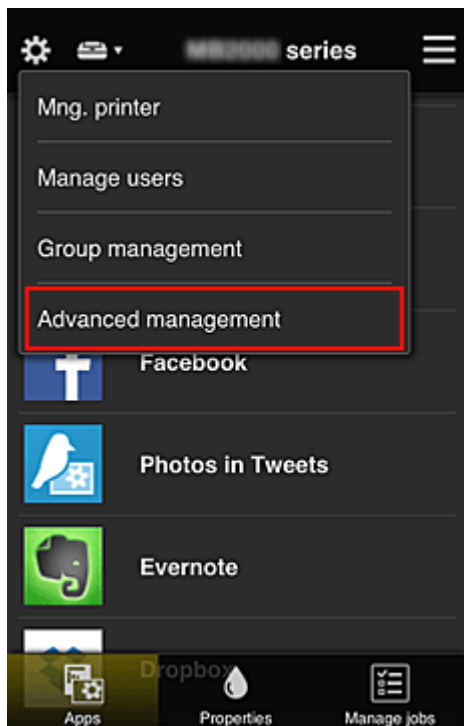

2. V nabídce **Požadovat bezpečn. kód (Require security code)** vyberte možnost **Nastavit (Set)**.



3. Vyberte tiskárnu pro nastavení údaje **Bezpečnostní kód (Security code)**.

[Bezpečnostní kódy](#) umožňují rozlišit jednotlivé uživatele v situaci, kdy stejnou tiskárnu používá více uživatelů.

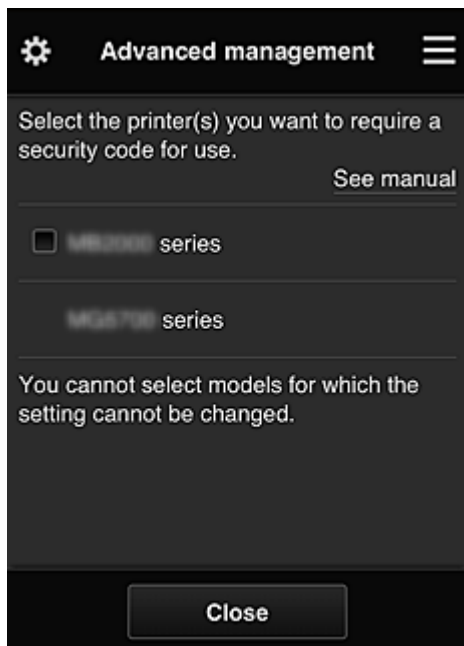

### »»» Poznámka

- V případě modelů bez možnosti úpravy nastavení nebude možné tuto funkci vybrat. Některé modely tuto funkci nepodporují. Pokud chcete zjistit, jestli váš model tuto funkci podporuje, přejděte k části „Modely, které podporují Bezpečnostní kódy“.

#### 4. Nastavení údaje **Bezpečnostní kód (Security code)**

Pokud existují uživatelé, u kterých není **Bezpečnostní kód (Security code)** nastaven, otevře se obrazovka, na které se můžete rozhodnout odeslat těmto uživatelům e-mail s žádostí o nastavení údaje **Bezpečnostní kód (Security code)**.



Výběrem možnosti **OK** odešlete e-mail s oznámením uživatelům bez nastaveného údaje **Bezpečnostní kód (Security code)**.

Pokud chcete otvírat obrazovku pro nastavení údaje **Bezpečnostní kód (Security code)** při každém přihlášení uživatele a e-mail s oznámením neodesílat, vyberte možnost **Zrušit (Cancel)**.



### »»» Důležité

- Údaj **Bezpečnostní kód (Security code)** má následující omezení znaků:
  - Až 8 alfanumerických znaků

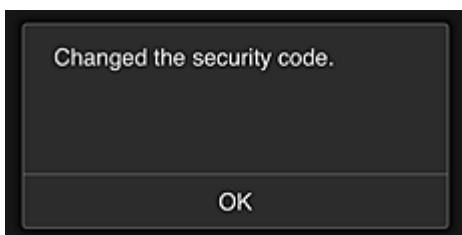

Dokončíte tak změnu údaje **Bezpečnostní kód (Security code)** a zobrazíte zprávu informující o dokončení změny.

Na obrazovce se zprávou se výběrem možnosti **OK** vraťte na hlavní obrazovku.

5. Na domovské obrazovce tiskárny vyberte možnost  **Cloud**

6. Na obrazovce **Změna uživatele (Switch user)** vyberte uživatele



7. Zadejte nastavený **Bezpečnostní kód (Security code)** a vyberte možnost **Přihlásit (Log in)**

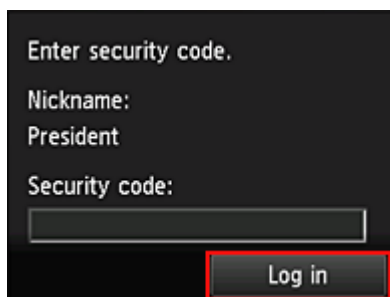

### »»» Poznámka

- Pokud **Bezpečnostní kód (Security code)** nebyl nastaven, nastavte **Bezpečnostní kód (Security code)** na obrazovce [Můj účet \(My account\)](#) a vyberte možnost **Přihlásit (Log in)**.

### 8. Vyberte aplikaci Facebook

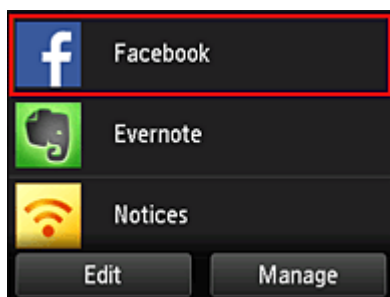

Aplikace Facebook bude v rámci tiskárny dostupná pouze pro vedení společnosti.

## Omezení tiskáren, ke kterým mají vybraní uživatelé přístup

V této části je jako příklad popsán postup umožňující nastavení jedné tiskárny výhradně pro vedení společnosti a druhé tiskárny pro všechny ostatní uživatele.

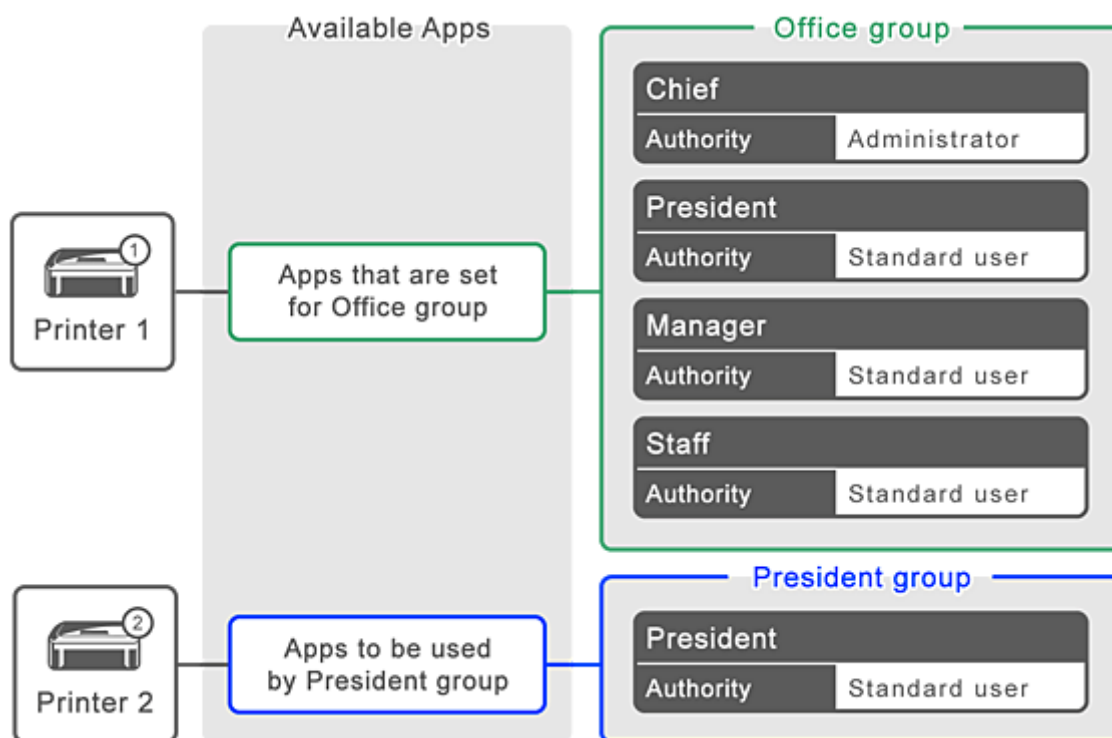

1. V rámci ikony vyberte položku **Správa skupiny (Group management)**

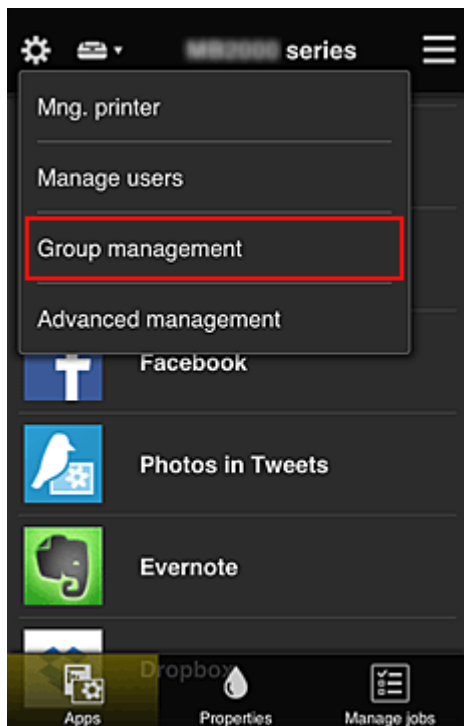

### »»» Poznámka

- Ta se zobrazí pouze pokud jste v nabídce **Rozšířená správa (Advanced management)** nastavili možnost **Spravovat podle skupin (pro uživatele v kanceláři) (Manage by group (for office users))**.

2. Vyberte možnost **Nastavení (Settings)** ve skupině obsahující všechny uživatele

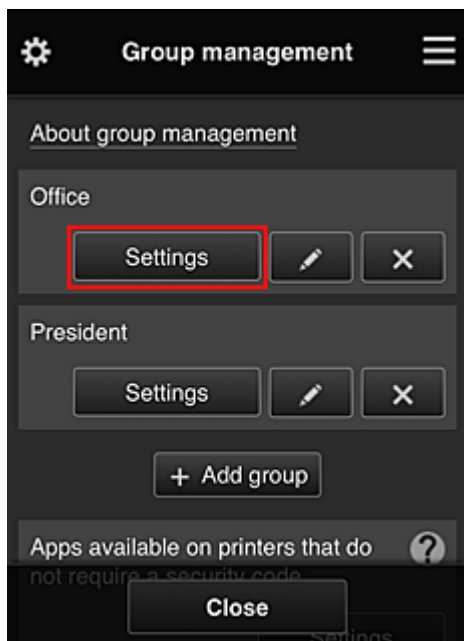

3. Na kartě **Tiskárny (Printers)** odstraňte záznam o tiskárně nastavené pro vedení společnosti

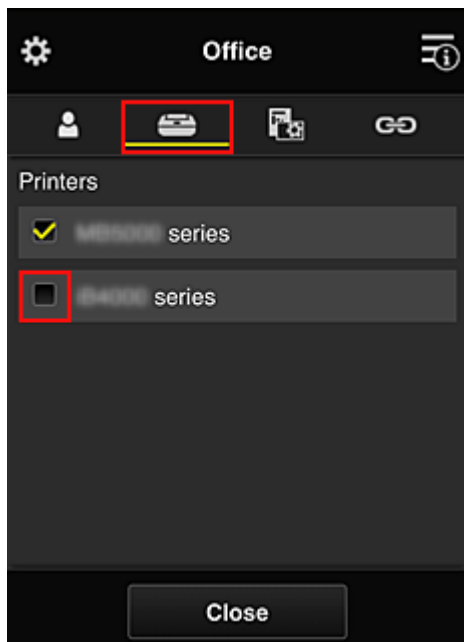

Pokud budete chtít přejít zpět na obrazovku **Správa skupiny (Group management)**, vyberte možnost **Zavřít (Close)**.

### »»» Důležité

- Pokud je uživatel spravován ve více skupinách a v jedné z těchto skupin dojde k odstranění aplikace či změně cílové tiskárny, uživatel může i nadále aplikaci či tiskárnu používat za předpokladu, že to jedna z ostatních skupin umožňuje.

Všichni uživatelé mohou používat pouze nastavenou tiskárnu.

## Co je Bezpečnostní kód?

**Bezpečnostní kód (Security code)** identifikuje uživatele, když stejnou tiskárnu sdílí více dalších uživatelů.

### »»» Důležité

- Pokud využíváte model řady MAXIFY series, máte možnost nastavit **Bezpečnostní kód (Security code)**. Doporučujeme nastavit **Bezpečnostní kód (Security code)** a zabránit tak ostatním uživatelům v používání vašeho účtu.
- Tento kód je platný při použití aplikace MAXIFY Cloud Link z ovládacího panelu tiskárny. Tento kód nelze použít, pokud používáte službu Canon Inkjet Cloud Printing Center v chytrém telefonu, tabletu nebo počítači.

## Přidání tiskárny

S jedním účtem můžete službu Canon Inkjet Cloud Printing Center používat ve více počítačích.

Chcete-li přidat tiskárnu, postupujte takto:

■ [Pokud váš model využívá barevný monitor LCD](#)

■ [Pokud váš model využívá černobílý monitor LCD](#)

[Pokud váš model neposkytuje monitor LCD/používáte produkt PRO-1000 series nebo PRO-500 series](#)

### Pokud váš model využívá barevný monitor LCD

1. Ujistěte se o odeslání e-mailu obsahujícího adresu URL na registrovanou e-mailovou adresu a na tuto adresu URL přejděte
2. Zadejte údaje podle pokynů zobrazených na obrazovce Ověření a vyberte položku **Přihlásit (Log in)**

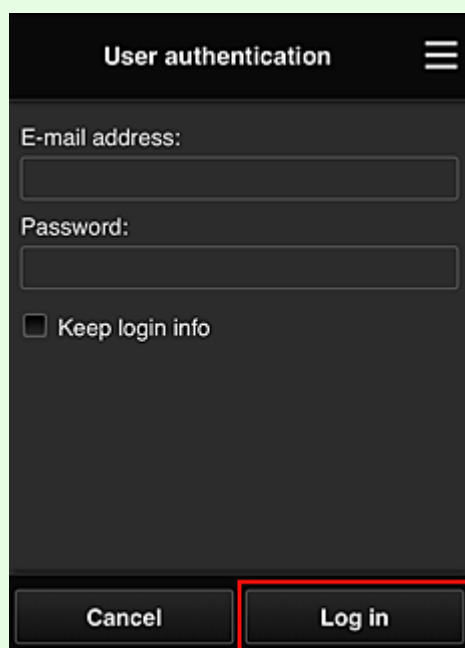

3. Když se zobrazí zpráva o dokončení přidání tiskárny, vyberte možnost **OK**

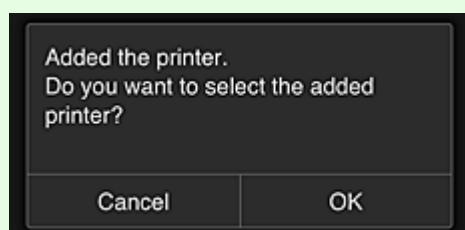

Dokončíte tak přidání tiskárny a otevřete hlavní obrazovku služby Canon Inkjet Cloud Printing Center.

#### »»» Poznámka

- Pokud vyberete možnost **Zrušit (Cancel)**, otevře se hlavní obrazovka služby Canon Inkjet Cloud Printing Center bez změny stavu výběru tiskárny.



## Pokud váš model využívá černobílý monitor LCD

### Pokud váš model neposkytuje monitor LCD/používáte produkt PRO-1000 series nebo PRO-500 series

1. Ujistěte se o odeslání e-mailu obsahujícího adresu URL na registrovanou e-mailovou adresu a na tuto adresu URL přejděte

- Pokud váš model využívá černobílý monitor LCD
- [Pokud váš model neposkytuje monitor LCD/používáte produkt PRO-1000 series nebo PRO-500 series](#)

2. Zadejte údaje podle pokynů zobrazených na obrazovce Ověření a vyberte položku **Přihlásit (Log in)**

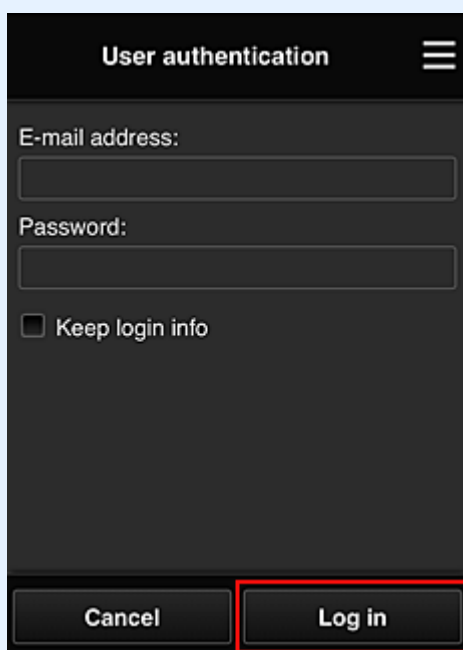

3. Když se zobrazí zpráva o dokončení přidání tiskárny, vyberte možnost **OK**

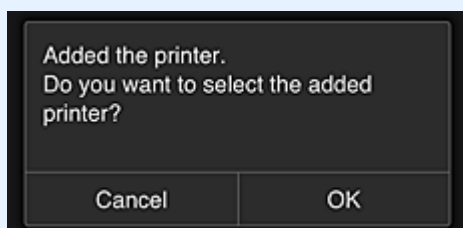

Dokončíte tak přidání tiskárny a otevřete hlavní obrazovku služby Canon Inkjet Cloud Printing Center.

#### »»» **Poznámka**

- Pokud vyberete možnost **Zrušit (Cancel)**, otevře se hlavní obrazovka služby Canon Inkjet Cloud Printing Center bez změny stavu výběru tiskárny.

- [Přidání uživatele služby PIXMA/MAXIFY Cloud Link](#)

# Přidání uživatele služby PIXMA/MAXIFY Cloud Link

Jednu tiskárnu může používat několik osob.

Tato část popisuje postup přidání uživatele a oprávnění uživatele.

## Přidání uživatele

1. Na obrazovce služby vyberte v nabídce  možnost **Spravovat uživatele (Manage users)**.

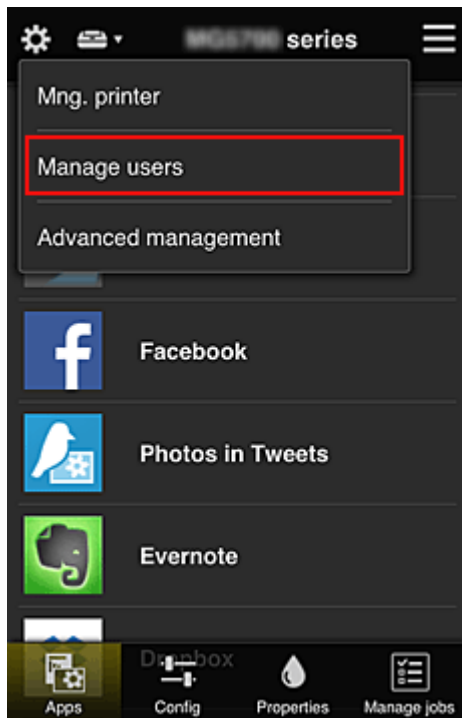

2. Vyberte možnost **Přidat uživatele (Add user)**

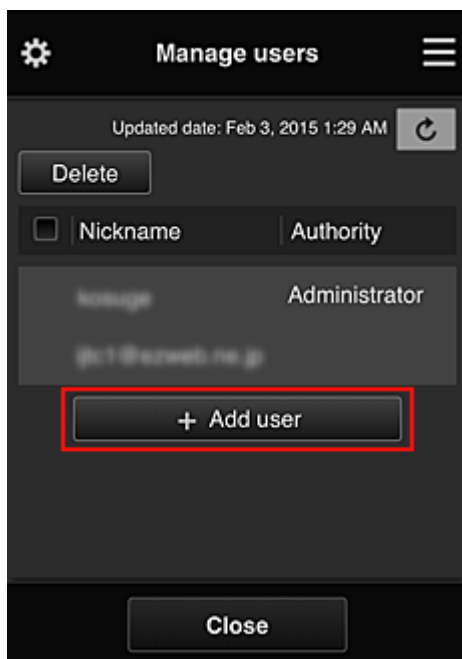

## »»» Poznámka

- Po výběru možnosti **Přidat uživatele (Add user)** služba nejprve zkontroluje, zda nebylo dosaženo maximálního počtu uživatelů. Pokud lze přidat nové uživatele, zobrazí se obrazovka registrace uživatele.
- Pro 1 tiskárnu lze zadat maximálně 20 uživatelů.

### 3. Zadejte e-mailovou adresu přidávaného uživatele a vyberte tlačítko **OK**.

Adresa URL pro dokončení registrace je poté odeslána na zadanou e-mailovou adresu.

## »»» Poznámka

- Pokud zadáte již zaregistrovanou e-mailovou adresu, obdržíte upozornění na skutečnost, že tato adresa je již zaregistrována. Při zadávání jiné e-mailové adresy postupujte podle uvedených pokynů.

### 4. Přejděte na adresu URL uvedenou v e-mailu

Následující postup popisuje kroky, které je třeba provést po obdržení e-mailu s oznámením.

### 5. Přečtěte si podmínky zobrazené na obrazovkách **Licenční smlouva (License agreement)** a **Zásady ochrany osobních údajů (Privacy statement)**. Pokud s těmito podmínkami souhlasíte, vyberte možnost **Souhlasím (Agree)**.

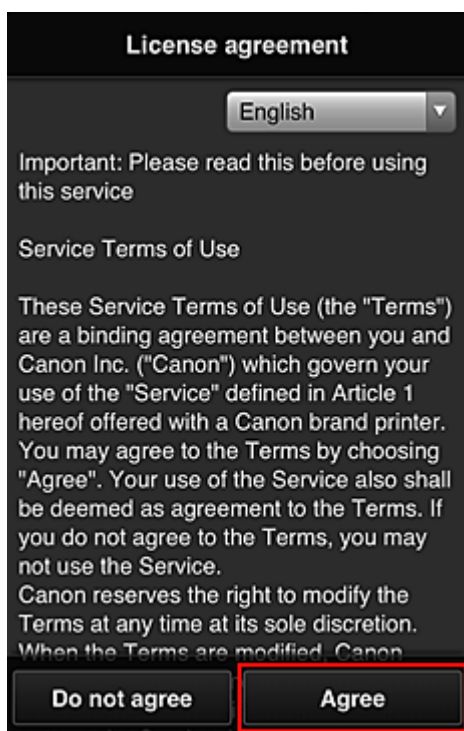

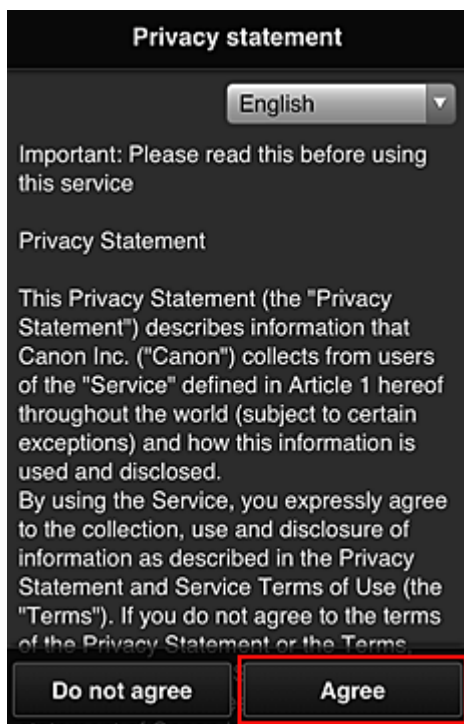

6. Zaregistrujte heslo pro přihlášení do služby Canon Inkjet Cloud Printing Center.

Na obrazovce pro registraci svého účtu zadejte v poli **Heslo (Password)** a **Heslo (potvrzení) (Password (Confirmation))** požadované heslo a vyberte možnost **Další (Next)**.



»»» **Důležité**

- Položka **Heslo (Password)** má níže uvedená omezení znaků.
  - Heslo musí mít délku 8 až 32 znaků a může obsahovat jednobajtové alfanumerické znaky a symboly (!"#\$%&'()\*+,-./:;<=>@[¥]^\_`{|}~). (Rozlišují se malá a velká písmena)

7. Do pole **Přezdívka (Nickname)** zadejte vhodný údaj

Použít můžete libovolné uživatelské jméno.

**Register My account**

Nickname:

1 to 20 characters

Time zone:  
 (UTC) Coordinated Universal Time ▼

Back Done

### »»» Důležité

- Pole pro zadání uživatelského jména má následující omezení znaků:
- Uživatelské jméno musí mít délku 1 až 20 znaků a může obsahovat jednobajtové alfanumerické znaky a symboly (!"#\$\$%&'()\*+,-./:;<=>@[¥]^\_`{|}~). (Rozlišují se malá a velká písmena)

#### 8. Upravte nastavení **Časové pásmo (Time zone)** a vyberte možnost **Hotovo (Done)**

V seznamu vyberte příslušnou oblast. Pokud nemůžete příslušnou v seznamu oblast nalézt, vyberte tu, která je vaší oblasti nejbližší.

##### **Používat letní čas (Apply daylight saving time)**

Tato možnost se zobrazí, pouze pokud se ve vybrané položce **Časové pásmo (Time zone)** používá letní čas.

Vyberte, zda chcete použít letní čas.

**Register My account**

Nickname:

1 to 20 characters

Time zone:  
 (UTC) Coordinated Universal Time ▼

Back Done

Hlavní registrace je dokončena a je odeslán e-mail o úspěšné registraci.

## »»» Poznámka

- Při použití služby MAXIFY Cloud Link je do tiskárny přidán soubor cookie vybraného uživatele a je obnoven stav přihlášení všech uživatelů. Do každé tiskárny lze registrovat soubory cookie až 8 osob.

## Oprávnění uživatele tiskárny

Pokud používá cloudovou službu pro 1 tiskárnu více uživatelů, každý uživatel je zařazen do kategorie **Správce (Administrator)** nebo **Standard.uživ. (Standard user)**.

## »»» Poznámka

- Uživatel zaregistrovaný jako první se stane **Správce (Administrator)**. Správce může měnit oprávnění uživatelů na [obrazovce Spravovat uživatele \(Manage users\)](#).

**Správce (Administrator)** může měnit informace o tiskárně, přidat nebo odstranit aplikaci, spravovat uživatele nebo provádět řadu dalších činností.

**Standard.uživ. (Standard user)** může kontrolovat informace o tiskárně a spouštět aplikace.

Informace o funkcích dostupných pro každého z uživatelů naleznete v části „[Okno služby Canon Inkjet Cloud Printing Center](#)“.

Pokud používáte službu MAXIFY Cloud Link z tiskárny, označením políčka **Režim více uživatelů (Multiuser mode)** na [Obrazovka Spr.tiskárnu \(Mng. printer\)](#) nastavte v tiskárně **Režim více uživatelů (Multiuser mode)**. Každý uživatel může spustit aplikaci a tisknout dokumenty.

## »»» Poznámka

- Jestliže jste nenastavili svůj vlastní **Bezpečnostní kód (Security code)**, výběrem možnosti **Režim více uživatelů (Multiuser mode)** otevřete obrazovku **Bezpečnostní kód (Security code)** – nastavení.  
Pokud vyberete možnost **Zrušit (Cancel)**, **Režim více uživatelů (Multiuser mode)** nebude možné nastavit.
- Pokud jste **Správce (Administrator)**, otevře se obrazovka s potvrzením odeslání e-mailu, ve kterém žádáte standardní uživatele bez nastaveného údaje **Bezpečnostní kód (Security code)** o nastavení tohoto údaje **Bezpečnostní kód (Security code)**.
  - Výběrem možnosti **OK** odešlete e-mail s oznámením uživatelům bez nastaveného údaje **Bezpečnostní kód (Security code)** a nastavíte **Režim více uživatelů (Multiuser mode)**.
  - Pokud chcete nastavit **Režim více uživatelů (Multiuser mode)** bez odeslání e-mailu s oznámením, vyberte možnost **Zrušit (Cancel)**.

■ [Řešení potíží služby Canon Inkjet Cloud Printing Center](#)

# Řešení potíží služby Canon Inkjet Cloud Printing Center

- [Pokud nelze nainstalovat aplikaci](#)
- [Pokud není zaregistrovaná aplikace uvedena v seznamu aplikací](#)
- [Pokud nejsou údaje aktualizovány po stisknutí tlačítka pro aktualizaci](#)
- [Pokud neobdržíte registrační e-mail](#)
- [Pokud není možné tisknout](#)
- [Tisk je zahájen samovolně, i když nic netisknete](#)
- [Pokud se nedaří úspěšně přihlášení ani po zadání správného hesla v systému iOS nebo Mac](#)

## Pokud nelze nainstalovat aplikaci

Zkontroluje zemi nebo oblast, ve které byla tiskárna zakoupena.

Pokud je tiskárna přemístěna mimo zemi nebo oblast, ve které byla zakoupena, nelze aplikace nainstalovat.

### Postup u modelu iP110 series

Zkontroluje zemi nebo oblast, ve které byla tiskárna zakoupena.

Pokud plánujete s tiskárnou cestovat mimo zemi nebo oblast, kde jste ji původně zakoupili, nemusí být možné nainstalovat některé z aplikací.

Již nainstalované aplikace bude možné používat i nadále za předpokladu, že podporují zemi nebo oblast, do které se chystáte cestovat.

## Pokud není zaregistrovaná aplikace uvedena v seznamu aplikací

Zkontrolujte jazyk zobrazení služby Canon Inkjet Cloud Printing Center.

Pokud je jazyk zobrazení přepnut na jazyk, který danou aplikaci nepodporuje, aplikace nebude zobrazena v seznamu aplikací, ale bude dále zaregistrována.

Pokud přepnete zpět do cílového jazyka dané aplikace, bude tato aplikace zobrazena v seznamu aplikací a budete ji moci spustit, zaregistrovat nebo zrušit registraci.

## Pokud nejsou údaje aktualizovány po stisknutí tlačítka pro aktualizaci

Protože obrazovka Vlastnosti vyžaduje připojení produktu k síti, nemusí být údaje aktualizovány okamžitě. Chvilí vyčkejte a zkuste údaje aktualizovat znovu.

Pokud nejsou údaje stále aktualizovány, zkontrolujte, zda je produkt připojen k Internetu.

## Pokud neobdržíte registrační e-mail

Během registrace uživatele služby Canon Inkjet Cloud Printing Center jste mohli zadat jinou e-mailovou adresu.

### Pokud váš model využívá barevný monitor LCD

Chcete-li odstranit registraci služby, na obrazovce Domů tiskárny vyberte možnosti  **Nastavení**

(Setup) (  Různá nastavení) ->  **Nastavení webové služby (Web service setup) -> Nast. připojení webových služeb (Web service connection setup) -> Nastav. IJ Cloud Printing Center (IJ Cloud Printing Center setup) -> Odstranit z této služby (Delete from this service).**

## Pokud váš model využívá černobílý monitor LCD



Registraci ve službě můžete odstranit z ovládacího panelu tiskárny výběrem možnosti

**Nastavení (Setup)** a poté **Nastavení web. sl. (Web service setup)** -> **Nastavení připojení (Connection setup)** -> **IJCloudPrintingCtr** -> **Odstranit ze služby (Delete from service)**.

## Pokud váš model nevyužívá žádný monitor LCD

K odstranění registrace služby použijte zobrazení informací tiskárny -> **Nastav. IJ Cloud Printing Center (IJ Cloud Printing Center setup)** -> **Odstranit z této služby (Delete from this service)**.

Pokud budete chtít zobrazit informace o tiskárně, přejděte na domovskou stránku dokumentu *Příručka online* a vyhledejte část „Kontrola informací tiskárny“ pro váš model.

Po obnovení výchozího nastavení tiskárny opakujte registraci uživatele do služby Canon Inkjet Cloud Printing Center od začátku.

## Pokud není možné tisknout

Pokud není možné tisknout, zkontrolujte následující.

## Pokud váš model využívá barevný monitor LCD

- Zkontrolujte, zda je tiskárna připojena k Internetu.
- Zkontrolujte, zda je tiskárna připojena k síti LAN a zda je prostředí sítě LAN připojeno k Internetu.
- Zkontrolujte, zda není na monitoru LCD tiskárny zobrazena chybová zpráva.
- Pokud se tisk nespustí ani po chvíli čekání, přejděte na domovskou obrazovku tiskárny a vyberte



možnost

**Nastavení (Setup)** (



Různá nastavení) -> **Dotaz webové služby (Web service inquiry)**).

## Pokud váš model využívá černobílý monitor LCD

- Zkontrolujte, zda je tiskárna připojena k Internetu.
- Zkontrolujte, zda je tiskárna připojena k síti LAN a zda je prostředí sítě LAN připojeno k Internetu.
- Zkontrolujte, zda není na monitoru LCD tiskárny zobrazena chybová zpráva.
- Pokud se tisk nespustí ani po chvíli čekání, přejděte k ovládacímu panelu tiskárny, vyberte



možnost

**Nastavení (Setup)** a spusťte **Dotaz webové sl. (Web service inquiry)**. Pokud

tisk nezačne, odešlete dotaz několikrát.

## Pokud váš model nevyužívá žádný monitor LCD

- Zkontrolujte, zda je tiskárna připojena k Internetu.
- Zkontrolujte, zda je tiskárna připojena k síti LAN a zda je prostředí sítě LAN připojeno k Internetu.
- Pokud se tisk nespustí ani po chvíli čekání, tiskárnu vypněte a znovu ji zapněte.



Pokud není problém vyřešen, spusťte tiskovou úlohu pomocí ovladače tiskárny z počítače a zkontrolujte, zda lze data v tiskárně normálně vytisknout.

Pokud stále není možné tisknout, další informace najdete na stránce řešení potíží pro daný model na obrazovce Domů příručky *Příručka online*.

### ►► Poznámka



- V případě připojení k bezdrátové síti LAN může po zapnutí tiskárny několik minut trvat, než může tiskárna komunikovat. Zkontrolujte, zda je tiskárna připojena k bezdrátové síti, a před zahájením tisku chvíli počkejte.
- Pokud není tiskárna zapnuta nebo není připojena k Internetu a následně není tisková úloha zpracována do 24 hodin po odeslání, je tisková úloha automaticky zrušena. Pokud k takové situaci dojde, zkontrolujte napájení tiskárny a připojení k Internetu a pak tiskovou úlohu odešlete znovu.

## Tisk je zahájen samovolně, i když nic netisknete

Třetí strana může mít možnost neoprávněně používat službu Canon Inkjet Cloud Printing Center.

### Pokud váš model využívá barevný monitor LCD

Chcete-li odstranit registraci služby, na obrazovce Domů tiskárny vyberte možnosti  **Nastavení**

(**Setup**) (  Různá nastavení) ->  **Nastavení webové služby (Web service setup)** -> **Nast. připojení webových služeb (Web service connection setup)** -> **Nastav. IJ Cloud Printing Center (IJ Cloud Printing Center setup)** -> **Odstranit z této služby (Delete from this service)**.

### Pokud váš model využívá černobílý monitor LCD

Registraci ve službě můžete odstranit z ovládacího panelu tiskárny výběrem možností  **Nastavení (Setup)** a poté **Nastavení web. sl. (Web service setup)** -> **Nastavení připojení (Connection setup)** -> **IJCloudPrintingCtr** -> **Odstranit ze služby (Delete from service)**.

### Pokud váš model nevyužívá žádný monitor LCD

K odstranění registrace služby použijte zobrazení informací tiskárny -> **Nastav. IJ Cloud Printing Center (IJ Cloud Printing Center setup)** -> **Odstranit z této služby (Delete from this service)**.  
Pokud budete chtít zobrazit informace o tiskárně, přejděte na domovskou stránku dokumentu *Příručka online* a vyhledejte část „Kontrola informací tiskárny“ pro váš model.

Po obnovení výchozího nastavení tiskárny opakujte registraci uživatele do služby Canon Inkjet Cloud Printing Center od začátku.

## Pokud se nedaří úspěšné přihlášení ani po zadání správného hesla v systému iOS nebo Mac

Pokud používáte systém iOS nebo Mac a heslo obsahuje symbol ¥ nebo ₩, zadejte místo něj zpětné lomítko. Pokyny pro zadání zpětného lomítka najdete v nápovědě operačního systému.

## Snadný tisk z chytrého telefonu nebo tabletu díky aplikaci Canon PRINT Inkjet/SELPHY

Pomocí aplikace Canon PRINT Inkjet/SELPHY můžete snadno bezdrátově tisknout fotografie uložené ve smartphonu nebo tabletu (se systémem iOS nebo Android).

Aplikace Canon PRINT Inkjet/SELPHY je k dispozici ke stažení z obchodu App Store a Google Play.



## Tisk ze systému Windows RT

Používáte-li systém Windows RT 8.1 nebo jeho novější verzi, tisk je díky jednoduchému připojení tiskárny k síti snadný.

Informace o připojení k síti naleznete na adrese URL nastavení (<http://www.canon.com/ijsetup>) pro používání tohoto produktu z počítače, chytrého telefonu nebo tabletu.

Po navázání spojení se automaticky stáhne software Canon Inkjet Print Utility umožňující zadání podrobného nastavení tisku.

Prostřednictvím nástroje Canon Inkjet Print Utility můžete zkontrolovat **Stav tiskárny (Printer status)** a upravit podrobná nastavení tisku. (Dostupné funkce se liší s ohledem na prostředí používání a způsob připojení.)

## Manipulace s papírem a jeho používání

### ► Papír

- Typy médií, které můžete použít
- Omezení pro vkládání papíru
- Typy médií, které nemůžete použít
- Manipulace s papírem
- Před tiskem na Umělecký papír

### ► Manipulace s papírem

- Zdroje pro podávání papíru
- Vložení papíru do zadní přihrádky
- Vložení papíru do zásobníku ručního podavače

## **Papír**

- **Typy médií, které můžete použít**
- **Omezení pro vkládání papíru**
- **Typy médií, které nemůžete použít**
- **Manipulace s papírem**
- **Před tiskem na Umělecký papír**

## Typy médií, které můžete použít

K zajištění co nejlepších výsledků tisku vyberte vhodný papír pro tisk. Společnost Canon nabízí různé typy papíru vhodné pro dokumenty, fotografie nebo ilustrace. Pro tisk důležitých fotografií doporučujeme používat originální papír Canon.

### Typy médií

#### Komerčně dostupné papíry

- Běžný papír (včetně recyklovaného papíru)

#### Originální papíry Canon

Číslo modelu originálního papíru Canon je uvedeno v lomených závorkách. Podrobné informace o straně, na kterou lze tisknout, a poznámky k manipulaci s papírem naleznete v příručce k používání papíru. Informace o velikostech stránky, které jsou k dispozici pro každý originální papír značky Canon, naleznete na našem webu.

#### ►► Poznámka

- Některé značkové papíry Canon nelze v některých zemích nebo regionech zakoupit. V USA se papír neprodává podle čísla modelu. Papír kupujte podle názvu.

#### Papír pro tisk dokumentů:

- Canon Red Label Superior <WOP111>
- Canon Océ Office Colour Paper <SAT213>

#### Papír pro tisk fotografií:

- Fotografický papír Photo Paper Pro Platinum <PT-101>
- Lesklý fotografický papír Photo Paper Plus Glossy II <PP-201>
- Photo Paper Pro Luster <LU-101>
- Pololesklý fotografický papír Photo Paper Plus Semi-gloss <SG-201>
- Matný fotografický papír Matte Photo Paper <MP-101><sup>\*1\*2</sup>
- Photo Paper Pro Premium Matte <PM-101><sup>\*1\*2</sup>

\*1 Tisk na tento papír ze zařízení kompatibilního se standardem PictBridge (Bezdrátová síť LAN) není podporován.

\*2 Nastavení tisknutelné oblasti viz [Velikosti pro papír s okrajem 25,0 mm \(0,98 palce\)](#).

#### ■ [Omezení pro vkládání papíru](#)

■ Nastavení papíru v ovladači tiskárny a tiskárně (typ média) (systém Windows)

■ [Nastavení papíru v ovladači tiskárny a tiskárně \(typ média\)](#) (systém Mac OS)

#### ►► Poznámka

- Při tisku fotografií uložených na zařízení kompatibilním se standardem PictBridge (Bezdrátová síť LAN) musíte zadat velikost stránky a typ média.

#### ■ [Tisk z digitálního fotoaparátu](#)

- Pokud používáte umělecký papír, viz [Před tiskem na Umělecký papír](#).

## Velikosti stránek

Můžete použít následující velikosti stránek.

## »» Poznámka

- Můžete vložit následující formáty.
  - zadní přihrádka: A5, A4, A3, A3+, A2, B5, B4, B3, Letter, Legal, 10 x 15 cm (4 x 6 palců), 13 x 18 cm (5 x 7 palců), 20 x 25 cm (8 x 10 palců), 25 x 30 cm (10 x 12 palců), 28 x 43 cm (11 x 17 palců), 36 x 43 cm (14 x 17 palců), 43 x 56 cm (17 x 22 palců)
  - zásobník ručního podavače: A4, A3, A3+, A2, B4, B3, Letter, Legal, 20 x 25 cm (8 x 10 palců), 25 x 30 cm (10 x 12 palců), 28 x 43 cm (11 x 17 palců), 36 x 43 cm (14 x 17 palců), 43 x 56 cm (17 x 22 palců)
- Tisk na některou z následujících velikostí stránek ze zařízení kompatibilního se standardem PictBridge (Bezdrátová síť LAN) není podporován.
  - A5, B5, B4, B3, Legal, 25 x 30 cm (10 x 12 palců), 28 x 43 cm (11 x 17 palců), 36 x 43 cm (14 x 17 palců)

### Standardní velikosti:

- A5, A4, A3, A3+, A2
- B5, B4, B3
- Formáty Letter, Legal
- 10 x 15 cm (4 x 6 palců), 13 x 18 cm (5 x 7 palců), 20 x 25 cm (8 x 10 palců), 25 x 30 cm (10 x 12 palců), 28 x 43 cm (11 x 17 palců), 36 x 43 cm (14 x 17 palců), 43 x 56 cm (17 x 22 palců)

### Nestandardní velikosti:

Můžete tisknout na papír nestandardního formátu v následujícím rozsahu.

- zadní přihrádka
  - Minimální velikost: 89,0 x 127,0 mm (3,50 x 5,00 palců)
  - Maximální velikost: 432,0 x 594,0 mm (17,00 x 23,39 palců)
- zásobník ručního podavače
  - Minimální velikost: 203,2 x 254,0 mm (8,00 x 10,00 palců)
  - Maximální velikost: 432,0 x 594,0 mm (17,00 x 23,39 palců)

## Gramáž / tloušťka papíru

Můžete použít papíry v následujícím rozsahu hmotnosti/tloušťky.

\* Těžší ani silnější papír nepoužívejte, mohl by v tiskárně uvíznout.

- zadní přihrádka
  - Běžný papír: Od 64 do 105 g /m<sup>2</sup> (od 17 do 28 liber)
  - Zvláštní papír: Až do 300 g /m<sup>2</sup> (80 liber) / 0,1 až 0,3 mm (4 až 11,8 mil)
- zásobník ručního podavače
  - Zvláštní papír: Až do 400 g /m<sup>2</sup> (107 liber) / od 0,1 do 0,7 mm (4 až 27,6 mil)

## Omezení pro vkládání papíru

### »»» Důležité

- Při provádění kalibrace barev vkládejte všechny typy papíru do zadní přihrádky bez ohledu na zdroje papíru uvedené v tabulkách níže.

### Komerčně dostupné papíry

Název média	Zadní zásobník	Zásobník ručního podavače	Výstupní zásobník na papír
Běžný papír (včetně recyklovaného papíru)* <sup>1</sup>	Přibližně 150 listů (20 listů: A2)	Není k dispozici* <sup>2</sup>	Přibližně 50 listů (20 listů: A2)

### Originální papíry Canon

#### »»» Poznámka

- Při plynulém tisku doporučujeme odebírat dříve vtištěný list z výstupního zásobníku na papír, aby nedocházelo k rozmazání a změně barev (výjimkou je Canon Red Label Superior <WOP111> a Canon Océ Office Colour Paper <SAT213>).

#### Papír pro tisk dokumentů:

Název média	Zadní zásobník	Zásobník ručního podavače	Výstupní zásobník na papír
Canon Red Label Superior <WOP111>	Přibližně 120 listů	Není k dispozici* <sup>2</sup>	Přibližně 50 listů
Canon Océ Office Colour Paper <SAT213>	Přibližně 100 listů	Není k dispozici* <sup>2</sup>	Přibližně 50 listů

#### Papír pro tisk fotografií:

Název média <Model č.>	Zadní zásobník	Zásobník ručního podavače
Fotografický papír Photo Paper Pro Platinum <PT-101>* <sup>3</sup>	1 list: A2 10 listů: A4, A3, A3+, Letter, 20 x 25 cm (8 x 10 palců) 20 listů: 10 x 15 cm (4 x 6 palců)	1 list: A4, A3, A3+, A2, Letter, 20 x 25 cm (8 x 10 palců)
Lesklý fotografický papír Photo Paper Plus Glossy II <PP-201>* <sup>3</sup>	10 listů: A4, A3, A3+, Letter, 13 x 18 cm (5 x 7 palců) nebo 20 x 25 cm (8 x 10 palců) 20 listů: 10 x 15 cm (4 x 6 palců)	1 list: A4, A3, A3+, Letter, 20 x 25 cm (8 x 10 palců)
Photo Paper Pro Luster <LU-101>* <sup>3</sup>	1 list: A2, 43 x 56 cm (17 x 22 palců) 10 listů: A4, A3, A3+, Letter	1 list: A4, A3, A3+, A2, Letter, 43 x 56 cm (17 x 22 palců)



Pololesklý fotografický papír Photo Paper Plus Semi-gloss <SG-201>*3	1 list: 43 x 56 cm (17 x 22 palců) 10 listů: A4, A3, A3+, Letter, 13 x 18 cm (5 x 7 palců) nebo 20 x 25 cm (8 x 10 palců) 20 listů: 10 x 15 cm (4 x 6 palců)	1 list: A4, A3, A3+, Letter, 20 x 25 cm (8 x 10 palců) nebo 43 x 56 cm (17 x 22 palců)
Matný fotografický papír Matte Photo Paper <MP-101>	10 listů: A4, A3, A3+, Letter 20 listů: 10 x 15 cm (4 x 6 palců)	1 list: A4, A3, A3+, Letter
Photo Paper Pro Premium Matte <PM-101>	Není k dispozici*4	1 list: A4, A3, A3+, A2, Letter, 43 x 56 cm (17 x 22 palců)

\*1 Při této maximální kapacitě nemusí být správné podávání papíru možné, a to v závislosti na typu papíru a podmínkách prostředí (při nízké nebo vysoké teplotě nebo vlhkosti). V takových případech snižte počet listů papíru na méně než polovinu.

\*2 Při podávání papíru ze zásobníku ručního podavače může dojít k poškození tiskárny. Vždy jej vkládejte do zadní přihrádky.

\*3 Při podávání papíru ze stohu může dojít k poškození tiskové strany nebo papíry nemusejí být podávány správně. V takovém případě vkládejte listy jednotlivě.

\*4 Při podávání papíru ze zadní přihrádky může dojít k poškození tiskárny. Vždy jej vkládejte do zásobníku ručního podavače.

### ►► Poznámka

- Pokud používáte jiný zvláštní papír než originální zvláštní papír Canon, vkládejte listy jednotlivě do zadní přihrádky nebo zásobníku ručního podavače.

## Typy médií, které nemůžete použít

Nepoužívejte následující typy papíru. Následkem použití níže uvedených typů papíru nejsou pouze nevyhovující výsledky, ale rovněž může dojít k uvíznutí papíru nebo poruše tiskárny.

- Přehnutý, zkroucený nebo pomačkaný papír
- Vlhký papír
- Příliš tenký papír  
zadní přihrádka
  - Běžný papír: Méně než 64 g /m<sup>2</sup> (17 liber)
  - Zvláštní papír: Méně než 0,1 mm (4 mil)zásobník ručního podavače
  - Zvláštní papír: Méně než 0,1 mm (4 mil)
- Příliš silný papír  
zadní přihrádka
  - Běžný papír: Více než 105 g /m<sup>2</sup> (28 liber)
  - Zvláštní papír: Více než 300 g /m<sup>2</sup> (80 liber) nebo více než 0,3 mm (11,8 mil)zásobník ručního podavače
  - Zvláštní papír: Více než 400 g /m<sup>2</sup> (107 liber) nebo více než 0,7 mm (27,6 mil)
- Nastříhané kousky běžného papíru nebo papíru z poznámkových bloků (při tisku na papír menší než formát A5)
- Obrazové pohlednice
- Pohlednice s připevněnou fotografií nebo nálepkou
- Obálky
- Všechny typy děrovaných papírů
- Papír jiného než obdélníkového tvaru
- Sešité nebo slepené papíry
- Lepicí papír
- Papír pokrytý třpytkami atd.
- Nepoužívejte následující typy značkových papírů Canon.
  - Lesklý fotografický papír Glossy Photo Paper Everyday Use <GP-501/GP-601>
  - Lesklý fotografický papír Photo Paper Glossy <GP-601>
  - Papír pro jemnou grafiku "Museum Etching" <FA-ME1>
  - Papír pro vysoké rozlišení High Resolution Paper <HR-101N>

## Manipulace s papírem

- Při manipulaci dávejte pozor, abyste neodřeli nebo nepoškrábali povrch papíru.
- Papír držte pokud možno za okraje a pokuste se nedotýkat tiskového povrchu. Pokud je na tiskovém povrchu rozmazaný pot nebo mastnota z rukou, může dojít ke snížení kvality tisku.
- Nedotýkejte se vytištěného povrchu, dokud inkoust nezaschne. I po zaschnutí ale manipulujte s vytištěným povrchem opatrně a nedotýkejte se ho více, než je nutné. Vzhledem k povaze pigmentového inkoustu jej lze z potíštěného povrchu odstranit třením nebo oškrábat.
- Potřebný počet listů vyjměte z balíku až těsně před tiskem.
- Když netisknete, vyjměte nepoužitý papír ze zadní přihrádky, vložte jej zpět do balíku a nechte na rovné ploše. Předejete zkroucení papíru. Papír chraňte před vysokou teplotou, vlhkostí a přímým slunečním zářením.

## Tisk na fotografický papír

Při tisku v prostředí s nízkou teplotou a vlhkostí mohou být vlivem statické elektřiny okraje papíru znečištěny rozptýleným inkoustem.

Aby k tomu nedošlo, doporučujeme použít fotografický papír při minimální teplotě 20 °C (68 °F) a minimální vlhkosti 20 %. Je-li teplota nižší než 20 °C (68 °F), doporučujeme použít fotografický papír při minimální vlhkosti 40 %.

## Před tiskem na Umělecký papír

Používáte-li umělecký papír, bude se tvořit prach. Proto doporučujeme, abyste před tiskem odstranili prach z uměleckého papíru.

### **Budete potřebovat jemný kartáč na vlasy (nebo podobný kartáč používaný k čištění mechanického kancelářského vybavení).**

Čím bude kartáč širší, tím bude efektivnější.



Vhodný jemný kartáč by měl být vyroben z materiálu, jako je polypropylen, polyetylen, koňské žíně nebo kozí chlupy.

#### **»»» Důležité**

- Nepoužívejte kartáče způsobem uvedeným níže. Tiskový povrch může být poškozen.



Kartáč by neměl být vyroben z tvrdého materiálu, textilu, žínky nebo přilnavých a brusných materiálů.

### **Postup odstranění prachu z papíru:**

1. Zkontrolujte, zda kartáč není mokvý a není na něm prach či nečistota.
2. Proveďte opatrné čištění tiskového povrchu jedním směrem.

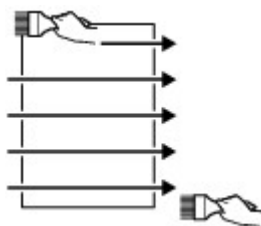

#### **»»» Důležité**

- Čištění provádějte po celé délce papíru. Nezačínajte čistit z prostředku nebo nekončete uprostřed papíru.
- Snažte se nedotýkat tiskového povrchu.

3. Abyste dokončili odstranění prachu z papíru, očistěte papír v opačném směru shora dolů.

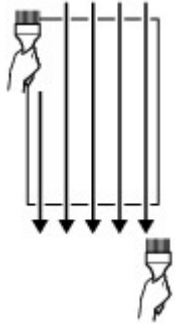

## **Manipulace s papírem**

- **Zdroje pro podávání papíru**
- **Vložení papíru do zadní přihrádky**
- **Vložení papíru do zásobníku ručního podavače**

## Zdroje pro podávání papíru

Tiskárna má dva zdroje papíru pro podávání: zadní přihrádku (A) a zásobník ručního podavače (B).

Zdroj papíru je použit v závislosti na velikosti stránky a typu média.

### ■ [Typy médií, které můžete použít](#)

### ▶▶▶ **Poznámka**

- Při tisku vyberte správnou velikost stránky, typ média a zdroj papíru. Vyberete-li nesprávnou velikost stránky nebo typ média, nemusí tiskárna tisknout v náležité kvalitě.

Podrobnosti o vkládání papíru do jednotlivých zdrojů papíru naleznete níže.

#### ■ [Vložení papíru do zadní přihrádky](#)

#### ■ [Vložení papíru do zásobníku ručního podavače](#)

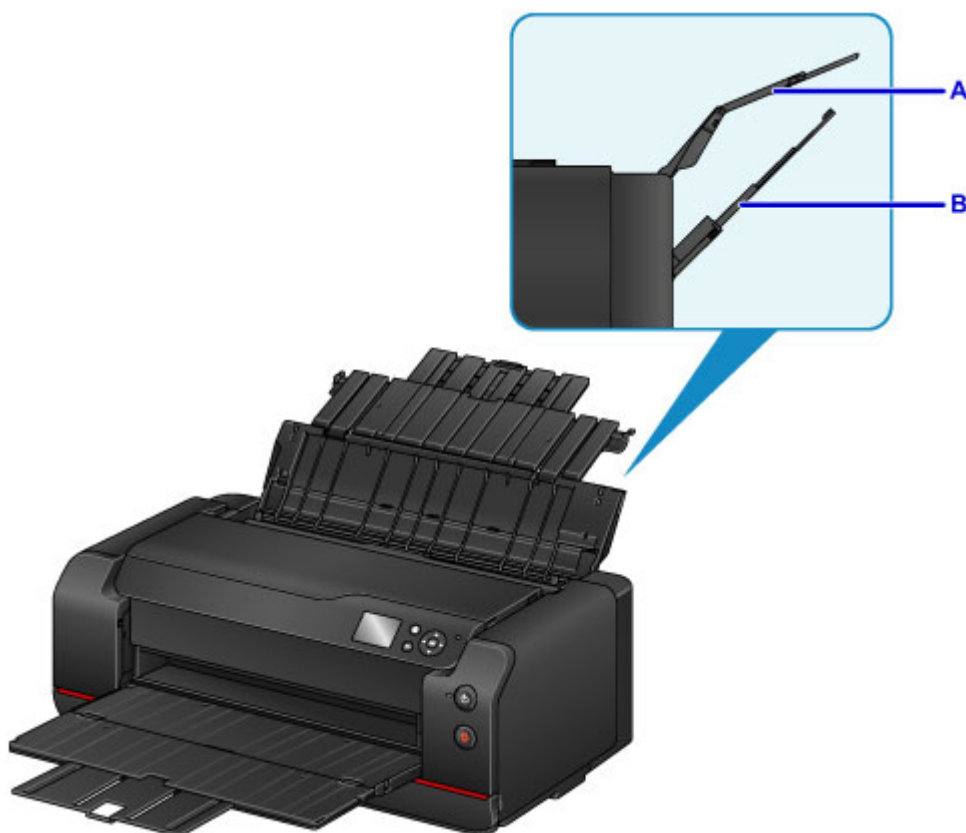

### **Vložení dvou a více listů papíru do zadní přihrádky**

Různé velikosti papíru od 10 x 15 cm (4 x 6 palců) do A2 vkládejte do zadní přihrádky (A). Můžete vložit dva a více listů papíru stejné velikosti a typu média, takže lze tisknout bez přerušení. (U některých velikostí stránky nebo typů média lze vložit pouze jeden list.)

### **Vložení jednoho listu velkoformátového nebo silného papíru do zásobníku ručního podavače**

Velkoformátový papír od 20 x 25 cm (8 x 10 palců) do A2 nebo umělecký a jiný silný papír vkládejte do zásobníku ručního podavače (B).

Zásobník ručního podavače nepřijímá běžný papír. Tisknete-li na běžný papír, vkládejte jej do zadní přihrádky.

## Vložení papíru do zadní přihrádky

Do zadní přihrádky můžete vkládat více listů papíru stejného typu a velikosti.

### »»» Důležité

- Pokud pro účely zkušebního tisku oříznete běžný papír na menší velikost, např. 10 x 15 cm (4 x 6 palců) nebo 13 x 18 cm (5 x 7 palců), může dojít k uvíznutí papíru.

### »»» Poznámka

- Zadní přihrádka umožňuje tisk s následujícími velikostmi stránek.
  - A5, A4, A3, A3+, A2
  - B5, B4, B3
  - Formáty Letter, Legal
  - 10 x 15 cm (4 x 6 palců), 13 x 18 cm (5 x 7 palců), 20 x 25 cm (8 x 10 palců), 25 x 30 cm (10 x 12 palců), 28 x 43 cm (11 x 17 palců), 36 x 43 cm (14 x 17 palců), 43 x 56 cm (17 x 22 palců)
- Při tisku fotografií doporučujeme používat originální fotografické papíry Canon.  
Podrobnosti o originálních papírech značky Canon naleznete v části [Typy médií, které můžete použít](#).
- Můžete použít běžný papír pro pořizování kopií nebo Canon Red Label Superior WOP111/Canon Océ Office Colour Paper SAT213.  
Použitelné velikosti stránky a gramáže papíru pro tuto tiskárnu naleznete v části [Typy médií, které můžete použít](#).
- Tiskněte v prostředí (teplota a vlhkost) vhodném pro používaný papír. Informace o teplotě a vlhkosti týkající se originálních papírů Canon naleznete na příslušných obalech nebo dodávaných pokynech.

#### 1. Připravte papír.

Zarovnejte okraje papíru. Pokud je papír zkroucený, narovnejte jej.

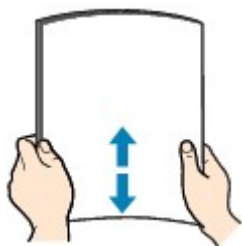

### »»» Poznámka

- Před vložením papíru pečlivě zarovnejte jeho okraje. V opačném případě může dojít k uvíznutí papíru.
- Je-li papír stočený, podržte stočené rohy a opatrně je ohněte v opačném směru, dokud se papír zcela nevyrovná.  
Podrobnosti o narovnání zkrouceného papíru naleznete v části „Zkroucený papír narovnejte a poté ho vložte“, která se nachází v části [Papír je špinavý / Potištěný povrch je poškrábaný](#).
- Pokud používáte Pololesklý fotografický papír Photo Paper Plus Semi-gloss SG-201, vkládejte listy po jednom tak jak jsou, i pokud jsou zkroucené. Pokud papír stočíte, abyste jej narovnali, mohou se na jeho povrchu vytvořit praskliny a dojde ke snížení kvality tisku.



- Otevřete opěrku papíru (A) v zadní přihrádce a potom vytáhněte nastavec opěrky papíru (B).
- Opatrně otevřete výstupní zásobník na papír (C).
- Otevřete nastavec výstupního zásobníku (D) a potom vytáhněte podpěru pro výstup papíru (E).

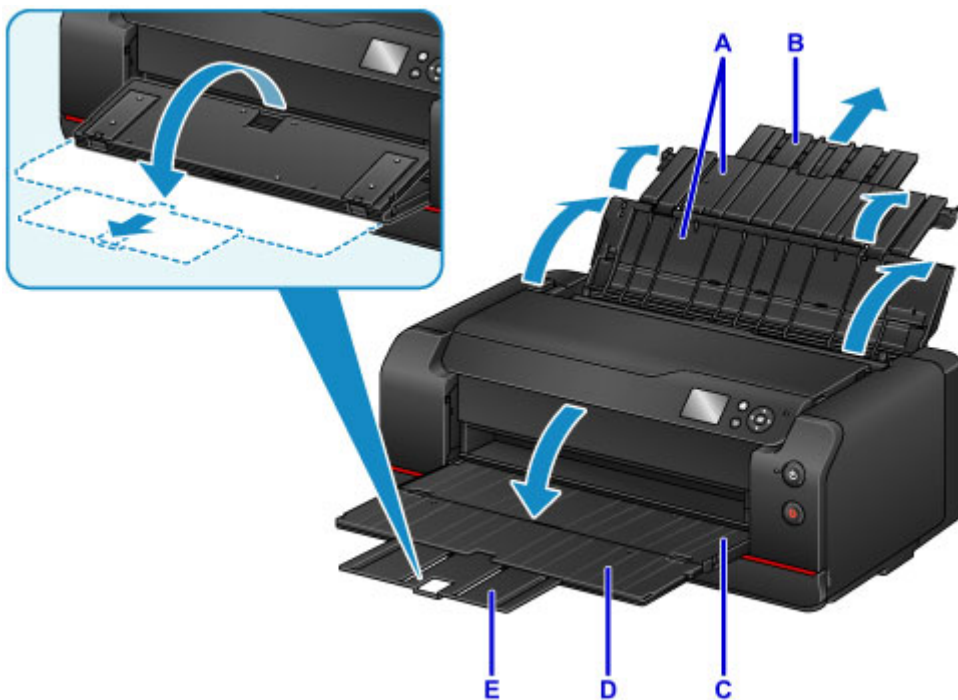

- Otevřete kryt otvoru podavače (F).

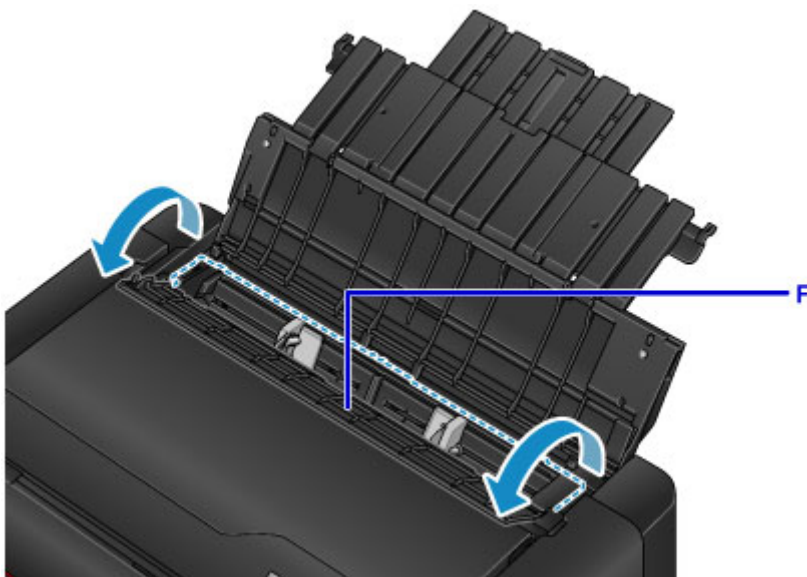

- Rozevřete vodítka papíru (G) a vložte papír doprostřed zadní přihrádky TISKOVOU STRANOU SMĚREM K SOBĚ.
- Posuňte vodítka papíru (G) a zarovnejte je s oběma stranami stohu papíru.

Neposunujte vodítka papíru příliš silně k papíru. Mohlo by dojít k nesprávnému podávání papíru.

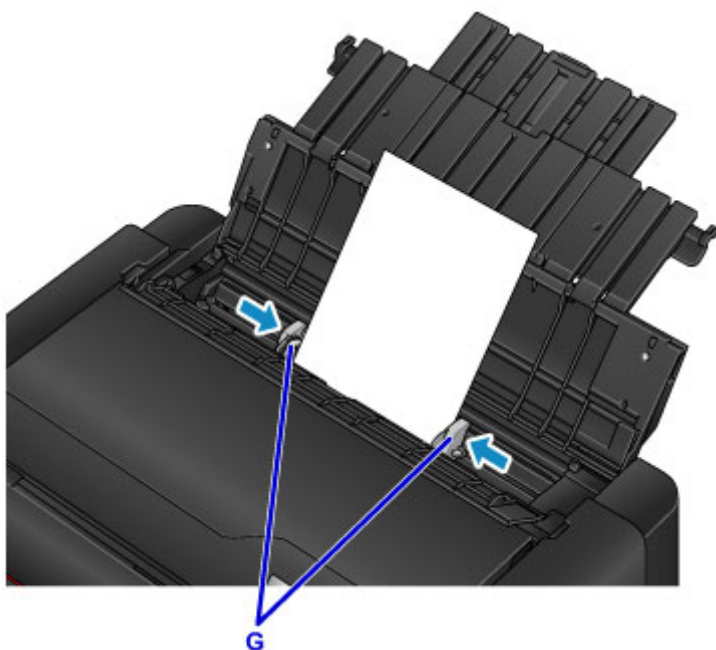

### »»» Důležité

- Papír vkládejte vždy v orientaci na výšku (H). Vkládání papíru v orientaci na šířku (I) může způsobit uvíznutí papíru.

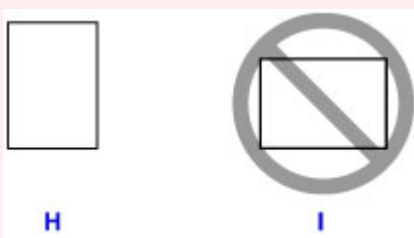

### »»» Poznámka

- Nevkládejte listy papíru nad značku omezení množství papíru (J).
- Výstupky (K) na vodítkách papíru se zasunou v závislosti na velikosti vkládaného papíru. Nestlačujte tyto výstupky prstem.

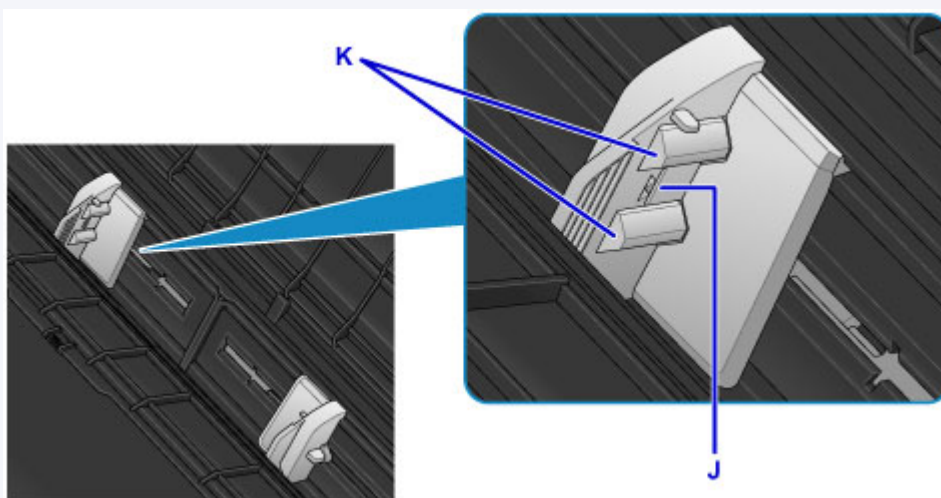

8. Opatrně zavřete kryt otvoru podavače.

Na displeji LCD se zobrazí obrazovka pro uložení informací o papíru pro zadní přihrádku.

### »»» Důležité

- Pokud je kryt otvoru podavače otevřený, papír nelze podávat. Nezapomeňte zavřít kryt otvoru podavače.

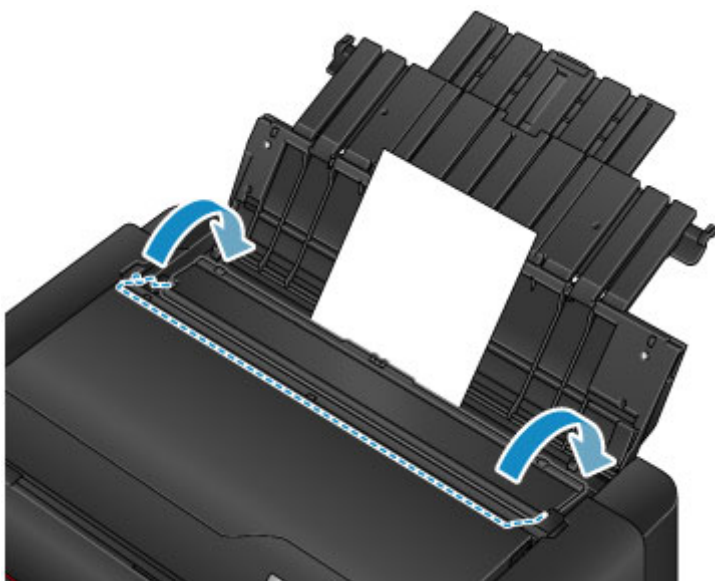

9. Vyberte velikost a typ papíru vloženého v zadní přihrádce v polích **Vel. str. (Page size)** a **Typ (Type)**, vyberte možnost **Registrovat (Register)** a stiskněte tlačítko **OK**.

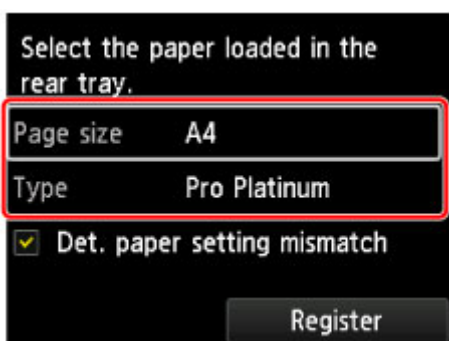

Jakmile se na obrazovce zobrazí zpráva, dokončete registraci podle uvedených pokynů.

■ [Nastavení papíru](#)

### »»» Poznámka

- Během tisku na obrazovce nastavení tiskárny v ovladači tiskárny vyberte jako zdroj papíru zadní přihrádku a dále velikost a typ vloženého papíru.

## Vložení papíru do zásobníku ručního podavače

Do zásobníku ručního podavače lze najednou vložit jeden list papíru velikosti 20 x 25 cm (8 x 10 palců) nebo větší.

### ►► Poznámka

- Zásobník ručního podavače umožňuje tisk s následujícími velikostmi stránek.
  - A4, A3, A3+, A2
  - B4, B3
  - Formáty Letter, Legal
  - 20 x 25 cm (8 x 10 palců), 25 x 30 cm (10 x 12 palců), 28 x 43 cm (11 x 17 palců), 36 x 43 cm (14 x 17 palců), 43 x 56 cm (17 x 22 palců)
- Při tisku fotografií doporučujeme používat originální fotografické papíry Canon.

Podrobnosti o originálních papírech značky Canon naleznete v části [Typy médií, které můžete použít](#).
- Tiskněte v prostředí (teplota a vlhkost) vhodném pro používaný papír. Informace o teplotě a vlhkosti týkající se originálních papírů Canon naleznete na příslušných obalech nebo dodávaných pokynech.
- Zásobník ručního podavače nepřijímá běžný papír. Tisknete-li na běžný papír, vkládejte jej do zadní přihrádky.
- Při tisku na papír ze zařízení kompatibilního s technologií PictBridge (bezdrátová síť LAN) vkládejte papír do zadní přihrádky.

■ [Tisk z digitálního fotoaparátu](#)

### 1. Připravte papír.

Pokud je papír zkroucený, narovnejte jej.

### ►► Poznámka

- Je-li papír stočený, podržte stočené rohy a opatrně je ohněte v opačném směru, dokud se papír zcela nevyrovná.

Podrobnosti o narovnání zkrouceného papíru naleznete v části „Zkroucený papír narovnejte a poté ho vložte“, která se nachází v části [Papír je špinavý / Potištěný povrch je poškrábaný](#).
- Pokud používáte Pololesklý fotografický papír Photo Paper Plus Semi-gloss SG-201, vkládejte listy po jednom tak jak jsou, i pokud jsou zkroucené. Pokud papír stočíte, abyste jej narovnali, mohou se na jeho povrchu vytvořit praskliny a dojde ke snížení kvality tisku.

2. Otevřete zásobník ručního podavače (A), potom vytáhněte opěrku papíru (B) a nástavec opěrky papíru (C).

3. Opatrně otevřete výstupní zásobník na papír (D).

4. Otevřete nástavec výstupního zásobníku (E) a potom vytáhněte podpěru pro výstup papíru (F).

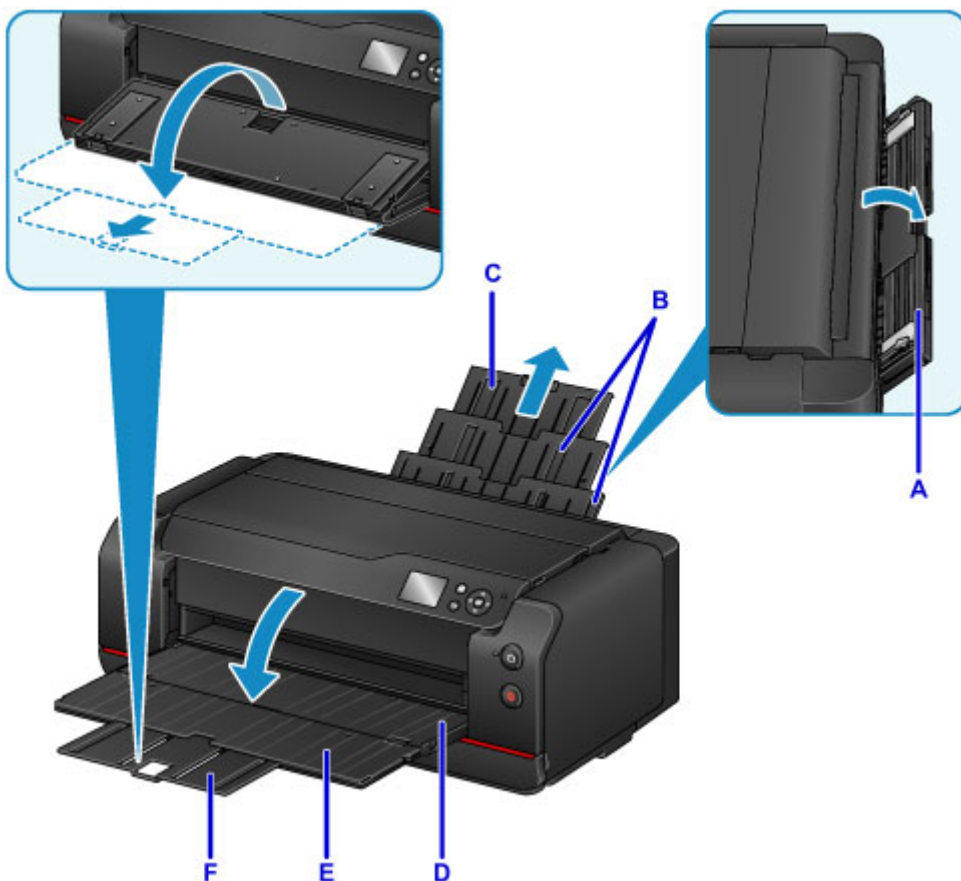

5. Rozevřete vodítka papíru (G) a vložte POUZE JEDEN LIST PAPÍRU doprostřed zásobníku ručního podavače TISKOVOU STRANOU SMĚREM K SOBĚ.
6. Posuňte vodítka papíru (G) a zarovnejte je s oběma stranami stohu papíru.  
Neposunujte vodítka papíru příliš silně k papíru. Mohlo by dojít k nesprávnému podávání papíru.

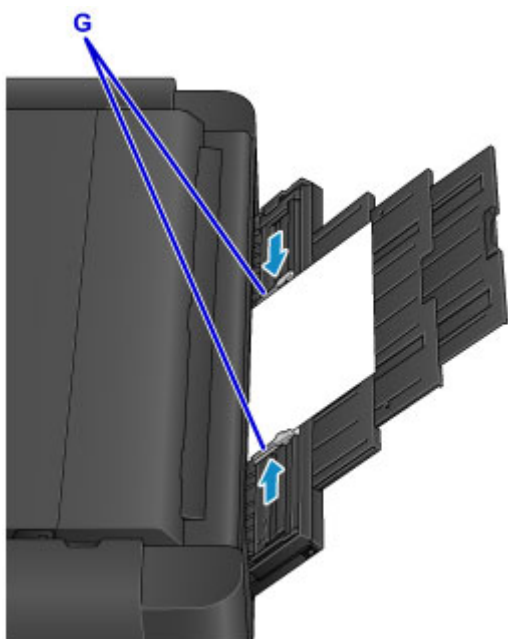

### »»» Důležité

- Papír vkládejte vždy v orientaci na výšku (H). Vkládání papíru v orientaci na šířku (I) může způsobit uvíznutí papíru.

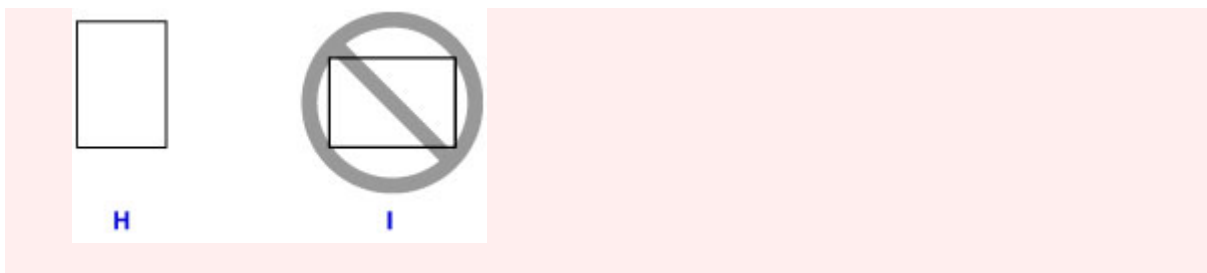

7. Zkontrolujte, zda je papír v zásobníku ručního podavače správně nastaven.

Ujistěte se, že je papír bezpečně položen na dně zásobníku ručního podavače a že se opírá o vodítka papíru lehkým třesením papíru ve svislém směru.

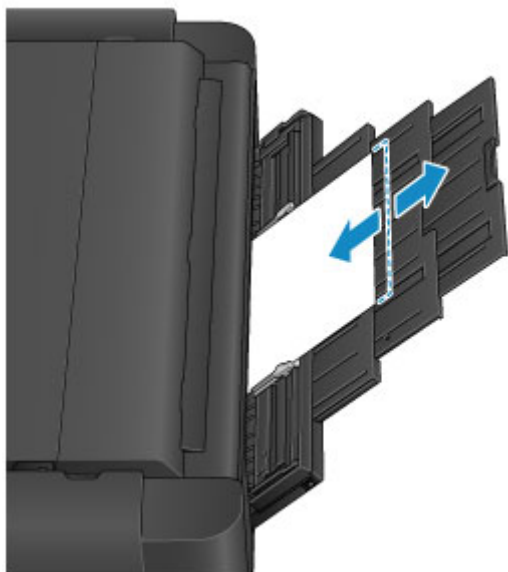

»» Poznámka

- Během tisku na obrazovce nastavení tiskárny v ovladači tiskárny vyberte jako zdroj papíru zásobník ručního podavače a dále velikost a typ vloženého papíru.
- Chcete-li pokračovat v tisku ze zásobníku ručního podavače, vyčkejte na dokončení tisku a poté vložte další list.

## **Provedení nastavení z ovládacího panelu nebo webového prohlížeče**

- ▶ **Ovládací panel**
- ▶ **LCD a ovládací panel**
- ▶ **Změna nastavení z ovládacího panelu nebo webového prohlížeče**
  - Změna nastavení z ovládacího panelu
  - Změna nastavení tiskárny pomocí webového prohlížeče

## Ovládací panel

\* Pro názornost jsou všechny kontrolky na ovládacím panelu zobrazeny rozsvícené.

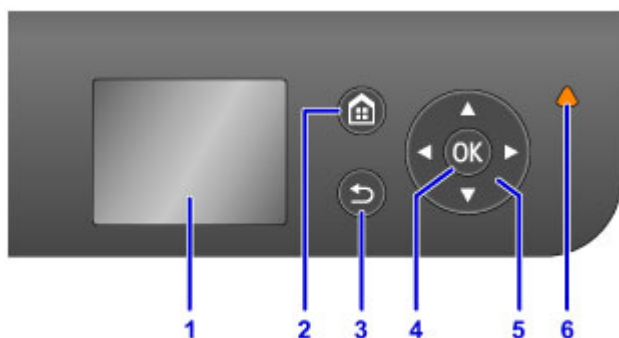

### (1) LCD (Liquid Crystal Display)

Zobrazuje zprávy, položky nabídky a provozní stav.

### (2) Tlačítko DOMŮ (HOME)

Slouží k zobrazení obrazovky DOMŮ.

■ [LCD a ovládací panel](#)

### (3) Tlačítko Zpět (Back)

Zobrazí na displeji LCD předchozí obrazovku.

### (4) Tlačítko OK

Dokončí výběr nabídky nebo položky nastavení. Toto tlačítko slouží k řešení potíží.

### (5) Tlačítka ▲, ▼, ◀ a ▶

Slouží k výběru položky nabídky nebo nastavení.

■ [LCD a ovládací panel](#)

### (6) Kontrolka Alarm

Pokud dojde k chybě, svítí nebo bliká.



## LCD a ovládací panel

Funkce, jako je údržba a nastavení tiskárny, můžete vybrat na obrazovce DOMŮ displeje LCD.

Funkce na obrazovce DOMŮ lze vybrat pomocí tlačítka ▲ nebo ▼ (A) a stisknutím tlačítka OK (B).

Na obrazovce nabídky nebo nastavení můžete pomocí tlačítka ▲, ▼, ◀ nebo ▶ (C) vybrat položku nabídky nebo možnost a stisknutím tlačítka OK (B) provést příslušnou akci.

Stisknutím tlačítka Zpět (Back) (D) se vraťte na předchozí obrazovku.

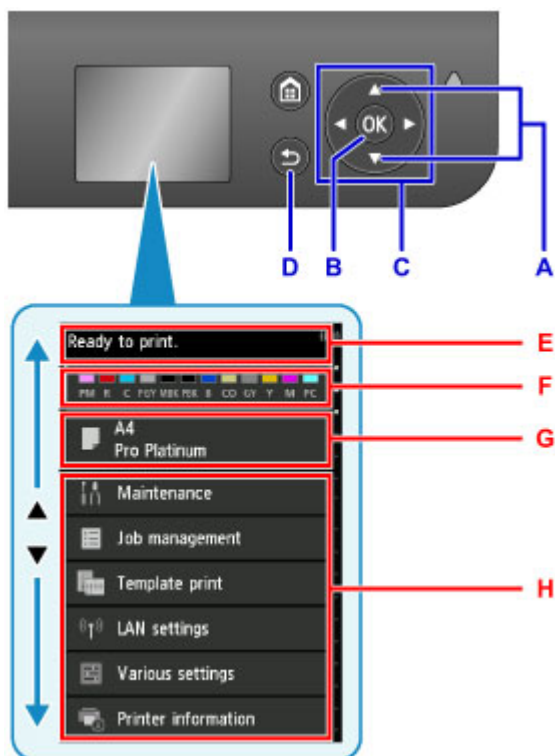

E: Oblast zobrazení stavu tiskárny

Zobrazuje stav tiskárny, zprávy a další informace.

Pokud je zobrazena zpráva, lze stisknutím tlačítka ▶ zobrazit obrazovku **Seznam oznámení (Notice list)**. Přečtete si zprávu nebo pokračujete na obrazovku podrobností nebo ovládací obrazovku.

F: Oblast zobrazení stavu inkoustu

Zobrazuje stav inkoustu. Po výběru této položky můžete zkontrolovat hladiny inkoustů, zobrazit postup výměny nádržek s inkoustem nebo se podívat na čísla nádržek s inkoustem.

G: Oblast zobrazení nastavení papíru

Zobrazuje informace o papíru vloženém do zadní přihrádky. Po výběru této položky můžete zadat velikost a typ papíru vloženého do zadní přihrádky.

H: Další položky nabídky

Zobrazuje položky údržby pro různá nastavení tiskárny.

### Výběr nabídek

Postupy výběru položek nabídky závisí na položce vybrané na obrazovce DOMŮ.

Při postupu se řiďte informacemi nebo pokyny na obrazovce.

### Příklad: Postup nastavení papíru

Vyberte oblast zobrazení nastavení papíru na obrazovce DOMŮ stisknutím tlačítka ▲ nebo ▼ a stiskněte tlačítko **OK**.

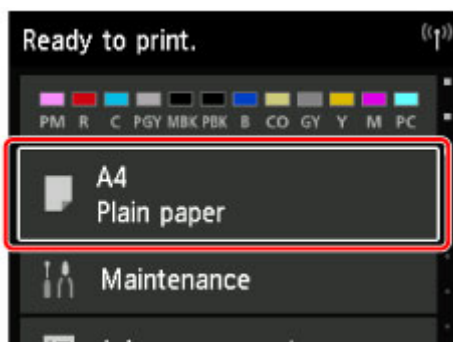

Vyberte položku **Vel. str. (Page size)** a stiskněte tlačítko **OK**.

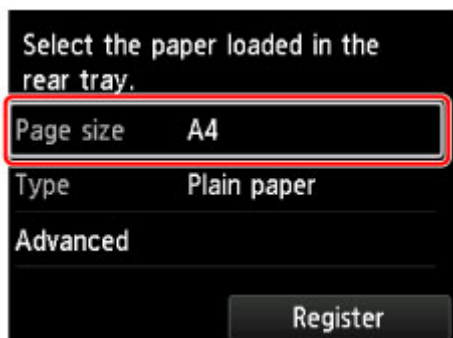

Stisknutím tlačítka ▲ nebo ▼ vyberte položku **A2** a stiskněte tlačítko **OK**.

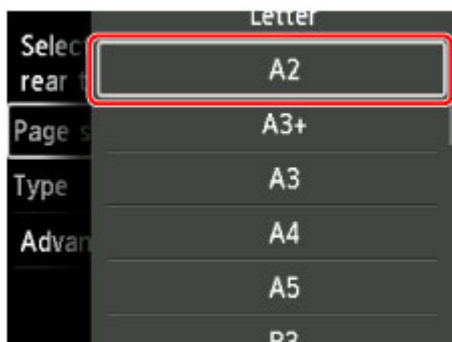

Stisknutím tlačítka ▼ vyberte položku **Typ (Type)** a stiskněte tlačítko **OK**.

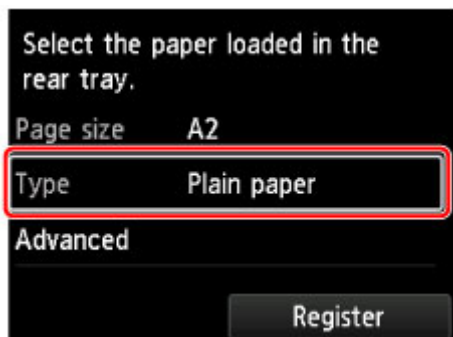

Vyberte položku **Pro Platinum** stisknutím tlačítka ▲ nebo ▼ a stiskněte tlačítko **OK**.

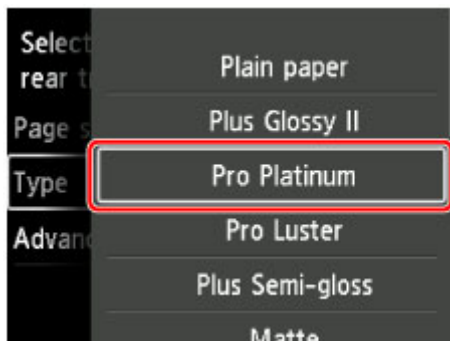

Stisknutím tlačítka ▼ vyberte položku **Registrovat (Register)** a stiskněte tlačítko **OK**.

Tím zaregistrujete nastavení papíru.

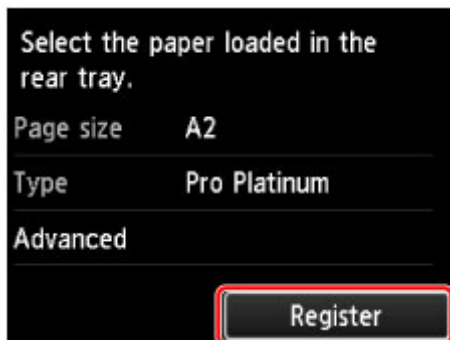

## **Změna nastavení z ovládacího panelu / webového prohlížeče**

- ▶ **Změna nastavení z ovládacího panelu**
- ▶ **Změna nastavení tiskárny pomocí webového prohlížeče**

## Změna nastavení z ovládacího panelu

- **Změna nastavení z ovládacího panelu**
- **Nastavení položek na ovládacím panelu**
- **Nastavení hesla správce (položka pro správce)**
- **Nastavení zařízení uživatele (položka pro správce)**
- **Nastavení webové služby (položka pro správce)**
- **Výběr jazyka (položka pro správce)**
- **Nastavení šetření energie (položka pro správce)**
- **Nastavení tichého režimu (položka pro správce)**
- **Nastavení papíru**
- **Nastav. tisku**
- **Nastavení tisku PictBridge**
- **Nastavení papíru**
- **Správa úloh**
- **Aktualizace firmwaru (položka pro správce)**
- **Informace o tiskárně**
- **Nastavení LAN (položka pro správce)**
- **Nastavení automatické údržby (položka pro správce)**
- **Velikost stránky údržby**
- **Reset nastavení (položka pro správce)**

## Změna nastavení z ovládacího panelu

### »»» Důležité

- Změna některých položek nastavení vyžaduje zadání hesla správce.

V této části najdete postup změny nastavení z obrazovky **Nastavení zařízení (Device settings)** vysvětlený na příkladu nastavení položky **Zamezit otěru papíru (Prevent paper abrasion)**.

1. [Přesvědčte se, že je tiskárna zapnutá.](#)

2. Na obrazovce DOMŮ vyberte možnost  **Různá nastavení (Various settings)**.

■ [LCD a ovládací panel](#)

3. Pomocí tlačítek ▲▼ vyberte možnost **Nastavení zařízení (Device settings)** a stiskněte tlačítko **OK**.

Zobrazí se obrazovka **Nastavení zařízení (Device settings)**.

4. Pomocí tlačítka ▲▼ vyberte položku nastavení a stiskněte tlačítko **OK**.

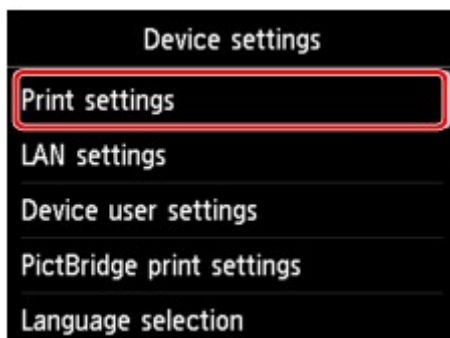

Zobrazí se obrazovka nastavení pro vybranou položku.

5. Pomocí tlačítek ▲▼ vyberte položku a stiskněte tlačítko **OK**.

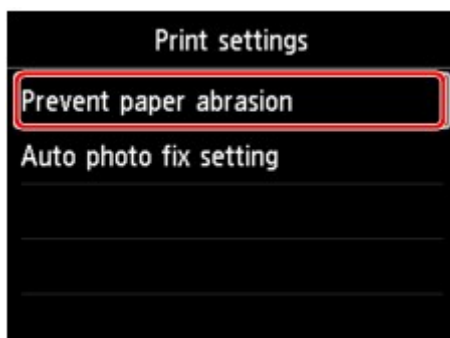

6. Pomocí tlačítka ▲▼ vyberte položku nastavení a stiskněte tlačítko **OK**.



Další informace o nastavení položek z ovládacího panelu:

■ [Nastavení položek na ovládacím panelu](#)

## Nastavení položek na ovládacím panelu

### Položky pro zabezpečení

■ [Nastavení hesla správce \(položka pro správce\)](#)

### Položky pro tiskárnu

■ [Nastavení zařízení uživatele \(položka pro správce\)](#)

■ [Nastavení webové služby \(položka pro správce\)](#)

■ [Výběr jazyka \(položka pro správce\)](#)

■ [Nastavení šetření energie \(položka pro správce\)](#)

■ [Nastavení tichého režimu \(položka pro správce\)](#)

### Nastavení papíru a tisku

■ [Nastavení papíru](#)

■ [Nastav. tisku](#)

■ [Nastavení tisku PictBridge](#)

### Položky pro údržbu a správu

■ [Správa úloh](#)

■ [Aktualizace firmwaru \(položka pro správce\)](#)

■ [Informace o tiskárně](#)

■ [Nastavení LAN \(položka pro správce\)](#)

■ [Nastavení automatické údržby \(položka pro správce\)](#)

■ [Velikost stránky údržby](#)

■ [Reset nastavení \(položka pro správce\)](#)



## Nastavení hesla správce (položka pro správce)

Vyberte tuto položku v části **Nastavení zařízení (Device settings)** nabídky **Různá nastavení (Various settings)**.

### **»»» Důležité**

- Tato položka nastavení je určena pro správce. Pro změnu nastavení je nutné zadat heslo správce.

Podle potřeby můžete zadat nebo zakázat heslo správce.

Pokud chcete nastavit heslo správce, vyberte rozsah a pak zadejte heslo správce.

### **Vzdálené UR nebo jiné nástroje (Remote UI or other tools)**

Zadejte heslo správce nutné pro změnu položek nastavení pomocí funkce Vzdálené uživatelské rozhraní nebo IJ Network Device Setup Utility.

### **LCD, vzdálené UR, jiné nástroje (LCD, Remote UI, or other tools)**

Zadání hesla správce je vyžadováno pro změnu položek nastavení pomocí ovládacího panelu tiskárny, vzdáleného uživatelského rozhraní nebo nástroje IJ Network Device Setup Utility.

■ [Nastavení hesla správce na ovládacím panelu](#)

## Nastavení hesla správce na ovládacím panelu

Podle potřeby můžete zadat nebo zakázat heslo správce.

Pokud nastavíte heslo správce, budete je muset zadávat vždy, když budete chtít použít nebo změnit následující nastavení.

- **Nastavení webové služby (Web service setup)**
- **Nastavení sítě LAN (LAN settings)**
- **Nastavení zařízení uživatele (Device user settings)**
- **Výběr jazyka (Language selection)**
- **Aktualizace firmwaru (Firmware update)**
- **Nastavení šetření energie (Energy saving settings)**
- **Nastavení tichého režimu (Quiet setting)**
- **Nastavení automatické údržby (Auto maintenance settings)**
- **Nastavení hesla správce (Administrator password setting)**
- **Obnovit výchozí nastavení (Reset setting)** (kromě položky **Obnovit vše (Reset all)**)

Při zadávání hesla správce postupujte následovně:

1. [Přesvědčte se, že je tiskárna zapnutá.](#)

2. Na obrazovce DOMŮ vyberte možnost  **Různá nastavení (Various settings).**

■ [LCD a ovládací panel](#)

3. Pomocí tlačítek ▲▼ vyberte možnost **Nastavení zařízení (Device settings)** a stiskněte tlačítko **OK**.
4. Pomocí tlačítek ▲▼ vyberte položku **Nastavení hesla správce (Administrator password setting)** a stiskněte tlačítko **OK**.
5. Když se zobrazí potvrzovací obrazovka pro zadání hesla správce, vyberte možnost **Ano (Yes)** a stiskněte tlačítko **OK**.

Pokud jste nezadali heslo správce, zobrazí se hlášení potvrzující registraci. Hlášení zobrazíte znovu tak, že vyberete možnost **Ano (Yes)** a stisknete tlačítko **OK**.

### »»» **Důležité**

- Heslo správce se nastavuje v den zakoupení produktu. Jako heslo slouží sériové číslo tiskárny. Informace o heslu správce naleznete v části Heslo správce.

6. Pomocí tlačítek ▲▼ vyberte položku **Změnit heslo správce (Change administrator password)** a stiskněte tlačítko **OK**.

Pokud nechcete používat heslo správce, vyberte možnost **Odstranit heslo správce (Remove administrator password)**. Hlášení zobrazíte znovu tak, že vyberete možnost **Ano (Yes)** a stisknete tlačítko **OK**.

7. Pomocí tlačítek **▲▼** vyberte rozsah, v jakém bude platit heslo správce, a stiskněte tlačítko **OK**.

**Vzdálené UR nebo jiné nástroje (Remote UI or other tools)**

Zadejte heslo správce nutné pro změnu položek nastavení pomocí funkce Vzdálené uživatelské rozhraní nebo IJ Network Device Setup Utility.

**LCD, vzdálené UR, jiné nástroje (LCD, Remote UI, or other tools)**

Zadání hesla správce je vyžadováno pro změnu položek nastavení pomocí ovládacího panelu tiskárny, vzdáleného uživatelského rozhraní nebo nástroje IJ Network Device Setup Utility.

8. Zadejte heslo správce.

Stisknutím tlačítka **OK** zobrazíte zadávací obrazovku.

Po zadání hesla vyberte pomocí tlačítek **▲▼◀▶** tlačítko **OK** a stiskněte tlačítko **OK**.

**»» Důležité**

- Pro heslo platí následující omezení znaků:
  - Nastavte heslo obsahující 4 až 32 znaků.
  - Povolené jsou jednobajtové alfanumerické znaky.
  - Z bezpečnostních důvodů doporučujeme použít alespoň 6 alfanumerických znaků.

9. Pomocí tlačítek **▲▼** vyberte položku **Použít (Apply)** a stiskněte tlačítko **OK**.

10. Znovu zadejte stejné heslo správce pro potvrzení.

Stisknutím tlačítka **OK** zobrazíte zadávací obrazovku.

Po zadání hesla vyberte pomocí tlačítek **▲▼◀▶** tlačítko **OK** a stiskněte tlačítko **OK**.

Heslo správce je nyní aktivní.

## Nastavení zařízení uživatele (položka pro správce)

Vyberte tuto položku v části **Nastavení zařízení (Device settings)** nabídky **Různá nastavení (Various settings)**.

### »»» Důležité

- Tato položka nastavení je určena pro správce. Pro změnu nastavení je nutné zadat heslo správce.

- **Nastavení data/času (Date/time setting)**

Určuje nastavení aktuálního data a času.

### »»» Důležité

- Dojde-li k výpadku proudu nebo odpojení napájecího kabelu, bude vymazáno nastavení data a času.

- **Formát zobrazení data (Date display format)**

Slouží ke změně formátu data tištěného spolu s fotografiemi.

- **Opakování tlačítek (Key repeat)**

Povolí/zakáže souvislé zadávání při výběru nabídky a položky nastavení přidržím stisknutých tlačítek



- **Nastavení odesílání info. zařízení (Device info sending setting)**

Vyberte, zda chcete zasílat informace o používání tiskárny na server společnosti Canon. Informace zaslané společnosti Canon budou využity k vývoji dokonalejších produktů. Pokud vyberete možnost **Souhlasím (Agree)**, budou na server společnosti Canon odesílány údaje o využití tiskárny.

- **Zobrazit historii úloh (Display job history)**

Povolí/zakáže zobrazování historie tiskové úlohy.

- **Použití vzdál. uživ. rozhr. (Use of Remote UI)**

Povolí/zakáže Vzdálené uživatelské rozhraní.

## Nastavení webové služby (položka pro správce)

Tuto položku najdete v nabídce **Různá nastavení (Various settings)**.

### »» Důležité

- Tato položka nastavení je určena pro správce. Pro změnu nastavení je nutné zadat heslo správce.

- **Nast. připojení webových služeb (Web service connection setup)**

K dispozici jsou následující položky nastavení.

- **Nastav. Google Cloud Print (Google Cloud Print setup)**

Umožňuje registrovat/smazat tiskárnu ve službě Google Cloud Print.

- **Nastav. IJ Cloud Printing Center (IJ Cloud Printing Center setup)**

Umožňuje registrovat/smazat tiskárnu ve službě Canon Inkjet Cloud Printing Center.

- **Zkontrolujte nast. webové služby (Check Web service setup)**

Přesvědčte se, že je tiskárna registrovaná ve službě Google Cloud Print nebo Canon Inkjet Cloud Printing Center.

- **Nastavení serveru DNS (DNS server setup)**

Provede nastavení serveru DNS. Vyberte možnost **Automatické nastavení (Auto setup)** nebo **Ruční nastavení (Manual setup)**. Pokud vyberete možnost **Ruční nastavení (Manual setup)**, zadejte nastavení zobrazená na displeji LCD.

- **Nastavení serveru proxy (Proxy server setup)**

Provede nastavení serveru proxy. Provedte nastavení podle pokynů na displeji LCD.

## Výběr jazyka (položka pro správce)

Vyberte tuto položku v části **Nastavení zařízení (Device settings)** nabídky **Různá nastavení (Various settings)**.

### **»»» Důležité**

- Tato položka nastavení je určena pro správce. Pro změnu nastavení je nutné zadat heslo správce.

Změní jazyk zpráv a nabídek na displeji LCD.

## Nastavení šetření energie (položka pro správce)

Vyberte tuto položku v části **Nastavení zařízení (Device settings)** nabídky **Různá nastavení (Various settings)**.

Pokud povolíte toto nastavení, bude se tiskárna automaticky zapínat/vypínat a ušetří tak energii.

### »»» Důležité

- Toto nastavení je určeno pro správce. Pro změnu nastavení je nutné zadat heslo správce.

- **Automat. vypnutí (Auto power off)**

Umožňuje nastavit dobu pro automatické vypnutí tiskárny, během které musí být tiskárna nečinná a nesmí obdržet žádná tisková data.

- **Automat. zapnutí (Auto power on)**

Pokud vyberete možnost **ZAP (ON)**, tiskárna se automaticky zapne, jakmile jsou do tiskárny poslána tisková data.

## Nastavení tichého režimu (položka pro správce)

Vyberte tuto položku v části **Nastavení zařízení (Device settings)** nabídky **Různá nastavení (Various settings)**.

Tuto funkci na tiskárně povolte, pokud chcete snížit provozní hluk, například při tisku v noci.

### »»» Důležité

- Toto nastavení je určeno pro správce. Pro změnu nastavení je nutné zadat heslo správce.

- **Nepoužívat tichý režim (Do not use quiet mode)**

Tuto možnost vyberte, pokud nechcete používat tichý režim.

- **Používat tichý režim (Use quiet mode)**

Tuto možnost vyberte, pokud chcete snížit provozní hluk.

### »»» Důležité

- V porovnání s nastavením **Nepoužívat tichý režim (Do not use quiet mode)** dojde ke zpomalení tisku.
- V závislosti na nastavení tiskárny nemusí být tato funkce plně efektivní. U určitého typu hluku navíc ke snížení nedojde, například při přípravě tiskárny k tisku.

### »»» Poznámka

- Tichý režim můžete spustit na ovládacím panelu tiskárny nebo v ovladači tiskárny. Bez ohledu na nastavení tichého režimu bude při použití ovládacího panelu tiskárny a tisku z počítače režim aktivní.



## Nastavení papíru

Registrací velikosti papíru a typu média založeného v zadní přihrádce můžete tiskárně zabránit v chybě tisku, protože pokud se velikost papíru nebo typ média založeného v tiskárně liší od nastavení, zobrazí se ještě před tiskem hlášení.

### »»» Poznámka

- Výchozí nastavení zobrazení se při tisku z ovládacího panelu tiskárny a při tisku z ovladače tiskárny liší.

■ [Výchozí nastavení zobrazení zprávy bránící nevhodnému tisku](#)

- Pokud zavřete kryt otvoru podavače:



Zobrazí se obrazovka pro registraci informací o papíru v zadní přihrádce.

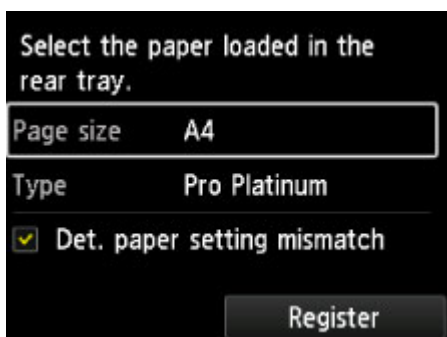

Zaregistrujte informace o velikosti papíru a typu média v závislosti na vloženém papíru.

### »»» Důležité

- Další informace o správné kombinaci nastavení papíru můžete určit pomocí ovladače tiskárny nebo na displeji LCD:
  - V systému Windows:
    - [Nastavení papíru v ovladači tiskárny a tiskárně \(typ média\)](#)
    - [Nastavení papíru v ovladači tiskárny a tiskárně \(velikost papíru\)](#)
  - V systému Mac OS:
    - [Nastavení papíru v ovladači tiskárny a tiskárně \(typ média\)](#)
    - [Nastavení papíru v ovladači tiskárny a tiskárně \(velikost papíru\)](#)

- Pokud se nastavení papíru pro tisk liší od informací o papíru v zadní přihrádce registrovaných v tiskárně:

Příklad:

- Nastavení papíru pro tisk: B5
- Informace o papíru v zadní přihrádce, které jsou registrované v tiskárně: A4

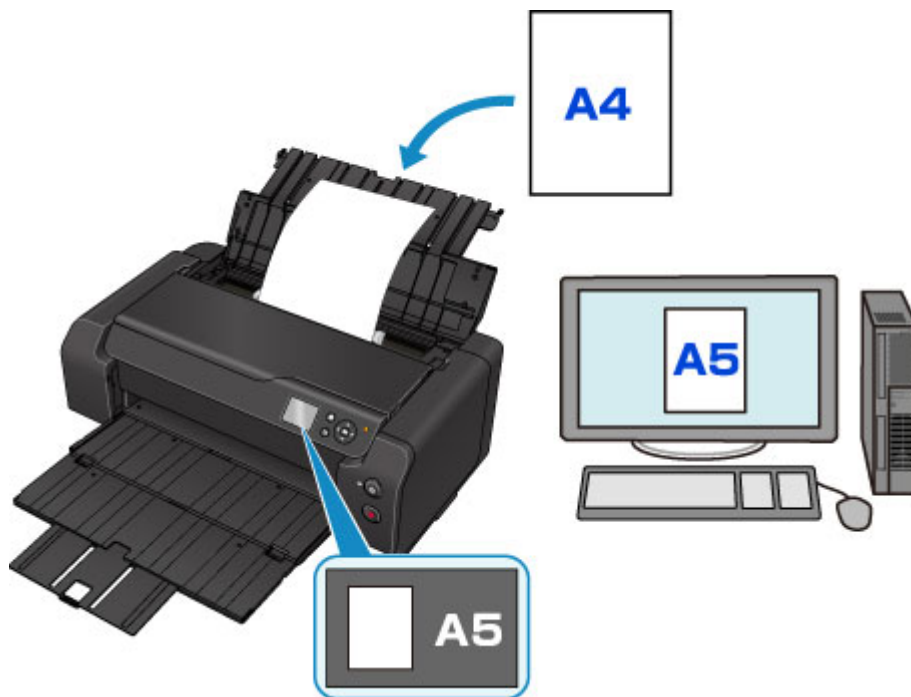

Při zahájení tisku se zobrazí zpráva.

Stisknutím tlačítka **OK** zobrazíte pod hlášením nastavení papíru zadaná pro tisk.

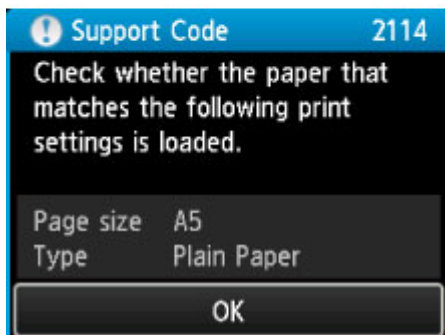
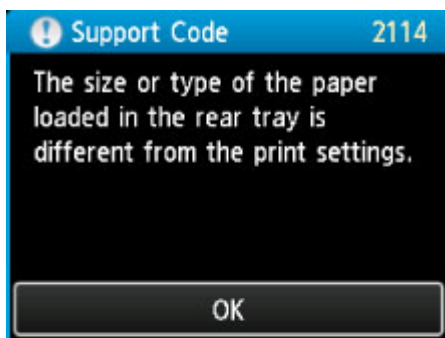

Přečtěte si zobrazenou zprávu a stiskněte tlačítko **OK**. Po otevření obrazovky pro výběr dalšího postupu vyberte jednu z níže uvedených akcí.

## »»» Poznámka

- V závislosti na nastavení se možnosti uvedené níže nemusí zobrazit.

### **Tisk na vložený papír. (Print with the loaded paper.)**

Vyberte, zda chcete tisknout na papír vložený v zadní přihrádce, aniž by se měnilo nastavení papíru.

Pokud je například v nastavení tisku zadán papír velikosti A5 a v informacích o papíru v zadní přihrádce registrovaných v tiskárně je nastavená velikost A4, tiskárna spustí tisk na papír velikosti A5 vložený v zadní přihrádce.

### **Vyměnit papír a tisknout (Replace the paper and print)**

Vyberte, zda chcete tisknout po výměně papíru v zadní přihrádce.

Pokud je například v nastavení tisku zadán papír velikosti A5 a v informacích o papíru v zadní přihrádce registrovaných v tiskárně je nastavená velikost A4, vložte do zadní přihrádky před tiskem papír velikosti A5.

Po výměně papíru se zobrazí registrační obrazovka informací o papíru v zadní přihrádce.

Zaregistrujte informace o papíru v zadní přihrádce podle papíru, který jste do zadní přihrádky vložili.

## »»» Poznámka

- Pokud nevíte, jaké informace o papíru jsou v tiskárně zaregistrovány, po otevření obrazovky pro výběr operace stiskněte tlačítko **Zpět (Back)**. Pokud se zobrazí předchozí obrazovka, ověřte velikost papíru a typ média a zaregistrujte je v tiskárně.
- Další informace o správné kombinaci nastavení papíru můžete určit pomocí ovladače tiskárny nebo na displeji LCD:
  - V systému Windows:
    - [Nastavení papíru v ovladači tiskárny a tiskárně \(typ média\)](#)
    - [Nastavení papíru v ovladači tiskárny a tiskárně \(velikost papíru\)](#)
  - V systému Mac OS:
    - [Nastavení papíru v ovladači tiskárny a tiskárně \(typ média\)](#)
    - [Nastavení papíru v ovladači tiskárny a tiskárně \(velikost papíru\)](#)

### **Zrušit (Cancel)**

Zruší tisk.

Vyberte, pokud chcete změnit nastavení papíru zadané pro tisk. Změňte nastavení papíru a pak pokus o tisk opakujte.

## **Výchozí nastavení zobrazení zprávy bránící nevhodnému tisku**

### **• Pokud tisknete z ovládacího panelu tiskárny:**

Ve výchozím nastavení je zobrazení zprávy bránící nevhodnému tisku povoleno.

Změna nastavení zobrazení při tisku z ovládacího panelu tiskárny:

■ [Nastavení papíru](#)

### **• Při tisku pomocí ovladače tiskárny:**

Ve výchozím nastavení je zobrazení zprávy bránící nevhodnému tisku zakázáno.

Změna nastavení zobrazení při tisku v ovladači tiskárny:

- V systému Windows:
  - Změna provozního režimu tiskárny
- V systému Mac OS:
  - [Změna provozního režimu tiskárny](#)

### »» Důležité

- Když je zobrazení zprávy bránící nevhodnému tisku zakázáno:

Tiskárna spustí tisk, i když se nastavení papíru pro tisk a informace o papíru v zadní přihrádce registrované v tiskárně liší.

## Nastavení tisku

Vyberte tuto položku v části **Nastavení zařízení (Device settings)** nabídky **Různá nastavení (Various settings)**.

- **Zamezit otěru papíru (Prevent paper abrasion)**

Toto nastavení použijte pouze v případě, že je tiskový povrch rozmazaný.

### »»» Důležité

- Po dokončení tisku vraťte toto nastavení na možnost **VYP (OFF)**, jinak by se tisk mohl zpomalit nebo by se mohla snížit jeho kvalita.

- **Nastavení Autom. oprava fotogr. (Auto photo fix setting)**

Pokud při tisku ze zařízení kompatibilního se standardem PictBridge (bezdrátová síť LAN) zvolíte možnost **ZAP (ON)**, můžete vybrat, zda se mají fotografie tisknout s daty Exif zaznamenanými v souboru snímku (pro tuto funkci musí být nastavena možnost **Výchozí (Default)**\* nebo **Zapnuto (On)**).

\* Pokud je v nastavení tisku zařízení kompatibilního se standardem PictBridge (bezdrátová síť LAN) vybrána možnost **Výchozí (Default)**, vyberte v nabídce **Nastavení tisku PictBridge (PictBridge print settings)** pro položku **Opr.foto. (Photo fix)** možnost **Autom. opr. foto. (Auto photo fix)**.

## Nastavení tisku PictBridge

Vyberte tuto položku v části **Nastavení zařízení (Device settings)** nabídky **Různá nastavení (Various settings)**.

Změnu nastavení tisku lze provést během tisku ze zařízení kompatibilního se standardem PictBridge (bezdrátová síť LAN).

Pokud chcete využít nastavení provedená na tiskárně, na zařízení kompatibilním se standardem PictBridge (bezdrátová síť LAN) změňte nastavení tisku na možnost **Výchozí (Default)**.

Postup při změně nastavení tisku ze zařízení kompatibilního se standardem PictBridge (bezdrátová síť LAN):

### [Nastavení na zařízení kompatibilním se standardem PictBridge \(bezdrátová síť LAN\)](#)

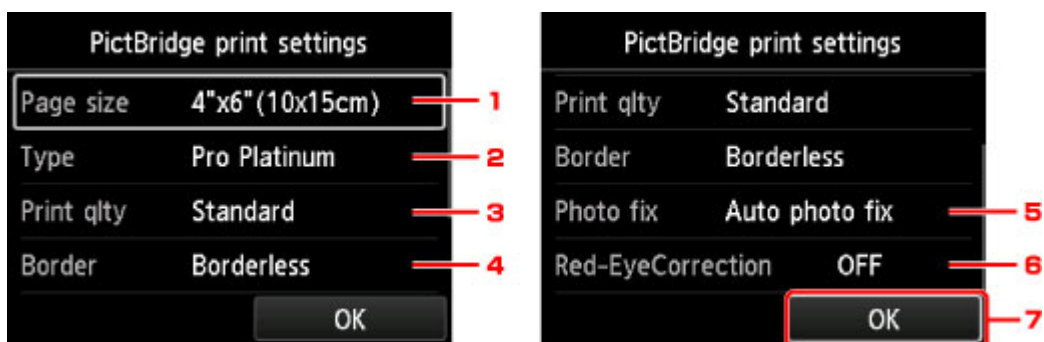

#### 1. Vel. str. (Page size)

Při tisku přímo ze zařízení kompatibilního se standardem PictBridge (bezdrátová síť LAN) vyberte velikost papíru.

Pokud provedete nastavení položky PictBridge (bezdrátová síť LAN) na tiskárně, nastavte na zařízení kompatibilním se standardem PictBridge (bezdrátová síť LAN) položku **Velikost papíru (Paper size)** na možnost **Výchozí (Default)**.

#### 2. Typ (Type) (Typ média)

Při tisku přímo ze zařízení kompatibilního se standardem PictBridge (bezdrátová síť LAN) vyberte typ média.

Pokud provedete nastavení položky PictBridge (bezdrátová síť LAN) na tiskárně, nastavte na zařízení kompatibilním se standardem PictBridge (bezdrátová síť LAN) položku **Typ papíru** na možnost **Výchozí (Default)**.

#### 3. Kval.tisku (Print qlty) (Kvalita tisku)

Při tisku přímo ze zařízení kompatibilního se standardem PictBridge (bezdrátová síť LAN) vyberte kvalitu tisku.

#### 4. Okraj (Border) (Tisk s ohraničením nebo bez ohraničení)

Vyberte rozvržení s ohraničením nebo bez ohraničení.

Pokud provedete nastavení položky PictBridge (bezdrátová síť LAN) na tiskárně, nastavte na zařízení kompatibilním se standardem PictBridge (bezdrátová síť LAN) položku **Rozvržení (Layout)** na možnost **Výchozí (Default)**.

## 5. Opr.foto. (Photo fix)

Pokud vyberete možnost **Autom. opr. foto. (Auto photo fix)**, rozpozná se scéna nebo obličej osoby na pořízené fotografii a pro každou fotografii se automaticky provede nejvhodnější korekce. Pomocí podsvícení zesvětlí ztmavlý obličej pro tisk. Analyzuje také scény, např. scénérii, noční scénu, osobu atd., a automaticky koriguje jednotlivé scény pro tisk pomocí nejvhodnější barvy, jasu nebo kontrastu.

### »»» Poznámka

- Ve výchozím nastavení jsou fotografie v zařízení kompatibilním se standardem PictBridge (bezdrátová síť LAN) vytištěny s automatickými opravami.
- Pokud vyberete možnost **Žádné opravy (No correction)**, fotografie se vytisknou bez korekcí.

## 6. Korekce červ. očí (Red-EyeCorrection)

Výběrem možnosti **ZAP (ON)** umožníte korekci červených očí na portrétech fotografovaných s bleskem.

V závislosti na typu fotografie není někdy možné efekt červených očí opravit, nebo může dojít k úpravě jiných částí než očí.

7. Stisknutím tlačítka **OK** potvrďte nastavení tisku.

## Nastavení papíru

Vyberte tuto položku v části **Nastavení zařízení (Device settings)** nabídky **Různá nastavení (Various settings)**.

- **Detek. nesoulad nast. papíru (Det. paper setting mismatch)**

Pokud vyberete možnost **Ano (Yes)**, tiskárna detekuje, zda velikost papíru a typ média odpovídá registrovaným údajům. Pokud se spustí tisk a nastavení se liší, zobrazí se na displeji LCD chybové hlášení.

■ [Nastavení papíru](#)

- **Rozšířená nastavení papíru (Advanced paper settings)**

Pro každý typ média můžete provést následující nastavení.

- **Tloušťka papíru (výška hlavy) (Paper Thickness (Head Height))**
- **Nast. vakua jednotky pro posuv (Transport unit vacuum settings)**
- **Rozšíření pro bezokrajový tisk (Extension for borderless printing)**
- **Pozastavit mezi skenov. obrazy (Pause between scans)**
- **Pozastavit mezi stránkami (Pause between pages)**
- **Rozpoznat šířku papíru (Detect paper width)**

Nastavení inicializujete výběrem možností **Reset nastavení papíru (Reset paper settings by paper)** a **Ano (Yes)** a stisknutím tlačítka **OK**.

Zadání hesla správce je povinné, pokud je toto heslo povoleno.

- **Tisk rozšířených nastavení papíru (Print advanced paper settings)**

Chcete-li vytisknout každé nastavení zadané v nabídce **Rozšířená nastavení papíru (Advanced paper settings)**, vyberte možnost **Ano (Yes)** a stiskněte tlačítko **OK**.

- **Reset nastavení pro vš. papíry (Reset paper settings for all paper)**

Chcete-li inicializovat každé nastavení zadané v nabídce **Rozšířená nastavení papíru (Advanced paper settings)**, vyberte možnost **Ano (Yes)** a stiskněte tlačítko **OK**.

Zadání hesla správce je povinné, pokud je toto heslo povoleno.



## Správa úloh

Toto nastavení vyberte z obrazovky DOMŮ.

- **Zobrazit historii úloh (Display job history)**

Umožňuje zobrazit historii úloh (posledních 10 úloh). Podrobnosti o konkrétní úloze zobrazíte tak, že ji vyberete a stisknete tlačítko **OK**.

- **Vytisknout historii úloh (Print job history)**

Historii tiskových úloh vytisknete výběrem možnosti **Ano (Yes)** a stisknutím tlačítka **OK**.

## Aktualizace firmwaru (položka pro správce)

Vyberte tuto položku v části **Nastavení zařízení (Device settings)** nabídky **Různá nastavení (Various settings)**.

### »»» Důležité

- Tato položka nastavení je určena pro správce. Pro změnu nastavení je nutné zadat heslo správce.

Umožňuje ověřit verzi a provést aktualizaci firmwaru tiskárny a nastavit obrazovku s upozorněním, server DNS a proxy server.

### »»» Poznámka

- Pokud je v nabídce **Nastavení sítě LAN (LAN settings)** pro položku **Změna sítě LAN (Change LAN)** nastavená možnost **Zakázat LAN (Disable LAN)**, je k dispozici pouze možnost **Zkontrolovat aktuální verzi (Check current version)**.

- **Nainstalovat aktualizaci (Install update)**

Provede aktualizaci firmwaru tiskárny. Pokud vyberete možnost **Ano (Yes)**, zahájí se aktualizace firmwaru. Proved'te aktualizaci podle pokynů na obrazovce.

### »»» Důležité

- Při použití této funkce musí být tiskárna připojena k internetu.

### »»» Poznámka

- Pokud není aktualizace firmwaru dokončena, zkontrolujte následující a proved'te příslušné kroky.
  - Používáte-li kabelovou síť LAN, je nutné tiskárnu řádně připojit k počítači kabelem LAN.
  - Zkontrolujte nastavení sítě, např. směrovač.
  - Pokud se na displeji LCD zobrazí zpráva **Připojení k serveru nelze navázat. (Cannot connect to the server.)**, stiskněte tlačítko **OK** a po chvíli opakujte akci.

- **Zkontrolovat aktuální verzi (Check current version)**

Můžete zkontrolovat aktuální verzi firmwaru.

- **Aktualizace nastav. oznamování (Update notification setting)**

Pokud vyberete možnost **Ano (Yes)** a aktualizace firmwaru je dostupná, zobrazí se obrazovka s informací o aktualizaci firmwaru na displeji LCD.

- **Nastavení serveru DNS (DNS server setup)**

Provede nastavení serveru DNS. Vyberte možnost **Automatické nastavení (Auto setup)** nebo **Ruční nastavení (Manual setup)**. Pokud vyberete možnost **Ruční nastavení (Manual setup)**, zadejte nastavení zobrazená na displeji LCD.

- **Nastavení serveru proxy (Proxy server setup)**

Provede nastavení serveru proxy. Proved'te nastavení podle pokynů na displeji LCD.

## Informace o tiskárně

Toto nastavení vyberte z obrazovky DOMŮ.

- **Systémová informace (System information)**

Umožňuje zobrazit systémové informace tiskárny.

- **Historie chyb (Error history)**

Umožňuje zobrazit historii chyb.

Zobrazí se až 5 chybových kódů.

Podrobnosti o kódech chyb naleznete v části [Seznam kódů podpory pro případ chyby](#).

## Nastavení sítě LAN (položka pro správce)

Vyberte tuto položku v části **Nastavení zařízení (Device settings)** nabídky **Různá nastavení (Various settings)**.

### »»» Důležité

- Tato položka nastavení je určena pro správce. Pro změnu nastavení je nutné zadat heslo správce.

#### • **Změna sítě LAN (Change LAN)**

Slouží k aktivaci bezdrátové sítě LAN, kabelové sítě LAN nebo režimu přímého připojení. Všechny tyto možnosti můžete také zakázat.

#### • **Nastavení bezdrát. sítě LAN (Wireless LAN setup)**

Vybere metodu nastavení připojení k bezdrátové síti LAN.

### »»» Poznámka

- Tuto nabídku nastavení zobrazíte také výběrem položky **Nastavení sítě LAN (LAN settings)** na obrazovce DOMŮ. V tomto případě aktivujte bezdrátovou síť LAN.

#### ◦ **Nastavení bezkabelové sítě (Cableless setup)**

Tuto položku vyberte, pokud zadáváte údaje o přístupovém bodu do tiskárny přímo ze zařízení (například chytrého telefonu) bez použití bezdrátového směrovače. Pokračujte v nastavení podle pokynů na obrazovce připojeného zařízení.

#### ◦ **Standardní nastavení (Standard setup)**

Tuto položku vyberte, pokud nastavujete bezdrátovou síť LAN ručně z ovládacího panelu tiskárny.

#### ◦ **WPS (metoda pomocí tlačítka) (WPS (Push button method))**

Vyberte, kdy bude provedeno nastavení bezdrátové sítě LAN pomocí bezdrátového směrovače s podporou metody pomocí tlačítka Wi-Fi Protected Setup (WPS). Během nastavení postupujte podle pokynů na obrazovce.

#### ◦ **Jiná nastavení (Other setup)**

##### ■ **Upřesnit nastavení (Advanced setup)**

Tuto možnost vyberte, pokud nastavujete bezdrátovou síť LAN ručně. Klíčů WEP můžete určit více.

##### ■ **WPS (metoda pomocí kódu PIN) (WPS (PIN code method))**

Vyberte, kdy bude provedeno nastavení bezdrátové sítě LAN pomocí bezdrátového směrovače s podporou metody pomocí kódu PIN Wi-Fi Protected Setup (WPS). Během nastavení postupujte podle pokynů na obrazovce.

#### • **Potvrdit nastavení sítě LAN (Confirm LAN settings)**

Na displeji LCD se zobrazí seznam přímých připojení k této tiskárně a připojení pomocí kabelové a bezdrátové sítě LAN. Chcete-li seznam vytisknout, vyberte položku **Tisk podrob. nastavení LAN (Print LAN details)**.

#### ◦ **Seznam nastavení LAN (LAN setting list)**

Na displeji LCD se zobrazí seznam nastavení kabelové sítě LAN této tiskárny.

Zobrazí se následující položky nastavení. (Některé položky nastavení se v závislosti na nastavení tiskárny nezobrazují.)

Položky	Nastavení
<b>Připojení (Connection)</b>	Aktivní/Neaktivní
<b>Adresa IPv4 (IPv4 address)</b>	XXX. XXX. XXX. XXX (12 znaků)
<b>Maska podsítě IPv4 (IPv4 subnet mask)</b>	XXX. XXX. XXX. XXX (12 znaků)
<b>Výchozí brána IPv4 (IPv4 default gateway)</b>	XXX. XXX. XXX. XXX (12 znaků)
<b>Adresa link-local IPv6 (IPv6 link-local address)</b>	XXXX: XXXX: XXXX: XXXX: XXXX: XXXX: XXXX: XXXX (32 znaků)
<b>Délka předpony link-local IPv6 (IPv6 link-local prefix length)</b>	XXX (až 3 čísla)
<b>Ručně zadaná adresa IPv6 (IPv6 manual address)</b>	XXXX: XXXX: XXXX: XXXX: XXXX: XXXX: XXXX: XXXX (32 znaků)
<b>Délka předpony ruční IPv6 (IPv6 manual prefix length)</b>	XXX (až 3 čísla)
<b>Bezstavová adresa IPv6 1 (IPv6 stateless address 1)</b>	XXXX: XXXX: XXXX: XXXX: XXXX: XXXX: XXXX: XXXX (32 znaků)
<b>Délka předpony bezstavové IPv6 1 (IPv6 stateless prefix length 1)</b>	XXX (až 3 čísla)
<b>Bezstavová adresa IPv6 2 (IPv6 stateless address 2)</b>	XXXX: XXXX: XXXX: XXXX: XXXX: XXXX: XXXX: XXXX (32 znaků)
<b>Délka předpony bezstavové IPv6 2 (IPv6 stateless prefix length 2)</b>	XXX (až 3 čísla)
<b>Bezstavová adresa IPv6 3 (IPv6 stateless address 3)</b>	XXXX: XXXX: XXXX: XXXX: XXXX: XXXX: XXXX: XXXX (32 znaků)
<b>Délka předpony bezstavové IPv6 3 (IPv6 stateless prefix length 3)</b>	XXX (až 3 čísla)
<b>Bezstavová adresa IPv6 4 (IPv6 stateless address 4)</b>	XXXX: XXXX: XXXX: XXXX: XXXX: XXXX: XXXX: XXXX (32 znaků)
<b>Délka předpony bezstavové IPv6 4 (IPv6 stateless prefix length 4)</b>	XXX (až 3 čísla)
<b>Výchozí brána IPv6 1 (IPv6 default gateway 1)</b>	XXXX: XXXX: XXXX: XXXX: XXXX: XXXX: XXXX: XXXX (32 znaků)
<b>Výchozí brána IPv6 2 (IPv6 default gateway 2)</b>	XXXX: XXXX: XXXX: XXXX: XXXX: XXXX: XXXX: XXXX (32 znaků)
<b>Výchozí brána IPv6 3 (IPv6 default gateway 3)</b>	XXXX: XXXX: XXXX: XXXX: XXXX: XXXX: XXXX: XXXX (32 znaků)

<b>Výchozí brána IPv6 4 (IPv6 default gateway 4)</b>	XXXX: XXXX: XXXX: XXXX: XXXX: XXXX: XXXX: XXXX (32 znaků)
<b>Adresa MAC (MAC address)</b>	XX:XX:XX:XX:XX:XX (12 znaků)
<b>Nastavení IPsec (IPsec settings)</b>	Povolit (ESP)/Povolit (ESP & AH)/Povolit (AH)/Zakázat
<b>Předsdílený klíč (Pre-shared key)</b>	XXXXXXXXXXXXXXXXXXXX (16 znaků)
<b>Název tiskárny (Printer name)</b>	XXXXXXXXXXXXXXXXXXXX (až 15 znaků)
<b>Název služby Bonjour (Bonjour service name)</b>	XXXXXXXXXXXXXXXXXXXX XXXXXXXXXXXXXXXXXXXX XXXXXXXXXXXXXXXXXXXX XXXXXXXXXXXXXXXXXXXX (až 52 znaků)

(„XX“ zastupuje alfanumerické znaky.)

◦ **Seznam nastavení WLAN (WLAN setting list)**

Na displeji LCD se zobrazí seznam nastavení bezdrátové sítě LAN této tiskárny.

Zobrazí se následující položky nastavení. (Některé položky nastavení se v závislosti na nastavení tiskárny nezobrazují.)

Položky	Nastavení
<b>Připojení (Connection)</b>	Aktivní/Neaktivní
<b>SSID</b>	XXXXXXXXXXXXXXXXXXXX XXXXXXXXXXXXXXXXXXXX (až 32 znaků)
<b>Režim komunikace (Communication mode)</b>	Infrastruktura
<b>Kanál (Channel)</b>	XX (až 2 čísla)
<b>Zabezpečení bezdrát. sítě LAN (Wireless LAN security)</b>	Neaktivní/WEP (64 bitů)/WEP (128 bitů)/WPA-PSK (TKIP)/WPA-PSK (AES)/WPA2-PSK (TKIP)/WPA2-PSK (AES)
<b>Adresa IPv4 (IPv4 address)</b>	XXX. XXX. XXX. XXX (12 znaků)
<b>Maska podsítě IPv4 (IPv4 subnet mask)</b>	XXX. XXX. XXX. XXX (12 znaků)
<b>Výchozí brána IPv4 (IPv4 default gateway)</b>	XXX. XXX. XXX. XXX (12 znaků)
<b>Adresa link-local IPv6 (IPv6 link-local address)</b>	XXXX: XXXX: XXXX: XXXX: XXXX: XXXX: XXXX: XXXX (32 znaků)
<b>Délka předpony link-local IPv6 (IPv6 link-local prefix length)</b>	XXX (až 3 čísla)
<b>Ručně zadaná adresa IPv6 (IPv6 manual address)</b>	XXXX: XXXX: XXXX: XXXX: XXXX: XXXX: XXXX: XXXX (32 znaků)
<b>Délka předpony ruční IPv6 (IPv6 manual prefix length)</b>	XXX (až 3 čísla)
<b>Bezstavová adresa IPv6 1 (IPv6 stateless address 1)</b>	XXXX: XXXX: XXXX: XXXX: XXXX: XXXX: XXXX: XXXX (32 znaků)

<b>Délka předpony bezstavové IPv6 1 (IPv6 stateless prefix length 1)</b>	XXX (až 3 čísla)
<b>Bezstavová adresa IPv6 2 (IPv6 stateless address 2)</b>	XXXX: XXXX: XXXX: XXXX: XXXX: XXXX: XXXX: XXXX (32 znaků)
<b>Délka předpony bezstavové IPv6 2 (IPv6 stateless prefix length 2)</b>	XXX (až 3 čísla)
<b>Bezstavová adresa IPv6 3 (IPv6 stateless address 3)</b>	XXXX: XXXX: XXXX: XXXX: XXXX: XXXX: XXXX: XXXX (32 znaků)
<b>Délka předpony bezstavové IPv6 3 (IPv6 stateless prefix length 3)</b>	XXX (až 3 čísla)
<b>Bezstavová adresa IPv6 4 (IPv6 stateless address 4)</b>	XXXX: XXXX: XXXX: XXXX: XXXX: XXXX: XXXX: XXXX (32 znaků)
<b>Délka předpony bezstavové IPv6 4 (IPv6 stateless prefix length 4)</b>	XXX (až 3 čísla)
<b>Výchozí brána IPv6 1 (IPv6 default gateway 1)</b>	XXXX: XXXX: XXXX: XXXX: XXXX: XXXX: XXXX: XXXX (32 znaků)
<b>Výchozí brána IPv6 2 (IPv6 default gateway 2)</b>	XXXX: XXXX: XXXX: XXXX: XXXX: XXXX: XXXX: XXXX (32 znaků)
<b>Výchozí brána IPv6 3 (IPv6 default gateway 3)</b>	XXXX: XXXX: XXXX: XXXX: XXXX: XXXX: XXXX: XXXX (32 znaků)
<b>Výchozí brána IPv6 4 (IPv6 default gateway 4)</b>	XXXX: XXXX: XXXX: XXXX: XXXX: XXXX: XXXX: XXXX (32 znaků)
<b>Adresa MAC (MAC address)</b>	XX:XX:XX:XX:XX:XX (12 znaků)
<b>Nastavení IPsec (IPsec settings)</b>	Povolit (ESP)/Povolit (ESP & AH)/Povolit (AH)/Zakázat
<b>Předsdílený klíč (Pre-shared key)</b>	XXXXXXXXXXXXXXXXXXXX (16 znaků)
<b>Název tiskárny (Printer name)</b>	XXXXXXXXXXXXXXXXXXXX (až 15 znaků)
<b>Název služby Bonjour (Bonjour service name)</b>	XXXXXXXXXXXXXXXXXXXX XXXXXXXXXXXXXXXXXXXX XXXXXXXXXXXXXXXXXXXX XXXXXXXXXXXXXXXXXXXX (až 52 znaků)

(„XX“ zastupuje alfanumerické znaky.)

◦ **Seznam nastavení Přímé připojení (Direct connection setting list)**

Na displeji LCD se zobrazí seznam nastavení přímého připojení této tiskárny.

Zobrazí se následující položky nastavení. (Některé položky nastavení se v závislosti na nastavení tiskárny nezobrazují.)

Položky	Nastavení
<b>Připojení (Connection)</b>	Aktivní/Neaktivní
<b>SSID</b>	DIRECT-XXXX-XXXXXXseries

Heslo (Password)	XXXXXXXXXXXX (10 znaků)
Režim komunikace (Communication mode)	Přímé připojení
Kanál (Channel)	3
Zabezpečení bezdrát. sítě LAN (Wireless LAN security)	WPA2-PSK (AES)
Adresa IPv4 (IPv4 address)	XXX. XXX. XXX. XXX (12 znaků)
Maska podsítě IPv4 (IPv4 subnet mask)	XXX. XXX. XXX. XXX (12 znaků)
Výchozí brána IPv4 (IPv4 default gateway)	XXX. XXX. XXX. XXX (12 znaků)
Adresa link-local IPv6 (IPv6 link-local address)	XXXX: XXXX: XXXX: XXXX: XXXX: XXXX: XXXX: XXXX (32 znaků)
Délka předpony link-local IPv6 (IPv6 link-local prefix length)	XXX (až 3 čísla)
Adresa MAC (MAC address)	XX:XX:XX:XX:XX:XX (12 znaků)
Nastavení IPsec (IPsec settings)	Zakázat
Předsdílený klíč (Pre-shared key)	XXXXXXXXXXXXXXXXXXXX (16 znaků)
Název tiskárny (Printer name)	XXXXXXXXXXXXXXXXXXXX (až 15 znaků)
Název služby Bonjour (Bonjour service name)	XXXXXXXXXXXXXXXXXXXX XXXXXXXXXXXXXXXXXXXX XXXXXXXXXXXXXXXXXXXX XXXXXXXXXXXXXXXXXXXX (až 52 znaků)
Název zařízení pro přímé připoj. (Direct connection device name)	XXXXXX-XXXXXXseries

(„XX“ zastupuje alfanumerické znaky.)

- **Tisk podrob. nastavení LAN (Print LAN details)**

Síťová nastavení tiskárny, jako například její adresu IP nebo identifikátor SSID, můžete vytisknout.

Další informace o tom, jak vytisknout nastavení sítě tiskárny:

 [Tisk síťového nastavení](#)

### **Důležité**

- Vytisknuté síťové nastavení obsahuje důležité informace o vaší síti. Zacházejte s nimi opatrně.

- **Jiná nastavení (Other settings)**

### **Důležité**

- Pokud je pro položku **Změna sítě LAN (Change LAN)** nastavená možnost **Zakázat LAN (Disable LAN)**, není možné vybrat následující položky.

- **Nastavit název tiskárny (Set printer name)**

Slouží k nastavení názvu tiskárny. Tento název může obsahovat až 15 znaků.

### **Poznámka**

- Nelze použít stejný název tiskárny, jaký je již použit pro jiná zařízení připojená k síti LAN.



- První nebo poslední znak názvu tiskárny nemůže být pomlčka.

- **Nastavení sítě TCP/IP (TCP/IP settings)**

Provede nastavení adresy IPv4 nebo IPv6:

- **Nastavení WSD (WSD setting)**

Nastavení položek při použití protokolu WSD (síťový protokol podporovaný systémem Windows 8.1, Windows 8, Windows 7 a Windows Vista).

- **Povolit/zakázat WSD (Enable/disable WSD)**

Určuje, zda má být protokol WSD aktivován nebo deaktivován.

- ▶▶▶ **Poznámka**

- Je-li toto nastavení aktivní, bude se v Průzkumníku sítě v systému Windows 8.1, Windows 8, Windows 7 a Windows Vista zobrazovat ikona tiskárny.

- **Optimalizovat příchozí WSD (Optimize inbound WSD)**

Výběrem možnosti **Aktivní (Active)** umožníte rychlejší příjem tiskových dat WSD.

- **Nastavení časového limitu (Timeout setting)**

Slouží k nastavení délky časového limitu.

- **Nastavení Bonjour (Bonjour settings)**

Nastavení položek sítě LAN pomocí služby Bonjour v systému Mac OS.

- **Povolit/zakázat Bonjour (Enable/disable Bonjour)**

Pokud vyberete možnost **Povolit (Enable)**, budete moci pro změnu nastavení sítě využívat program Bonjour.

- **Název služby (Service name)**

Slouží k nastavení názvu služby Bonjour. Tento název může obsahovat až 48 znaků.

- ▶▶▶ **Poznámka**

- Nelze použít stejný název služby, jaký je již použitý pro jiná zařízení připojená k síti LAN.

- **Nastavení protokolu LPR (LPR protocol setting)**

Povoluje/zakazuje nastavení LPR.

- **Tisk RAW (RAW print)**

Povoluje/zakazuje tisk formátu RAW.

- **LLMNR**

Povoluje/zakazuje LLMNR (Link-Local Multicast Name Resolution). Výběrem možnosti **ZAP (ON)** umožníte tiskárně detekovat adresu IP tiskárny z názvu tiskárny bez použití serveru DNS.

- **Komunikace PictBridge (PictBridge communication)**

Nastavení položek pro tisk ze zařízení kompatibilního se standardem PictBridge (bezdrátová síť LAN).

- **Povolit/zakázat komunikaci (Enable/disable communication)**

Výběrem možnosti **Povolit (Enable)** umožníte tisk ze zařízení kompatibilního se standardem PictBridge (bezdrátová síť LAN).

#### ■ **Nastavení časového limitu (Timeout setting)**

Slouží k nastavení délky časového limitu.

#### ◦ **Nastav. DRX bezdrátové sítě LAN (Wireless LAN DRX setting)**

Pokud vyberete možnost **Povolit (Enable)**, budete moci aktivovat diskontinuální příjem při připojení k bezdrátové síti LAN.

#### ▶▶▶ **Poznámka**

- V závislosti na tom, jaký používáte bezdrátový směrovač, se nemusí diskontinuální příjem aktivovat, ani když vyberete možnost **Povolit (Enable)**.
- Diskontinuální příjem je povolen, pouze pokud je tiskárna v pohotovostním režimu. (Displej LCD je v režimu úspory energie.)

#### ◦ **Nastav. DRX kabelové sítě LAN (Wired LAN DRX setting)**

Výběrem možnosti **Povolit (Enable)** umožníte aktivovat diskontinuální příjem, když je tiskárna připojená k zařízení kompatibilnímu s kabelovou sítí LAN.

#### ◦ **Nastavení Přímé připojení (Direct connection settings)**

Položky tohoto nastavení budou dostupné, když k tiskárně připojíte bezdrátově komunikující zařízení, například chytrý telefon nebo tablet.

#### ▶▶▶ **Důležité**

- Položky tohoto nastavení můžete vybrat, pouze pokud je pro položku **Změna sítě LAN (Change LAN)** vybrána možnost **Aktivujte Přímé připojení (Activate direct connect.)**.

#### ■ **Aktualizace SSID/hesla (Update SSID/password)**

Pokud vyberete možnost **Ano (Yes)**, aktualizuje se identifikátor SSID a heslo pro přímé připojení.

#### ■ **Název zařízení pro přímé připoj. (Direct connection device name)**

Změní se název tiskárny zobrazený na zařízení kompatibilním s technologií Wi-Fi Direct.

#### ■ **Potvrzení žádosti o připojení (Connection request confirmation)**

Pokud vyberete možnost **Ano (Yes)**, zobrazí se při připojení tiskárny k zařízení kompatibilnímu s technologií Wi-Fi Direct žádost o potvrzení.

■ [Používání přímo připojené tiskárny](#)

## Nastavení automatické údržby (položka pro správce)

Vyberte tuto položku v části **Nastavení zařízení (Device settings)** nabídky **Různá nastavení (Various settings)**.

### »»» Důležité

- Tato položka nastavení je určena pro správce. Pro změnu nastavení je nutné zadat heslo správce.

- **Automatická kontrola trysek (Auto nozzle check)**

Povolí/zakáže automatickou kontrolu trysek.

- **Zobrazení chyby kontroly trysek (Nozzle check error display)**

Povolí/zakáže zobrazování chyby kontroly trysek.

- **Interval čištění systému (System cleaning frequency)**

Umožňuje nastavit četnost automatického čištění systému.

### »»» Poznámka

- Pokud používáte tiskárnu na vyšším místě, pro zachování kvality tisku doporučujeme vybrat možnost **Krátká (Short)**.

- **Údržba inkoustu (inst. zásobník) (Ink maintenance (tank installed))**

Pokud vyberete možnost **ZAP (ON)**, tiskárna pravidelně zatřese nádržkami s inkoustem pro zachování hustoty inkoustu.

### »»» Důležité

- Doporučujeme nastavit možnost **ZAP (ON)**. Nebude-li údržba kvality inkoustu prováděna přibližně jednou týdně, může to ovlivnit kvalitu tisku.

## Velikost stránky údržby

Vyberte tuto položku v části **Nastavení zařízení (Device settings)** nabídky **Různá nastavení (Various settings)**.

Určuje velikost stránky při provádění údržby (například zarovnání tiskové hlavy). Vyberte velikost A4 nebo Letter.

## Obnovit výchozí nastavení (položka pro správce)

Vyberte tuto položku v části **Nastavení zařízení (Device settings)** nabídky **Různá nastavení (Various settings)**.

### »»» Důležité

- Tato položka nastavení je určena pro správce. Pro změnu nastavení je nutné zadat heslo správce.

U nastavení můžete obnovit výchozí hodnoty.

- **Pouze nastavení webové služby (Web service setup only)**

Obnoví výchozí hodnoty nastavení webové služby.

- **Pouze nastavení sítě LAN (LAN settings only)**

S výjimkou hesla správce obnoví výchozí hodnoty nastavení sítě LAN.

- **Pouze nastavení (Settings only)**

Obnoví výchozí hodnoty nastavení, jako např. velikost papíru nebo typ média.

- **Pouze nast. odes. info. zařízení (Device info sending setting only)**

Obnoví výchozí hodnoty pouze u nastavení odesílání informací o zařízení.

- **Obnovit vše (Reset all)**

Vrátí veškerá nastavení, která jste provedli na tiskárně, na výchozí hodnoty. Heslo správce, zadané pro tiskárnu, bude také obnoveno na výchozí.

### »»» Poznámka

- Následující položky nastavení není možné nastavit na výchozí hodnoty:
  - Jazyk zobrazený na displeji LCD
  - Aktuální poloha tiskové hlavy
  - Nastavení žádosti o podepsání certifikátu (CSR) u metody šifrování (SSL/TLS)
  - Informace o médiích zaregistrované v tiskárně pomocí nástroje Media Configuration Tool

## **Změna nastavení tiskárny pomocí webového prohlížeče**

- ▶ **Změna nastavení pomocí webového prohlížeče**
- ▶ **Položky, u nichž lze změnit nastavení pomocí webového prohlížeče**
- ▶ **Heslo pro nastavení**

## Změna nastavení pomocí webového prohlížeče

Stav tiskárny spolu s možností úpravy nastavení tiskárny můžete zkontrolovat prostřednictvím webového prohlížeče vašeho chytrého telefonu, tabletu nebo počítače.

Chcete-li zkontrolovat stav tiskárny a změnit nastavení tiskárny, zobrazte si ve webovém prohlížeči "Vzdálené uživatelské rozhraní".

### ►► Poznámka

- Tato funkce je k dispozici u následujících operačních systémů a webových prohlížečů.
  - Zařízení se systémem iOS  
Operační systém: iOS 6.1 nebo novější  
Webový prohlížeč: Standardní webový prohlížeč systému iOS (Safari pro mobilní zařízení)
  - Zařízení se systémem Android  
Operační systém: Android 2.3.3 nebo novější  
Webový prohlížeč: Standardní webový prohlížeč systému Android (prohlížeč nebo Chrome)
  - Zařízení se systémem Mac OS  
Operační systém: Mac OS X v.10.6 nebo novější  
Webový prohlížeč: Safari 5.1 nebo novější
  - Zařízení se systémem Windows  
Operační systém: Windows XP nebo novější  
Webový prohlížeč: Internet Explorer 8 nebo novější, Google Chrome 38.0.2125.104m nebo novější, Mozilla Firefox 33.0 nebo novější

### 1. Povolení použití funkce Vzdálené uživatelské rozhraní.

Funkci Vzdálené uživatelské rozhraní povolíte následujícím postupem.

1. [Přesvědčte se, že je tiskárna zapnutá.](#)



2. Na obrazovce DOMŮ vyberte možnost **Různá nastavení (Various settings)**.

[LCD a ovládací panel](#)

3. Pomocí tlačítek ▲▼ vyberte možnost **Nastavení zařízení (Device settings)** a stiskněte tlačítko **OK**.
4. Pomocí tlačítek ▲▼ vyberte možnost **Nastavení zařízení uživatele (Device user settings)** a stiskněte tlačítko **OK**.
5. Pomocí tlačítek ▲▼ vyberte možnost **Použití vzdál. uživ. rozhr. (Use of Remote UI)** a stiskněte tlačítko **OK**.
6. Pomocí tlačítek ▲▼ vyberte možnost **ZAP (ON)** a stiskněte tlačítko **OK**.

### 2. Zkontrolujte adresu IP tiskárny.

Zkontrolujte adresu IP tiskárny následujícím postupem.



1. Na obrazovce DOMŮ vyberte možnost **Různá nastavení (Various settings)**.

2. Pomocí tlačítek ▲▼ vyberte možnost **Nastavení zařízení (Device settings)** a stiskněte tlačítko **OK**.
3. Pomocí tlačítek ▲▼ vyberte možnost **Nastavení sítě LAN (LAN settings)** a stiskněte tlačítko **OK**.
4. Pomocí tlačítek ▲▼ vyberte možnost **Potvrdit nastavení sítě LAN (Confirm LAN settings)** a stiskněte tlačítko **OK**.
5. Pomocí tlačítek ▲▼ vyberte možnost **Seznam nastavení LAN (LAN setting list)** nebo **Seznam nastavení WLAN (WLAN setting list)** a stiskněte tlačítko **OK**.
6. Pomocí tlačítek ◀▶ vyberte možnost **Ano (Yes)** a stiskněte tlačítko **OK**.
7. Zkontrolujte položku **Adresa IPv4 (IPv4 address)**.

### 3. V chytrém telefonu, tabletu nebo počítači otevřete webový prohlížeč a zadejte adresu IP.

Do pole s adresou URL zadejte následující adresu.

http://XXX.XX.X.XXX

Zadejte adresu IP ve formátu "XXX.XX.X.XXX".

Pokud se pokusíte tyto údaje vyhledat, informace o tiskárně se vám zobrazí ve webovém prohlížeči chytrého telefonu, tabletu nebo počítače.

Pokud chcete zkontrolovat stav tiskárny a změnit její nastavení, přejděte k následujícímu kroku. V opačném případě webový prohlížeč můžete zavřít.

### 4. Po klepnutí na tlačítko **Přihlásit (Log on)** můžete ověřit stav tiskárny a upravit její nastavení.

Zobrazí se obrazovka pro ověření hesla.

#### »»» **Důležité**

- Před otevřením obrazovky pro ověření hesla se může zobrazit zpráva s upozorněním na neověřené identifikační údaje.  
Úpravou nastavení SSL/TLS certifikátu šifrované komunikace můžete určit, aby se zpráva příště nezobrazovala.

#### »»» **Poznámka**

- Je-li povolen standardní uživatelský režim, zvolte si k přihlášení režim správce nebo standardní uživatelský režim.
- Po výběru režimu a volbě možnosti **Přihlásit (Log on)** se zobrazí obrazovka pro ověření hesla pro každý režim.

### 5. Zadejte heslo.

#### ■ ■ Heslo správce

Po dokončení ověření hesla se ve webovém prohlížeči otevrou nabídky s dalším nastavením.

### 6. S jejich pomocí můžete ověřit stav tiskárny a upravit její nastavení.

Níže jsou uvedeny položky, u nichž lze změnit nastavení.

#### ■ ■ [Položky, u nichž lze změnit nastavení pomocí webového prohlížeče](#)



7. Po ověření stavu tiskárny a úpravě jejího nastavení vyberte možnost **Odhlásit (Log off)**.

8. Webový prohlížeč zavřete.

# Položky, u nichž lze změnit nastavení pomocí webového prohlížeče

## »»» Poznámka

- Pořadí zde popsanych položek a položek zobrazených ve webovém prohlížeči se může lišit.
- Dostupné položky se v režimu správce a ve standardním uživatelském režimu liší.

## Položky pro zabezpečení

### Zabezpečení (Security) (Položka pro správce)

Tato funkce umožňuje zadat heslo, nastavení standardního uživatelského režimu a nastavení certifikátu SSL/TLS šifrované komunikace.

Informace o heslu naleznete v části Heslo správce.

Podrobnosti k nastavení hesla naleznete v části [Nastavení hesla](#).

## Položky pro údržbu a správu

### Programy (Utilities)

Tato funkce umožňuje nastavit a spouštět obslužné funkce tiskárny, například čištění.

### Job management

Tato funkce umožňuje zobrazit historii úloh a vytisknout ji.

## »»» Poznámka

- Po přihlášení v režimu správce můžete tuto funkci omezit pro standardní uživatelský režim.

### Syst. inform. a nastavení LAN (System info and LAN settings)

Tato funkce umožňuje kontrolovat systémové informace a měnit nastavení sítě LAN.

## »»» Poznámka

- Část nabídky je k dispozici pouze při přihlášení v režimu správce.

### Aktualizace firmwaru (Firmware update) (Položka pro správce)

Tato funkce umožňuje aktualizovat firmware a kontrolovat údaje o verzi.

### Výběr jazyka (Language selection) (Položka pro správce)

Tato funkce umožňuje změnit nastavení jazyka displeje.

## Položky pro tiskárnu

### Nastavení zařízení (Device settings)

Tato funkce umožňuje měnit nastavení tiskárny, jako je např. nastavení tichého režimu, nastavení šetření energie a nastavení tisku.

## »»» Poznámka

- Část nabídky je k dispozici pouze při přihlášení v režimu správce.

### Nast. služ. AirPrint (AirPrint settings)

Tato funkce umožňuje zadat nastavení služby AirPrint, například informace o poloze.

### Nast.připojení webových služeb (Web service connection setup) (Položka pro správce)

Tato funkce umožňuje registrovat se ve službě Google Cloud Print nebo IJ Cloud Printing Center či tuto registraci odstranit.

## Jiné položky

### **Stav tiskárny (Printer status)**

Tato funkce zobrazí údaje tiskárny, například množství zbývajících inkoustu, stav nebo podrobné informace o chybě.

Můžete také přejít na stránku podpory s objednávkou inkoustu nebo použít webové služby.

### **Příručka (online) (Manual (Online))**

Tato funkce zobrazí příručku *Příručka online*.

## Heslo pro nastavení

Je možné nastavit jednotlivě hesla pro správce a standardního uživatele.

Při přihlášení pomocí hesla správce je možné měnit všechna nastavení.

Při přihlášení pomocí hesla standardního uživatele je možné měnit jen některá nastavení.

Při přihlášení pomocí hesla správce je možné omezit funkce pro standardního uživatele.

■ [Nastavení hesla správce](#)

■ [Nastavení hesla standardního uživatele](#)

### »»» Poznámka

- Heslo lze nastavit pouze při přihlášení v režimu správce.

## Nastavení hesla správce

Heslo správce změníte následujícím postupem.

### »»» Důležité

- Heslo se nastavuje v době zakoupení. Heslo je sériové číslo tiskárny. Informace o heslu naleznete v části Heslo správce.

1. [Otevřete stav tiskárny ve webovém prohlížeči.](#)

2. Vyberte možnost **Zabezpečení (Security)**.

Zobrazí se nabídky.

3. Vyberte možnost **Nastavení hesla správce (Administrator password setting)**.

4. Vyberte možnost **Změnit heslo správce (Change administrator password)**.

Není-li nastaveno heslo správce, zobrazí se zpráva pro potvrzení registrace. Vyberte možnost **Ano (Yes)**. Když se zpráva zobrazí znovu, vyberte možnost **OK**.

5. Vyberte rozsah, pro který platí heslo správce, a poté vyberte možnost **OK**.

#### **Vzdálené UR nebo jiné nástroje (Remote UI or other tools)**

Zadejte heslo správce nutné pro změnu položek nastavení pomocí funkce Vzdálené uživatelské rozhraní nebo IJ Network Device Setup Utility.

#### **LCD, Remote UI, or other tools**

Zadání hesla správce je vyžadováno pro změnu položek nastavení pomocí ovládacího panelu tiskárny, vzdáleného uživatelského rozhraní nebo nástroje IJ Network Device Setup Utility.

6. Zadejte heslo a poté vyberte možnost **OK**.

### »»» Důležité

- Pro heslo platí následující omezení znaků:
  - Nastavte heslo obsahující 4 až 32 znaků.
  - Povolené jsou jednobajtové alfanumerické znaky.

- Z bezpečnostních důvodu doporučujeme použít alespoň 6 alfanumerických znaků.

7. Když se zobrazí zpráva o dokončení, vyberte možnost **OK**.

## Nastavení hesla standardního uživatele

Postup povolení standardního uživatelského režimu a nastavení hesla pro standardního uživatele naleznete níže.

1. [Otevřete stav tiskárny ve webovém prohlížeči.](#)
2. Vyberte možnost **Zabezpečení (Security)**.  
Zobrazí se nabídky.
3. Vyberte možnost **Standard user mode settings**.
4. Když se zobrazí zpráva pro potvrzení, vyberte možnost **Ano (Yes)**.
5. Zadejte heslo a poté vyberte možnost **OK**.

### **»»» Důležité**

- Pro heslo platí následující omezení znaků:
  - Nastavte heslo obsahující 4 až 32 znaků.
  - Povolené jsou jednobajtové alfanumerické znaky.
  - Z bezpečnostních důvodu doporučujeme použít alespoň 6 alfanumerických znaků.

6. Když se zobrazí zpráva o dokončení, vyberte možnost **OK**.

## Části tiskárny

- ▶ **Pohled zepředu**
- ▶ **Pohled zezadu**
- ▶ **Napájení**
  - Ověření zapnutého napájení
  - Zapnutí a vypnutí tiskárny
  - Upozornění k napájecí zástrčce a napájecímu kabelu
  - Upozornění k odpojení napájecího kabelu

## Pohled zepředu

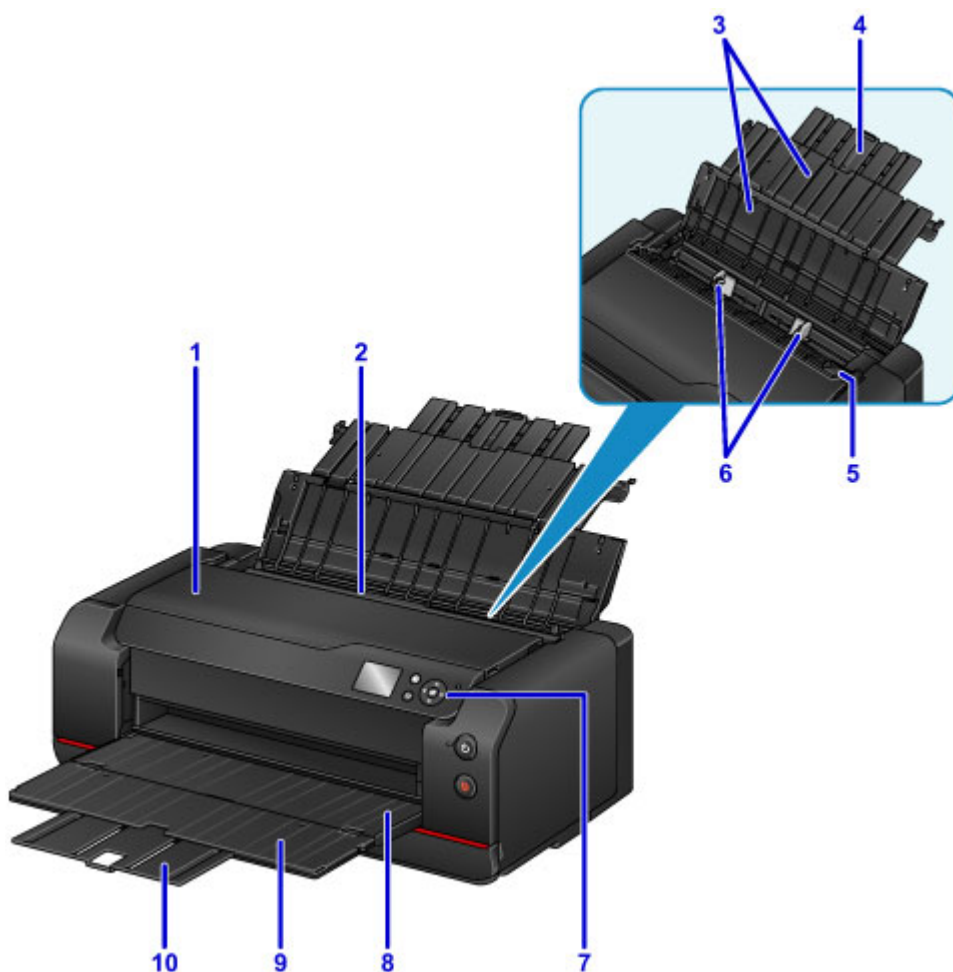

### (1) horní kryt

Po otevření je možno vyjmout z tiskárny uvíznutý papír.

### (2) zadní přihrádka

Najednou lze vložit i dva a více listů stejného typu a velikosti, přístroj je bude zavádět po jednom.

■ [Vložení papíru do zadní přihrádky](#)

### (3) opěrka papíru

Tuto opěrku otevřete, chcete-li vložit papír do zadní přihrádky.

### (4) nástavec opěrky papíru

Po vytažení je možné vložit papír do zadní přihrádky.

### (5) kryt otvoru podavače

Zabraňuje vniknutí předmětů do otvoru podavače.

Po otevření můžete posunout vodička papíru. Před tiskem kryt zavřete.

### (6) vodička papíru

Posuňte vodička tak, aby byla zarovnaná s oběma okraji papíru.

### (7) ovládací panel

Umožňuje změnit nastavení tiskárny a ovládat ji.

■ [Ovládací panel](#)

### (8) výstupní zásobník na papír

Zde jsou vysouvány výtisky. Před tiskem přihrádku otevřete.

### (9) nástavec výstupního zásobníku

Po vytažení slouží jako opěrka vysunutého papíru.

### (10) podpěra pro výstup papíru

Po vytažení slouží jako opěrka vysunutého papíru.

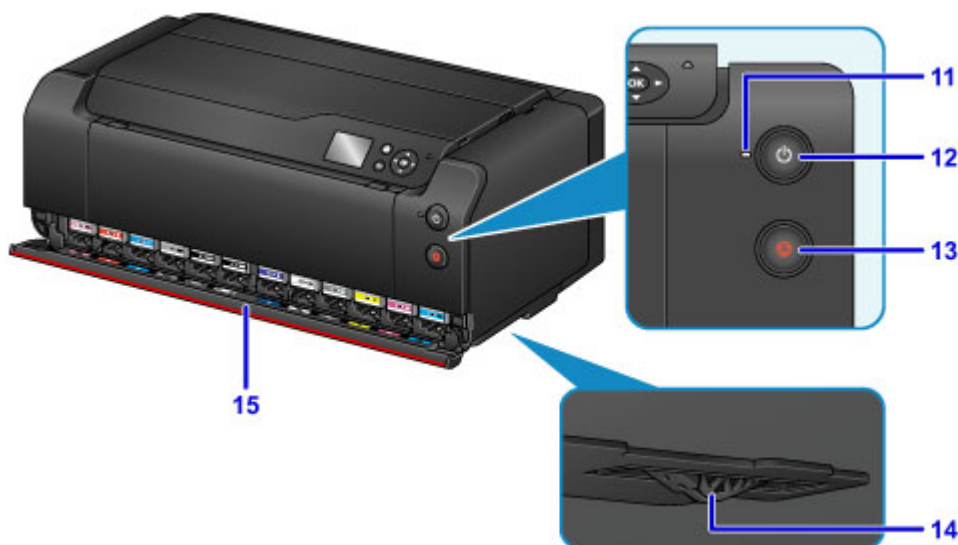

### (11) Kontrolka NAPÁJENÍ (POWER)

Po zapnutí tiskárny nejprve bliká a pak svítí.

### (12) Tlačítko ZAPNOUT (ON)

Zapne nebo vypne napájení.

■ [Zapnutí a vypnutí tiskárny](#)

### (13) Tlačítko Zastavit (Stop)

Zruší probíhající tiskovou úlohu.

### (14) zarážka pro dodávku inkoustu

Pokud zarážka pro dodávku inkoustu v dolní části tiskárny vyčnívá, zobrazí se chybová zpráva a tiskárna přestane pracovat. Dávejte pozor na zarážku pro dodávku inkoustu a nainstalujte tiskárnu na rovný povrch.

### (15) kryt nádržek

Otevřete při výměně nádržek s inkoustem.

## ►►► Poznámka

- Informace o výměně nádržek s inkoustem naleznete v části [Výměna nádržky s inkoustem](#).



## Pohled zezadu

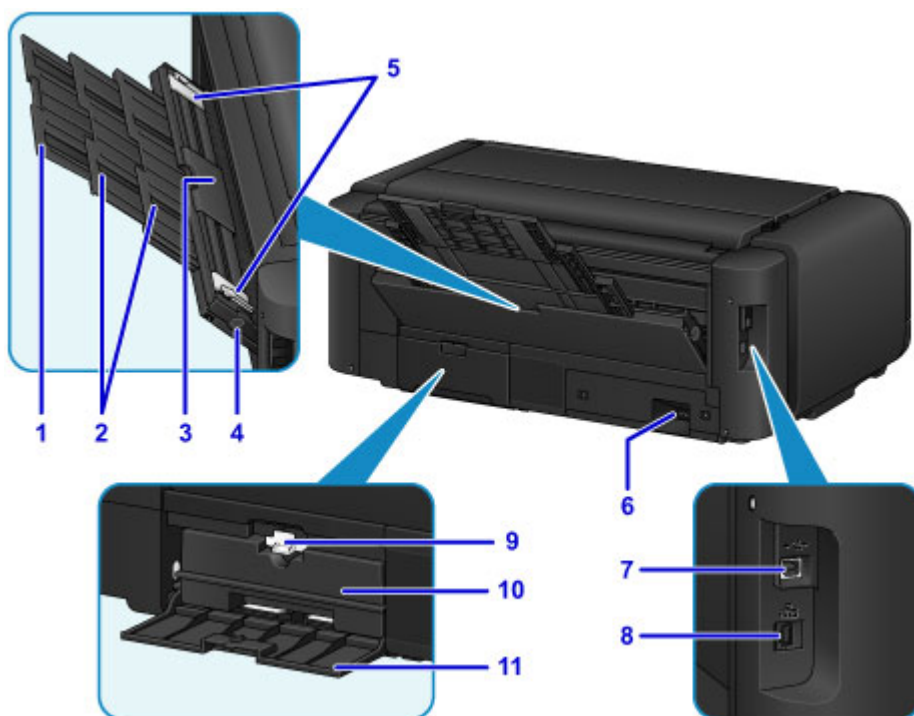

### (1) nástavec opěrky papíru

Vysuňte při vkládání papíru do zásobníku ručního podavače.

### (2) opěrka papíru

Vysuňte při vkládání papíru do zásobníku ručního podavače.

### (3) zásobník ručního podavače

Sem lze najednou vložit jeden list papíru velikosti 20 x 25 cm (8 x 10 palců), A4, Letter nebo větší nebo silný papír.

■ [Vložení papíru do zásobníku ručního podavače](#)

■ [Typy médií, které můžete použít](#)

### (4) Tlačítko Uvolnění uvíznutého papíru (Paper Jam Clearing)

Toto tlačítko stiskněte, chcete-li vyjmout papír uvíznutý v zásobníku ručního podavače.

■ [Uvíznutí papíru](#)

### (5) vodítka papíru

Posuňte vodítka tak, aby byla zarovnaná s oběma okraji papíru.

### (6) konektor napájení

Do této zdířky zapojte příložený napájecí kabel.

### (7) port USB

Zapojte kabel USB propojující tiskárnu s počítačem.

## »»» Důležité

- Nedotýkejte se kovového krytu.
- Během tisku nepřipojujte ani neodpojujte kabel USB ani kabel LAN.

### (8) konektor kabelové sítě LAN

Sem zapojte kabel LAN pro připojení tiskárny k počítačové síti.

**(9) páčka pro uzamknutí**

Zajišťuje údržbovou kazetu na místě, aby se neuvolnila. Při normálním použití musí být údržbová kazeta zajištěná (uzamknutá).

**(10) údržbová kazeta**

Absorbuje inkoust použitý při čištění a dalších operacích.

**»»» Poznámka**

- 
- Podrobné informace o výměně údržbové kazety naleznete v části [Výměna údržbové kazety](#).

**(11) údržbový kryt**

Otevřete při výměně údržbové kazety.

## **Napájení**

- ▶ **Ověření zapnutého napájení**
- ▶ **Zapnutí a vypnutí tiskárny**
- ▶ **Upozornění k napájecí zástrčce a napájecímu kabelu**
- ▶ **Upozornění k odpojení napájecího kabelu**

## Ověření zapnutého napájení

Pokud kontrolka **NAPÁJENÍ (POWER)** svítí, tiskárna je zapnuta.

I když je displej LCD zhasnutý, svítí-li kontrolka **NAPÁJENÍ (POWER)**, je tiskárna zapnuta.



### »»» Poznámka

- Ihned po zapnutí tiskárny je třeba vyčkat 30 sekund až 4 minuty, než tiskárna zahájí tisk.
- Pokud tiskárna nebude přibližně 5 minut používána, displej LCD zhasne. Displej se znovu rozsvítí po stisknutí libovolného tlačítka na ovládacím panelu mimo tlačítko **ZAPNOUT (ON)** nebo provedením tisku. Dobu, po které zhasne displej LCD, nelze nastavit.

# Zapnutí a vypnutí tiskárny

## Zapnutí tiskárny

1. Tiskárnu zapněte stisknutím tlačítka **ZAPNOU (ON)**.

Kontrolka **NAPÁJENÍ (POWER)** zabliká a potom zůstane rozsvícená.

- [Ověření zapnutého napájení](#)

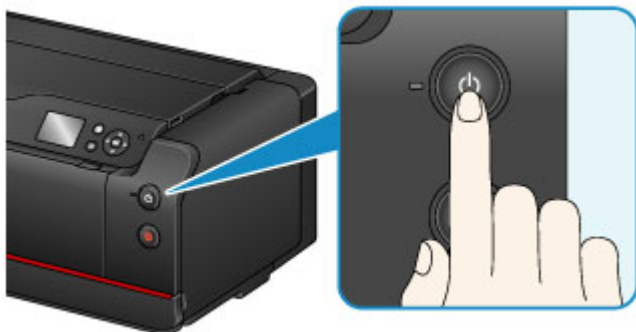

### »»» Poznámka

- Ihned po zapnutí tiskárny je třeba vyčkat 30 sekund až 4 minuty, než tiskárna zahájí tisk.
- Pokud kontrolka **Alarm** svítí nebo bliká, popřípadě pokud se na displeji LCD zobrazí chybová zpráva, přečtěte si informace v části [Zobrazí se zpráva](#).
- Tiskárnu můžete nastavit tak, aby se automaticky zapnula, pokud je z počítače připojeného pomocí kabelu USB nebo sítě spuštěn tisk. Ve výchozím nastavení je tato funkce vypnuta.

Pomocí tiskárny

- [Nastavení šetření energie \(položka pro správce\)](#)

Pomocí počítače

- Správa napájení tiskárny (systém Windows)
- [Správa napájení tiskárny](#) (systém Mac OS)

## Vypnutí tiskárny

1. Tiskárnu vypněte stisknutím tlačítka **ZAPNOU (ON)**.

Pokud kontrolka **NAPÁJENÍ (POWER)** přestane blikat, je tiskárna vypnuta.

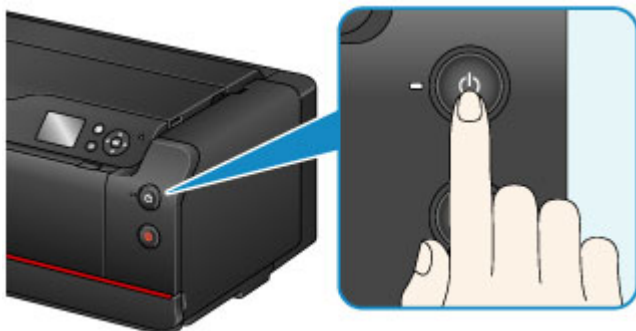

## »» Důležité

- Před [odpojením napájecího kabelu](#) po vypnutí tiskárny ověřte, zda kontrolka **NAPÁJENÍ (POWER)** nesvítí.

## »» Poznámka

- Můžete tiskárnu nastavit, aby se automaticky vypnula, pokud nejsou po určitou dobu provedeny žádné operace a do tiskárny nejsou odeslány žádné tiskové úlohy. Ve výchozím nastavení je tato funkce zapnuta.

Pomocí tiskárny

- [Nastavení šetření energie \(položka pro správce\)](#)

Pomocí počítače

- [Správa napájení tiskárny \(systém Windows\)](#)
- [Správa napájení tiskárny \(systém Mac OS\)](#)

## Upozornění k napájecí zástrčce a napájecímu kabelu

Jednou za měsíc odpojte napájecí kabel a zkontrolujte, zda se na napájecí zástrčce nebo napájecím kabelu neprojevuje některý z příznaků popsaných níže.

- Napájecí zástrčka nebo napájecí kabel jsou horké.
- Napájecí zástrčka nebo napájecí kabel jsou zrezivělé.
- Napájecí zástrčka nebo napájecí kabel jsou ohnuté.
- Napájecí zástrčka nebo napájecí kabel jsou opotřebené.
- Napájecí zástrčka nebo napájecí kabel jsou rozlomené nebo roztržené.

### Upozornění

- Pokud se na napájecí zástrčce nebo napájecím kabelu projeví nějaký z neobvyklých příznaků, [odpojte napájecí kabel](#) a volejte servis. Používání tiskárny s některým z výše popsaných příznaků může způsobit požár nebo úraz elektrickým proudem.

## Upozornění k odpojení napájecího kabelu

Při odpojování napájecího kabelu postupujte následovně.

### »» Důležité

- Při odpojení napájecího kabelu stiskněte tlačítko **ZAPNOUT (ON)** a poté ověřte, že nesvítí kontrolka **NAPÁJENÍ (POWER)**. Odpojení napájecího kabelu, když svítí nebo bliká kontrolka **NAPÁJENÍ (POWER)**, může způsobit vyschnutí nebo ucpání tiskové hlavy a snížení kvality tisku.

1. Stisknutím tlačítka **ZAPNOUT (ON)** vypněte tiskárnu.

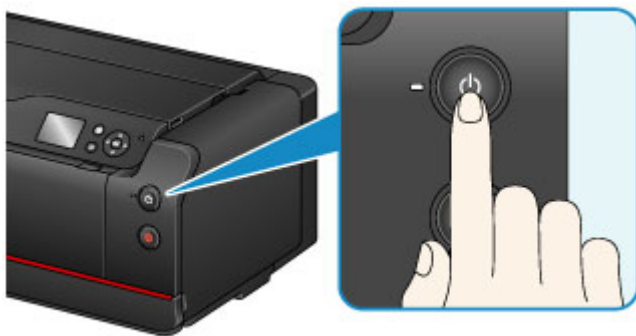

2. Ověřte, že nesvítí kontrolka **NAPÁJENÍ (POWER)**.

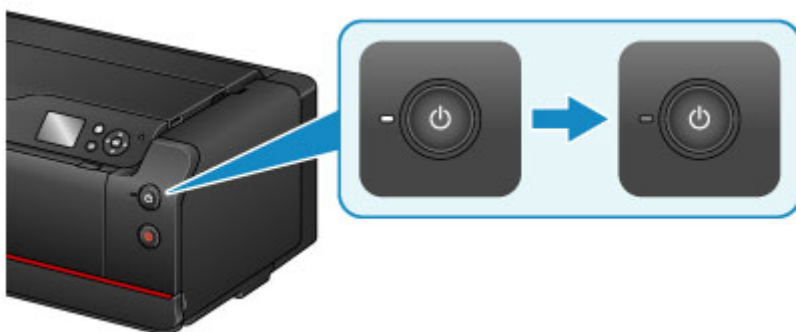

3. Odpojte napájecí kabel.

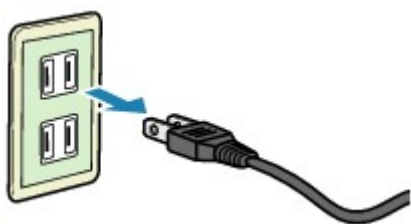

Specifikace napájecího kabelu závisí na zemi nebo oblasti použití.



## Nastavení sítě

### ► Sítové připojení

- [Tipy k sítovému připojení](#)

### ► **Nastavení sítě (nástroj IJ Network Device Setup Utility) (systém Windows)**

- [Nástroj IJ Network Device Setup Utility](#)
- [Spuštění nástroje IJ Network Device Setup Utility](#)
- [Obrazovka nástroje IJ Network Device Setup Utility](#)
- [Provedení sítových nastavení](#)
- [Kontrola stavu sítě](#)
- [Nabídky nástroje IJ Network Device Setup Utility](#)
- [Další informace o síti](#)

## Sítové připojení

- ▶ [Tipy k síťovému připojení](#)

## Tipy k síťovému připojení

- ▶ **Výchozí nastavení sítě**
- ▶ **Nalezena jiná tiskárna se stejným názvem**
- ▶ **Tisk síťového nastavení**
- ▶ **Změna způsobu připojení sítě LAN / Změna způsobu připojení bezdrátové sítě LAN (Windows)**

## Výchozí nastavení sítě

### Výchozí nastavení připojení v síti LAN

Položka	Výchozí
Změna sítě LAN (Change LAN)	Zakázat LAN (Disable LAN)
SSID	BJNPSETUP
Režim komunikace (Communication mode)	Infrastruktura (Infrastructure)
Zabezpečení bezdrát. sítě LAN (Wireless LAN security)	Zakázat (Disable)
Adresa IP (IP address) (IPv4)	Automatické nastavení (Auto setup)
Adresa IP (IP address) (IPv6)	Automatické nastavení (Auto setup)
Nastavit název tiskárny (Set printer name)*	XXXXXXXXXXXX
Povolit/zakázat IPv6 (Enable/disable IPv6)	Povolit (Enable)
Povolit/zakázat WSD (Enable/disable WSD)	Povolit (Enable)
Nastavení časového limitu (Timeout setting)	1 minuta (1 minute)
Povolit/zakázat Bonjour (Enable/disable Bonjour)	Povolit (Enable)
Název služby (Service name)	Canon PRO-1000 series
Nastavení protokolu LPR (LPR protocol setting)	Povolit (Enable)
Komunikace PictBridge (PictBridge communication)	Povolit (Enable)
Nastav. DRX bezdrátové sítě LAN (Wireless LAN DRX setting)	Povolit (Enable)
Nastav. DRX kabelové sítě LAN (Wired LAN DRX setting)	Povolit (Enable)

(„XX“ zastupuje alfanumerické znaky.)

\* Výchozí hodnota závisí na vaší tiskárně. Zkontrolujte hodnotu pomocí ovládacího panelu.

■ [Nastavení LAN \(položka pro správce\)](#)

### Výchozí nastavení režimu přímého připojení

Položka	Výchozí
SSID (identifikátor pro přímé připojení)	DIRECT-abXX-PRO-1000series *1
Heslo (Password)	YYYYYYYYYYY *2
Zabezpečení bezdrát. sítě LAN (Wireless LAN security)	WPA2-PSK (AES)
Název zařízení pro přímé připoj. (Direct connection device name)	ZZZZZZ-PRO-1000series *3
Potvrzení žádosti o připojení (Connection request confirmation)	Zobrazeno

\*1 "ab" je určeno náhodně a "XX" představuje poslední dvě číslice adresy MAC tiskárny. (Hodnota se stanoví, když se tiskárna poprvé zapne.)

\*2 Heslo se určuje automaticky při prvním zapnutí tiskárny.

\*3 "ZZZZZZ" představuje posledních šest číslic adresy MAC tiskárny.

## Nalezena jiná tiskárna se stejným názvem

Při nalezení tiskárny v rámci nastavení se na obrazovce s výsledky hledání mohou zobrazit i další tiskárny se stejným názvem.

Zkontrolujte, u které tiskárny na obrazovce s výsledky hledání je její nastavení shodné s nastavením vaší tiskárny, a tu vyberte.

Zkontrolujte adresu MAC nebo sériové číslo tiskárny a podle získaných údajů zvolte ze seznamu výsledků vhodnou tiskárnu.

### ►► Poznámka

- Na obrazovce s výsledky se nemusí sériové číslo zobrazit.

Chcete-li zkontrolovat adresu MAC a sériové číslo tiskárny, vytiskněte pomocí ovládacího panelu tiskárny informace o nastavení sítě.

#### ■ [Tisk síťového nastavení](#)

V souvislosti s adresou MAC můžete na displeji LCD ověřit informace o nastavení sítě. Ze seznamu **Potvrdit nastavení sítě LAN (Confirm LAN settings)** u možnosti **Nastavení sítě LAN (LAN settings)** u možnosti **Nastavení zařízení (Device settings)** v části **Různá nastavení (Various settings)** vyberte možnost **Seznam nastavení WLAN (WLAN setting list)** nebo **Seznam nastavení LAN (LAN setting list)** a zkontrolujte adresu zobrazenou na displeji LCD.

## Tisk síťového nastavení

Pomocí ovládacího panelu vytiskněte aktuální síťové nastavení tiskárny.

### »»» Důležité

- Vytisknuté síťové nastavení obsahuje důležité informace o vaší síti. Zacházejte s nimi opatrně.

1. [Přesvědčte se, že je tiskárna zapnutá.](#)
2. [Vložte tři listy běžného papíru formátu A4 nebo Letter.](#)
3. Na obrazovce DOMŮ vyberte možnost  **Různá nastavení (Various settings)**.  
[LCD a ovládací panel](#)
4. Pomocí tlačítek ▲▼ vyberte možnost **Nastavení zařízení (Device settings)** a stiskněte tlačítko **OK**.
5. Pomocí tlačítek ▲▼ vyberte možnost **Nastavení sítě LAN (LAN settings)** a stiskněte tlačítko **OK**.
6. Pomocí tlačítek ▲▼ vyberte možnost **Potvrdit nastavení sítě LAN (Confirm LAN settings)** a stiskněte tlačítko **OK**.
7. Pomocí tlačítek ▲▼ vyberte možnost **Tisk podrob. nastavení LAN (Print LAN details)** a stiskněte tlačítko **OK**.
8. Pomocí tlačítka ◀▶ zvolte možnost **Ano (Yes)** a stisknutím tlačítka **OK** zahajte tisk.

Tiskárna zahájí tisk informací o síťovém nastavení.

Vytisknou se následující informace o síťovém nastavení:

Položka	Popis	Nastavení
Product Information	Informace o produktu	–
Product Name	Název produktu	XXXXXXXX
ROM Version	Verze ROM	XXXXXXXX
Serial Number	Sériové číslo	XXXXXXXX
Wireless LAN	Bezdrátová síť LAN	Enable/Disable
MAC Address	Adresa MAC	XX:XX:XX:XX:XX:XX
Infrastructure	Infrastruktura	Enable/Disable
Connection	Stav připojení	Active/Inactive
SSID	SSID	SSID bezdrátové sítě LAN

Channel *1	Kanál	XX (1 až 11)
Encryption	Metoda šifrování	None/WEP/TKIP/AES
WEP Key Length	Délka klíče WEP (v bitech)	Inactive/128/64
Authentication	Metoda ověřování	None/auto/open/shared/WPA-PSK/WPA2-PSK
Signal Strength	Síla signálu	0 až 100 [%]
TCP/IPv4	TCP/IPv4	Enable
IP Address	IP adresa (IP address)	XXX.XXX.XXX.XXX
Subnet Mask	Maska podsítě (Subnet mask)	XXX.XXX.XXX.XXX
Default Gateway	Výchozí brána (Default gateway)	XXX.XXX.XXX.XXX
TCP/IPv6	TCP/IPv6	Enable/Disable
Link Local Address	Místní adresa odkazu	XXXX:XXXX:XXXX:XXXX XXXX:XXXX:XXXX:XXXX
Link Local Prefix Length	Délka místní předpony odkazu	XXX
Manual Setting	Ruční nastavení	Enable/Disable
IP Address *2	IP adresa (IP address)	XXXX:XXXX:XXXX:XXXX XXXX:XXXX:XXXX:XXXX
Subnet Prefix Length *2	Délka předpony podsítě (Subnet prefix length)	XXX
Stateless Address1 *2	Bezstavová adresa 1	XXXX:XXXX:XXXX:XXXX XXXX:XXXX:XXXX:XXXX
Stateless Prefix Length1 *2	Délka bezstavové předpony1	XXX
Stateless Address2 *2	Bezstavová adresa 2	XXXX:XXXX:XXXX:XXXX XXXX:XXXX:XXXX:XXXX
Stateless Prefix Length2 *2	Délka bezstavové předpony 2	XXX
Stateless Address3 *2	Bezstavová adresa 3	XXXX:XXXX:XXXX:XXXX XXXX:XXXX:XXXX:XXXX
Stateless Prefix Length3 *2	Délka bezstavové předpony 3	XXX
Stateless Address4 *2	Bezstavová adresa 4	XXXX:XXXX:XXXX:XXXX XXXX:XXXX:XXXX:XXXX
Stateless Prefix Length4 *2	Délka bezstavové předpony 4	XXX
Default Gateway1 *2	Výchozí brána 1	XXXX:XXXX:XXXX:XXXX XXXX:XXXX:XXXX:XXXX
Default Gateway2 *2	Výchozí brána 2	XXXX:XXXX:XXXX:XXXX XXXX:XXXX:XXXX:XXXX



Default Gateway3 *2	Výchozí brána 3	XXXX:XXXX:XXXX:XXXX XXXX:XXXX:XXXX:XXXX
Default Gateway4 *2	Výchozí brána 4	XXXX:XXXX:XXXX:XXXX XXXX:XXXX:XXXX:XXXX
IPsec *3	Nastavení IPsec	Active
Security Protocol *3	Metoda zabezpečení	ESP/ESP & AH/AH
Wireless LAN DRX	Přerušovaný příjem (bezdrátová síť LAN)	Enable/Disable
Direct Connection	Přímé připojení	Enable/Disable
Connection	Stav připojení	Active/Inactive
SSID	SSID	Identifikátor SSID přímého připojení
Password	Heslo	Heslo pro režim přímého připojení (10 alfanumerických znaků)
Channel	Kanál	3
Encryption	Metoda šifrování	AES
Authentication	Metoda ověřování	WPA2-PSK
TCP/IPv4	TCP/IPv4	Enable
IP Address	IP adresa (IP address)	XXX.XXX.XXX.XXX
Subnet Mask	Maska podsítě (Subnet mask)	XXX.XXX.XXX.XXX
Default Gateway	Výchozí brána (Default gateway)	XXX.XXX.XXX.XXX
TCP/IPv6	TCP/IPv6	Enable/Disable
Link Local Address	Místní adresa odkazu	XXXX:XXXX:XXXX:XXXX XXXX:XXXX:XXXX:XXXX
Link Local Prefix Length	Délka místní předpony odkazu	XXX
IPsec *3	Nastavení IPsec	Active
Security Protocol *3	Metoda zabezpečení	–
Wireless LAN DRX	Přerušovaný příjem (bezdrátová síť LAN)	Enable/Disable
Wired LAN	Drátová síť LAN	Enable/Disable
MAC Address	Adresa MAC	XX:XX:XX:XX:XX:XX/Disable
Connection	Stav kabelové sítě LAN	Active/Inactive
TCP/IPv4	TCP/IPv4	Enable
IP Address	IP adresa (IP address)	XXX.XXX.XXX.XXX

Subnet Mask	Maska podsítě (Subnet mask)	XXX.XXX.XXX.XXX
Default Gateway	Výchozí brána (Default gateway)	XXX.XXX.XXX.XXX
TCP/IPv6	TCP/IPv6	Enable/Disable
Link Local Address	Místní adresa odkazu	XXXX:XXXX:XXXX:XXXX XXXX:XXXX:XXXX:XXXX
Link Local Prefix Length	Délka místní předpony odkazu	XXX
Manual Setting	Ruční nastavení	Enable/Disable
IP Address *2	IP adresa (IP address)	XXXX:XXXX:XXXX:XXXX XXXX:XXXX:XXXX:XXXX
Subnet Prefix Length *2	Délka předpony podsítě (Subnet prefix length)	XXX
Stateless Address1 *2	Bezstavová adresa 1	XXXX:XXXX:XXXX:XXXX XXXX:XXXX:XXXX:XXXX
Stateless Prefix Length1 *2	Délka bezstavové předpony 1	XXX
Stateless Address2 *2	Bezstavová adresa 2	XXXX:XXXX:XXXX:XXXX XXXX:XXXX:XXXX:XXXX
Stateless Prefix Length2 *2	Délka bezstavové předpony 2	XXX
Stateless Address3 *2	Bezstavová adresa 3	XXXX:XXXX:XXXX:XXXX XXXX:XXXX:XXXX:XXXX
Stateless Prefix Length3 *2	Délka bezstavové předpony 3	XXX
Stateless Address4 *2	Bezstavová adresa 4	XXXX:XXXX:XXXX:XXXX XXXX:XXXX:XXXX:XXXX
Stateless Prefix Length4 *2	Délka bezstavové předpony 4	XXX
Default Gateway1 *2	Výchozí brána 1	XXXX:XXXX:XXXX:XXXX XXXX:XXXX:XXXX:XXXX
Default Gateway2 *2	Výchozí brána 2	XXXX:XXXX:XXXX:XXXX XXXX:XXXX:XXXX:XXXX
Default Gateway3 *2	Výchozí brána 3	XXXX:XXXX:XXXX:XXXX XXXX:XXXX:XXXX:XXXX
Default Gateway4 *2	Výchozí brána 4	XXXX:XXXX:XXXX:XXXX XXXX:XXXX:XXXX:XXXX
IPsec *3	Nastavení IPsec	Active
Security Protocol *3	Metoda zabezpečení	ESP/ESP & AH/AH
Wired LAN DRX	Přerušovaný příjem (drátová síť LAN)	Enable/Disable
Other Settings	Jiná nastavení	–

Printer Name	Název tiskárny	Název tiskárny (až 15 alfanumerických znaků)
Direct Conn. DevName	Název zařízení pro režim přímého připojení	Název zařízení pro režim přímého připojení (až 32 znaků)
WSD Printing	Nastavení tisku WSD	Enable/Disable
WSD Timeout	Časový limit	1/5/10/15/20 [min]
LPD Printing	Nastavení tisku LPD	Enable/Disable
RAW Printing	Nastavení tisku RAW	Enable/Disable
Bonjour	Nastavení služby Bonjour	Enable/Disable
Bonjour Service Name	Název služby Bonjour	Název služby Bonjour (až 52 alfanumerických znaků)
LLMNR	Nastavení LLMNR	Enable/Disable
SNMP	Nastavení SNMP	Enable/Disable
PictBridge Commun.	Komunikace pomocí technologie PictBridge	Enable/Disable
DNS Server	Získat adresu serveru DNS automaticky	Auto/Manual
Primary Server	Adresa primárního serveru	XXX.XXX.XXX.XXX
Secondary Server	Adresa sekundárního serveru	XXX.XXX.XXX.XXX
Proxy Server	Nastavení serveru proxy	Enable/Disable
Proxy Address	Adresa proxy	XXXXXXXXXXXXXXXXXXXXXXX
Proxy Port	Specifikace portu proxy	1 až 65535

(„XX“ zastupuje alfanumerické znaky.)

\*1 V závislosti na zemi nebo oblasti nákupu se kanály mohou pohybovat v rozsahu od 1 do 11.

\*2 Stav sítě je vytištěn, pouze pokud je povolen protokol IPv6.

\*3 Stav sítě je vytištěn, pouze pokud jsou povolena nastavení protokolů IPv6 a IPsec.

# Změna způsobu připojení sítě LAN / Změna způsobu připojení bezdrátové sítě LAN (Windows)

■ [Změna způsobu připojení sítě LAN](#)

■ [Změna způsobu připojení bezdrátové sítě LAN](#)

## Změna způsobu připojení sítě LAN

Při změně postupu připojení sítě LAN (kabelové či bezdrátové) postupujte libovolným níže uvedeným způsobem.

- Použijte instalační disk CD-ROM nebo postupujte podle pokynů na webu Canon a znovu proveďte nastavení.
- Na obrazovce DOMŮ vyberte možnost **Nastavení sítě LAN (LAN settings)**, vyberte možnost **Změna sítě LAN (Change LAN)**, a poté zvolte možnost **Aktivovat WLAN (Activate wireless LAN)** nebo **Aktivovat kabel. síť LAN (Activate wired LAN)**. Poté proveďte nastavení na obrazovce **Nastavení protokolu... (Protocol Settings...)** v nástroji IJ Network Device Setup Utility.

Více informací o změně způsobu připojení z kabelové sítě LAN na bezdrátovou síť LAN najdete v části Provedení/změna nastavení bezdrátové sítě LAN.

Více informací o změně způsobu připojení z bezdrátové sítě LAN na kabelovou síť LAN najdete v části Provedení/změna nastavení kabelové sítě LAN.

## Změna způsobu připojení bezdrátové sítě LAN

Při změně způsobu připojení bezdrátové sítě LAN (infrastruktura nebo přímé připojení) postupujte libovolným postupem.

- Použijte instalační disk CD-ROM nebo postupujte podle pokynů na webu Canon a znovu proveďte nastavení.
- Proveďte nastavení na obrazovce **Nastavení protokolu... (Protocol Settings...)** v nástroji IJ Network Device Setup Utility.

### »»» Důležité

- Před provedením nastavení pomocí nástroje IJ Network Device Setup Utility zapněte na tiskárně režim nastavení bezkabelové sítě pomocí postupu uvedeného níže.

1. [Přesvědčte se, že je tiskárna zapnutá.](#)

2. Na obrazovce DOMŮ vyberte možnost  **Nastavení sítě LAN (LAN settings)**.

■ [LCD a ovládací panel](#)

3. Pomocí tlačítek ▲▼ vyberte možnost **Nastavení bezdrát. sítě LAN (Wireless LAN setup)** a stiskněte tlačítko **OK**.

4. Vyberte možnost **Nastavení bezkabelové sítě (Cableless setup)** a stiskněte tlačítko **OK**.

5. Přečtěte si zprávu a stiskněte tlačítko **OK**.

Postupujte podle pokynů na svém chytrém telefonu či tabletu.

6. Jestliže se zobrazí zpráva, že je nastavení dokončeno, stiskněte tlačítko **OK**.

## **Nastavení k dosažení lepší kvality tisku**

- ▶ **Nastavení tiskové hlavy**
- ▶ **Ruční nastavení tiskové hlavy**

## Nastavení tiskové hlavy

Pokud jsou vytištěné rovné čáry nevyrovnané nebo je výsledek tisku jinak neuspokojivý, upravte pozici tiskové hlavy.

### »»» Poznámka

- Doporučujeme použít pro nastavení tiskové hlavy stejný typ papíru jako pro tisk.
- Pro nastavení tiskové hlavy nelze použít běžný papír.
- Zbývá-li malé množství inkoustu, nevytiskne se list pro nastavení tiskové hlavy správně.

[Vyměňte nádržku s inkoustem](#), ve které dochází inkoust.

**Připravte si: tři listy běžného papíru formátu A4 nebo Letter**

1. Zkontrolujte, zda je přístroj zapnutý.
2. Na obrazovce DOMŮ vyberte položku **Údržba (Maintenance)** a stiskněte tlačítko **OK**.

■ [LCD a ovládací panel](#)

Zobrazí se obrazovka **Údržba (Maintenance)**.

3. Vyberte položku **Nastavení tiskové hlavy (Print head alignment)** a stiskněte tlačítko **OK**.

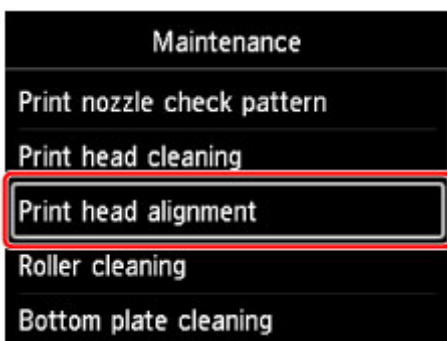

Zobrazí se obrazovka **Nastavení tiskové hlavy (Print head alignment)**.

4. Vyberte položku **Automaticky (Auto)** a stiskněte tlačítko **OK**.

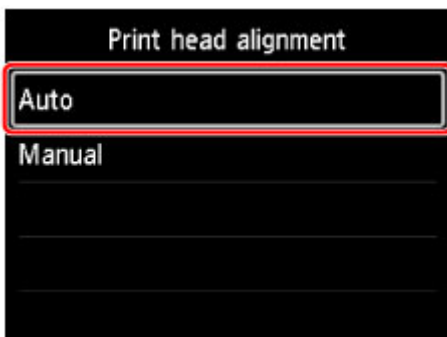

Zobrazí se potvrzovací obrazovka.

5. Vyberte položku **Ano (Yes)** a stiskněte tlačítko **OK**.

Zobrazí se obrazovka nastavení papíru.

Zadejte **Vel. str. (Page size)** a **Typ (Type)** použitého papíru, vyberte položku **Nastavení (Settings)** a stiskněte tlačítko **OK**.

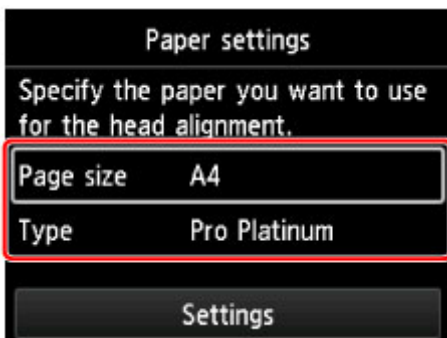

6. Vložte připravený papír do zdroje papíru uvedeného ve zprávě.

Pokud je zdrojem papíru zásobník ručního podavače, vkládejte listy papíru po jednom.

7. Opatrně otevřete výstupní zásobník na papír.

Otevřete nástavec výstupního zásobníku, potom vytáhněte podpěru pro výstup papíru.

8. Stiskněte tlačítko **OK**.

Bude vytištěn list pro nastavení tiskové hlavy a bude automaticky upravena poloha tiskové hlavy.

Tato akce trvá přibližně 12 minuty.

#### »»» Poznámka

- Pokud se automatické nastavení polohy tiskové hlavy nezdařilo, zobrazí se na displeji LCD chybová zpráva.

■ [Zobrazí se zpráva](#)

9. Po zobrazení zprávy o dokončení stiskněte tlačítko **OK**.

#### »»» Poznámka

- Pokud nejsou výsledky tisku uspokojivé ani po výše popsaném nastavení polohy tiskové hlavy, [nastavte tiskovou hlavu ručně](#).

## Ruční nastavení tiskové hlavy

Pokud nejsou výsledky tisku po automatickém nastavení polohy tiskové hlavy uspokojivé, nastavte polohu tiskové hlavy ručně.

### »»» Poznámka

- Před ručním nastavením polohy tiskové hlavy proveďte automatické nastavení polohy tiskové hlavy. Podrobnosti o automatickém nastavení polohy tiskové hlavy naleznete v části [Nastavení tiskové hlavy](#).
- Doporučujeme použít pro nastavení tiskové hlavy stejný typ papíru jako pro tisk.

### Připravte si: dva listy běžného papíru formátu A4 nebo Letter

1. Zkontrolujte, zda je přístroj zapnutý.
2. Na obrazovce DOMŮ vyberte položku **Údržba (Maintenance)** a stiskněte tlačítko **OK**.

#### ■ LCD a ovládací panel

Zobrazí se obrazovka **Údržba (Maintenance)**.

3. Vyberte položku **Nastavení tiskové hlavy (Print head alignment)** a stiskněte tlačítko **OK**.

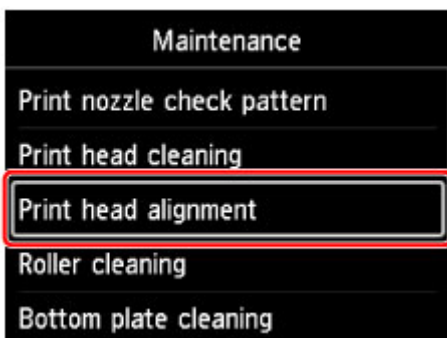

Zobrazí se obrazovka **Nastavení tiskové hlavy (Print head alignment)**.

4. Vyberte položku **Ruční (Manual)** a stiskněte tlačítko **OK**.

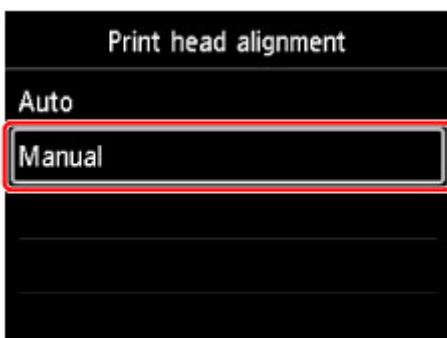

Zobrazí se potvrzovací obrazovka.

5. Vyberte položku **Ano (Yes)** a stiskněte tlačítko **OK**.



## »»» Poznámka

- Pokud nebylo automatické nastavení tiskové hlavy provedeno, zobrazí se zpráva. V takovém případě vyberte položku **Ano (Yes)**, stiskněte tlačítko **OK** a [provedte automatické nastavení tiskové hlavy](#).

Zobrazí se obrazovka nastavení papíru.

Zadejte **Vel. str. (Page size)** a **Typ (Type)** použitého papíru, vyberte položku **Nastavení (Settings)** a stiskněte tlačítko **OK**.

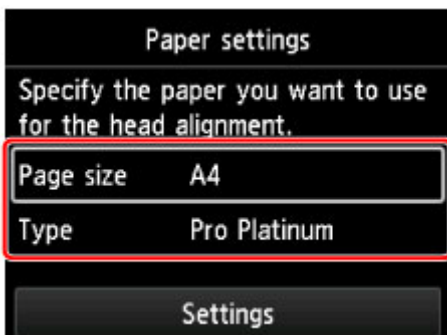

6. Vložte připravený papír do zdroje papíru uvedeného ve zprávě.

Pokud je zdrojem papíru zásobník ručního podavače, vkládejte listy papíru po jednom.

7. Opatrně otevřete výstupní zásobník na papír.

Otevřete nástavec výstupního zásobníku, potom vytáhněte podpěru pro výstup papíru.

8. Stiskněte tlačítko **OK**.

Zařízení vytiskne vzor nastavení tiskové hlavy.

9. Jakmile se zobrazí zpráva „**Byly vzorky vytištěny správně? (Did the patterns print correctly?)**“, ověřte, zda se vzorek vytiskl správně, vyberte položku **Ano (Yes)** a stiskněte tlačítko **OK**.

10. Přečtěte si zobrazenou zprávu a stiskněte tlačítko **OK**.

Zobrazí se vstupní obrazovka hodnot nastavení pozice tiskové hlavy.

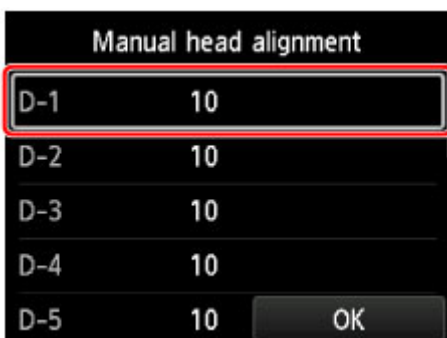

11. Podívejte se na vzorek a vyberte v jednotlivých sloupcích číslo vzorku, který má rovné čáry.

Stisknutím tlačítka **OK** vyberte sloupec, vyberte číslo vzorku a stiskněte tlačítko **OK**.

\* Ukázka prvního vzorku je znázorněna níže.

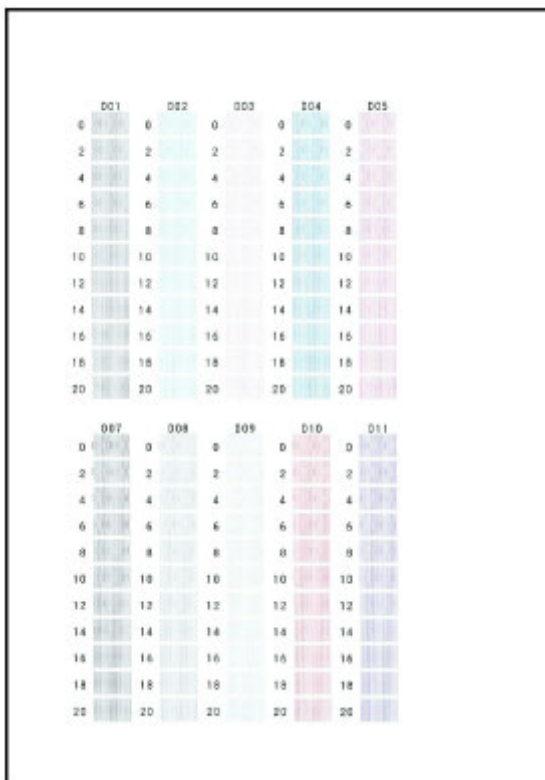

### »»» Poznámka

- Podívejte se na vzorek a vybere nastavení, u kterého se nejméně projevuje zvlnění rovných svislých čar.

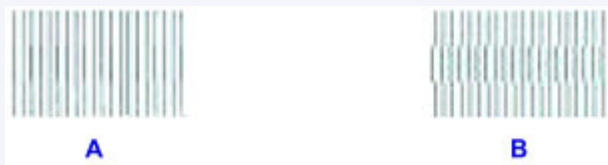

A: Svislé rovné čáry

B: Zvlněné svislé rovné čáry

12. Opakujte tento postup, dokud nezadáte číslo vzorku pro všechny sloupce, vyberte položku **OK** a stiskněte tlačítko **OK**.

Jakmile se na obrazovce zobrazí zpráva, postupujte podle uvedených pokynů.

13. Po zobrazení zprávy o dokončení stiskněte tlačítko **OK**.

## **Správa barev**

- **Správa barev**
- **Provedení kalibrace barev pomocí ovládacího panelu**
- **Provedení kalibrace barev nástrojem Quick Utility Toolbox (systém Windows)**
- **Provedení kalibrace barev nástrojem Quick Utility Toolbox (systém Mac OS)**
- **Papír, který lze použít pro kalibraci barev**

## Správa barev

Správa barev (color management) tiskárny – kalibrace barev slouží k provádění oprav odchylek tónů barev v důsledku rozdílů mezi tiskárnami a stárnutí a zajišťuje stálost tónů barev pomocí jejich průběžných oprav.

K opravě tónů barev této tiskárny použijte kalibraci barev.

Pokud máte více tiskáren a provedete na každé z tiskáren kalibraci barev, můžete sladit tóny jednotlivých tiskáren tak, aby byly stejné.

Kalibraci barev lze provést pomocí ovládacího panelu nebo v počítači.

- [Provedení kalibrace barev pomocí ovládacího panelu](#)

Pomocí Quick Utility Toolbox ověřte, kdy je třeba místně nebo na dálku kalibraci barev provést.

- Provedení kalibrace barev nástrojem Quick Utility Toolbox (systém Windows)

- [Provedení kalibrace barev nástrojem Quick Utility Toolbox](#) (systém Mac OS)

Chcete-li provést kalibraci barev pro jiný papír než originální papír Canon, zaregistrujte informace o papíru pomocí Media Configuration Tool.

- Průvodce nástrojem Media Configuration Tool (systém Windows)

# Provedení kalibrace barev pomocí ovládacího panelu

K opravě tónů barev papíru pro tisk použijte kalibraci barev.

## ►►► Poznámka

- Kalibraci barev proveďte v následujících případech:
  - Po první instalaci tiskárny
  - Pokud se barvy ve stejném prostředí a za stejných podmínek tisku začnou jevit jako jiné než dříve
  - Zajištění stejných barev při tisku na více tiskárnách (Dejte však pozor, abyste používali stejnou verzi firmwaru a ovladače tiskárny se stejnými nastaveními.)
- Doporučujeme provádět kalibraci barev pomocí stejného papíru, jaký použijete pro tisk.
  - [Papír, který lze použít pro kalibraci barev](#)
- Před provedením kalibrace barev proveďte čištění tiskové hlavy, případně nastavení tiskové hlavy. Tím zvýšíte přesnost kalibrace barev.

Zbývá-li v nádržce s inkoustem malé množství inkoustu, [vyměňte nádržku s inkoustem](#).
- Kalibraci barev můžete také provést pomocí počítače.
  - Provedení kalibrace barev nástrojem Quick Utility Toolbox (systém Windows)
  - [Provedení kalibrace barev nástrojem Quick Utility Toolbox](#) (systém Mac OS)

1. Zkontrolujte, zda je přístroj zapnutý.

## ►►► Důležité

- Ke zvýšení přesnosti a stability barev při provádění kalibrace barev udržujte v prostředí vždy stálou teplotu a vlhkost v rozsahu teplot 15 až 30 °C (59 to 86 °F) a v rozsahu vlhkosti 40 až 60 %.

Při provádění kalibrace barev v prostředí s různou teplotou a vlhkostí se nemusí tiskárny nastavit správně.
- Před kalibrací barev zkontrolujte, zda tiskárna nestojí na přímém slunečním světle nebo pod jinými silnými zdroji světla. Pokud je tiskárna vystavena silným zdrojům světla, nemusí být možné provést správné nastavení.

2. Na obrazovce DOMŮ vyberte položku **Údržba (Maintenance)** a stiskněte tlačítko **OK**.

### ■ [LCD a ovládací panel](#)

Zobrazí se obrazovka **Údržba (Maintenance)**.

3. Vyberte položku **Kalibrace barev (Color calibration)** a stiskněte tlačítko **OK**.

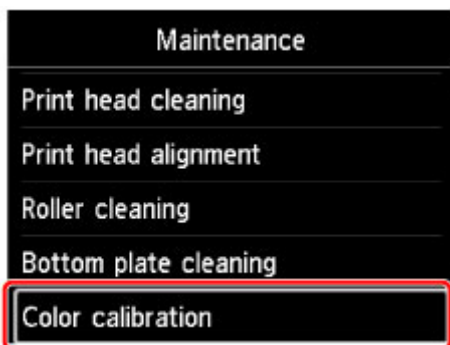

Zobrazí se obrazovka **Kalibrace barev (Color calibration)**.

4. Vyberte položku **Automatické úpravy (Auto adjust)** a stiskněte tlačítko **OK**.

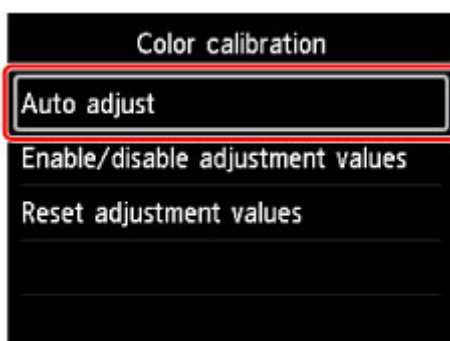

Zobrazí se potvrzovací obrazovka.

5. Vyberte položku **Ano (Yes)** a stiskněte tlačítko **OK**.

Zobrazí se obrazovka nastavení papíru.

Zadejte **Vel. str. (Page size)** a **Typ (Type)** použitého papíru, vyberte položku **Nastavení (Settings)** a stiskněte tlačítko **OK**.

Podrobnosti o papíru naleznete v části [Papír, který lze použít pro kalibraci barev](#).

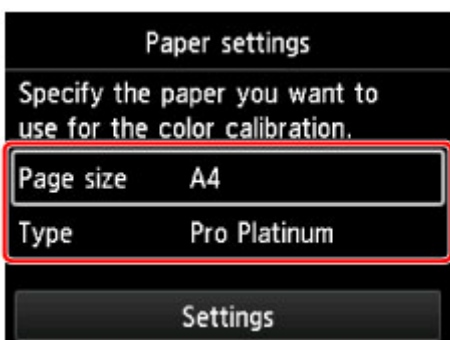

6. Do zadní přihrádky vložte jeden list papíru zadaný v kroku 5.

### »»» Důležité

- Při provádění kalibrace barev nelze použít zásobník ručního podavače.

7. Opatrně otevřete výstupní zásobník na papír.

Otevřete nástavec výstupního zásobníku, potom vytáhněte podpěru pro výstup papíru.

## 8. Stiskněte tlačítko **OK**.

Po kontrole podmínek prostředí a papíru proběhne kalibrace barev a automatické nastavení hodnot úprav.

### »»» Poznámka

- Pokud kalibrace barev neproběhne správně, zobrazí se na displeji LCD chybová zpráva.

■ [Zobrazí se zpráva](#)

## 9. Po zobrazení zprávy o dokončení stiskněte tlačítko **OK**.

### »»» Poznámka

- Chcete-li použít hodnoty úprav kalibrace barev při tisku, nastavte je v ovladači tiskárny nebo na ovládacím panelu. Pokud se však hodnoty nastavené v ovladači tiskárny a na ovládacím panelu liší, má přednost nastavení ovladače tiskárny.
- Chcete-li hodnoty úprav kalibrace barev povolit nebo zakázat, vyberte položku **Povolte/zakážete hodnoty úprav (Enable/disable adjustment values)** na obrazovce **Kalibrace barev (Color calibration)**.
- Chcete-li hodnoty úprav kalibrace barev vymazat, vyberte na obrazovce **Kalibrace barev (Color calibration)** položku **Obnovit původní hodnoty úprav (Reset adjustment values)**.

## Performing Color Calibration from Quick Utility Toolbox

You can perform the following tasks related to color calibration for multiple printers connected by a network or USB using the Quick Utility Toolbox.

- Verifying recommended frequency of color calibration
- Executing color calibration
- Verifying progress of color calibration

### ▶▶▶Note

- Quick Utility Toolbox is a Canon software application.

### ▶▶▶Important

- You must load paper into the printer to perform color calibration.

For details on the paper that can be used for color calibration, see "Paper that Can Be Used in Color Calibration" for your model from the Home of the Online Manual.

1. In the Quick Utility Toolbox, select the printer for which you want to perform color calibration, and then click the **Calibration** button.

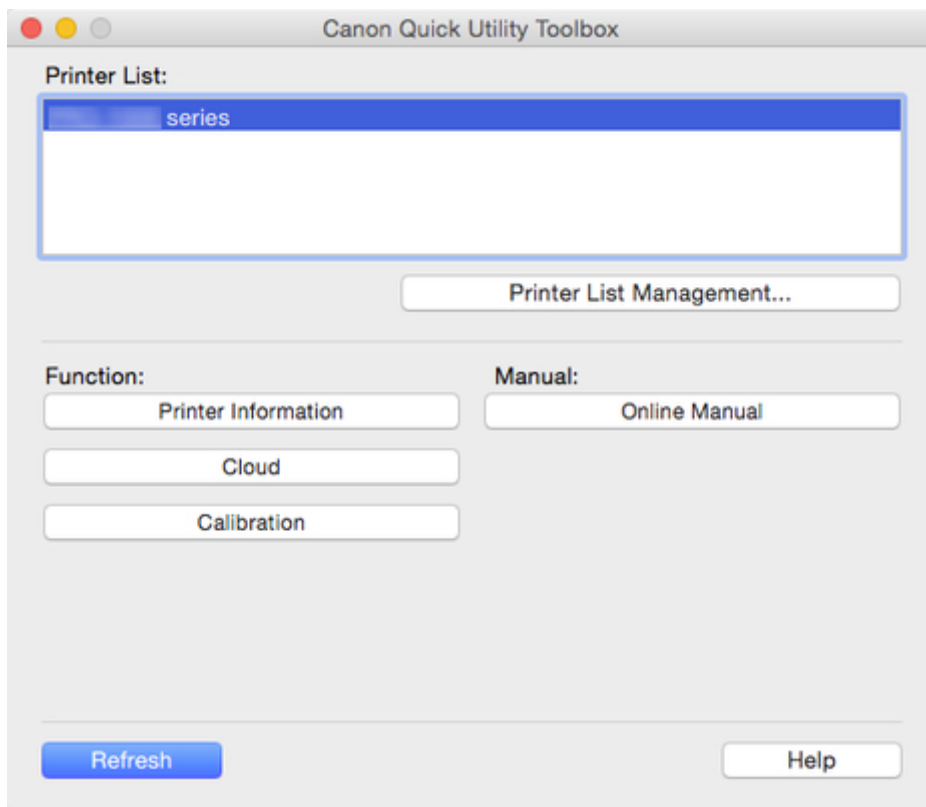

The **Calibration** dialog appears.

2. Select the **Media Type** for color calibration.



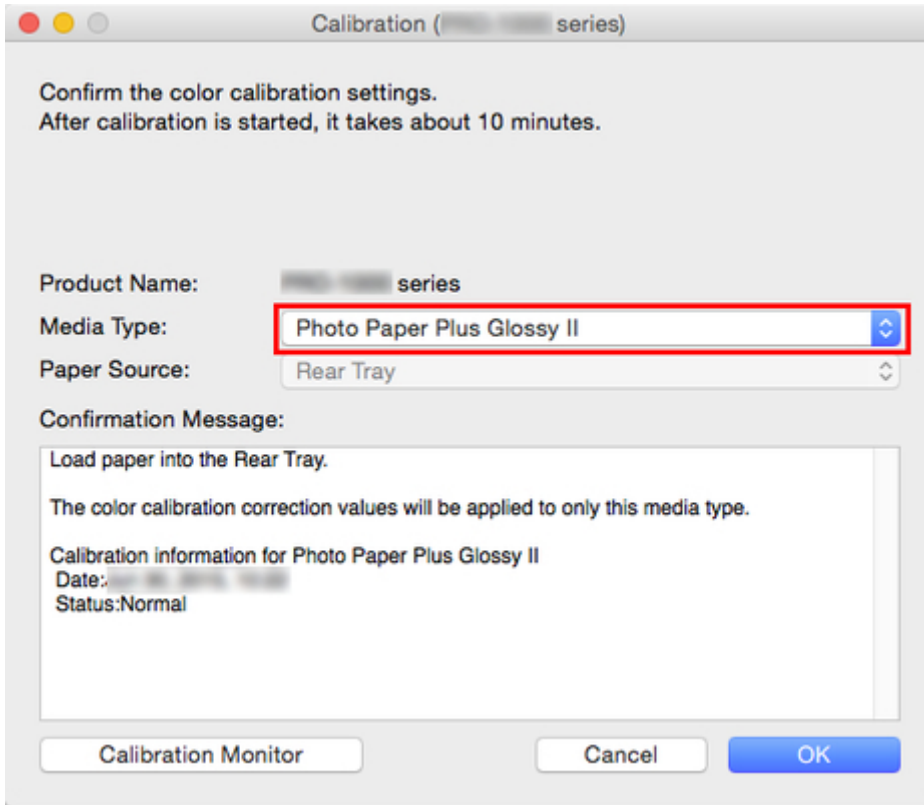

### ▶▶▶ Note

- The media type for the paper fed on the printer appears depending on your model.

### 3. Verify the **Status** in the **Confirmation Message**.

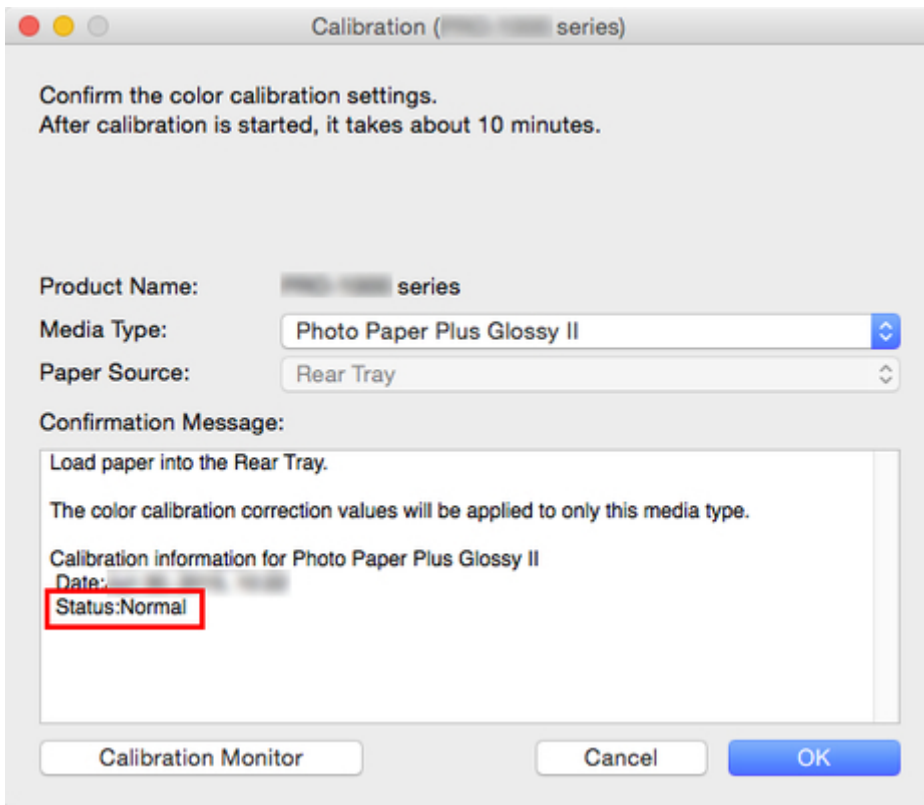

The **Status** in the **Confirmation Message** will let you know if color calibration is required.

## ►►► Important

- If you are not performing color calibration, click the **Cancel** button.
- Perform color calibration when replacing the printhead or when you are concerned about differences in color tone.

### 4. Verify the **Paper Source**.

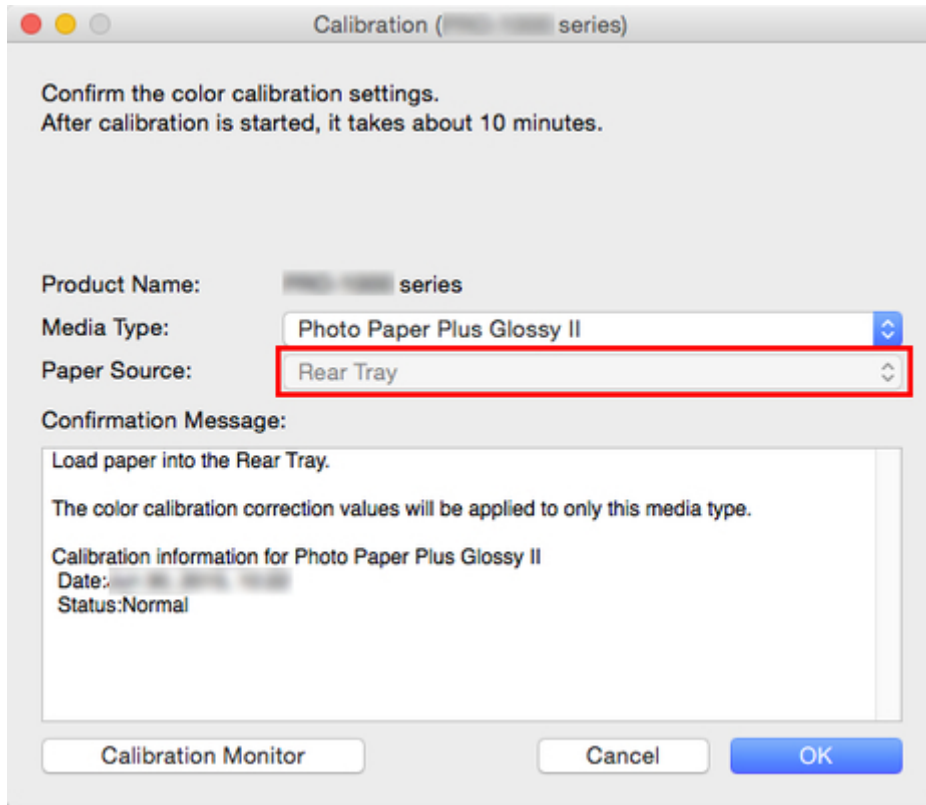

The paper sources for which color calibration can be performed are displayed for the paper in **Media Type**.

If the displayed paper source and the paper loaded to perform color calibration are different, reload the paper in the paper source displayed in **Paper Source**.

## ►►► Note



- Depending on your model, you can select the **Paper Source**.
- If you are using a PRO-1000 or PRO-500 model, only the rear tray can be used as the paper source for color calibration.

### 5. Click the **OK** button.

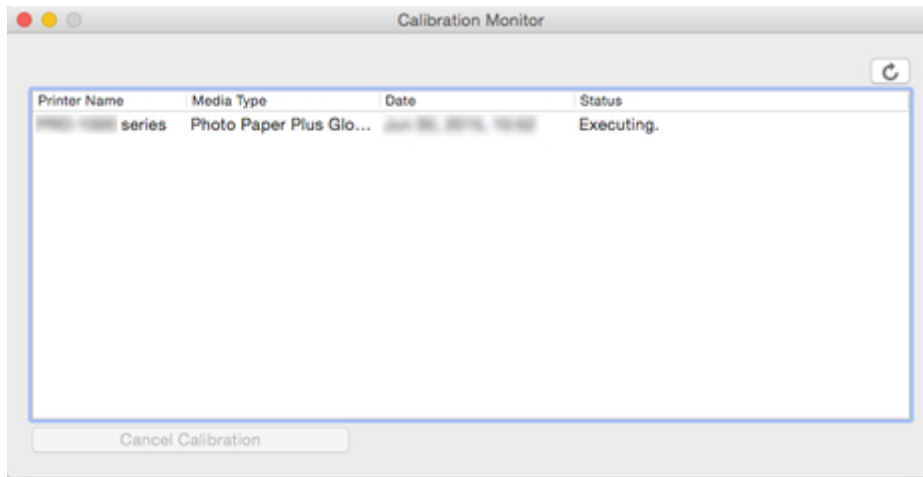
The color calibration starts and the **Calibration Monitor** dialog appears.



### ▶▶▶ Note

- If you want to stop the color calibration, select the printer and then click the **Cancel Calibration** button.
- Click the  button to update the color calibration progress status.
- To close this dialog, click the  button.

## Papír, který lze použít pro kalibraci barev

Kalibrace papíru má dva typy nastavení: Společná kalibrace a Jedinečná kalibrace. Při provedení kalibrace barev se provede jedno z těchto nastavení.

Vybraný typ nastavení se stanoví podle typu média, pro které se kalibrace barev provádí.

### ■ [Typ média a typ nastavení](#)

## Společná kalibrace

Společná kalibrace je funkce, která umožňuje používat více typů médií v krátké době, protože není nutné provádět kalibraci barev pro jednotlivé typy médií.

Je-li provedena kalibrace barev pro papír zařazený v kategorii Společná kalibrace, jsou speciální hodnoty nastavení kalibrace nastaveny pro typ média, u kterého byla společná kalibrace provedena.

Dále se hodnoty nastavení kalibrace stanovují pro všechny vlastnosti tisku pro všechny typy médií, u nichž kalibrace nebyla provedena.

### ►► Poznámka

- Hodnoty nastavení kalibrace se nepřepisují pro ty typy médií, kde byla jednou kalibrace barev provedena a kde byly nastaveny speciální hodnoty nastavení kalibrace.

Příklad: Je provedena kalibrace u média typu A (typ nastavení: Společné).

Použijí se hodnoty kalibrace pro médium typu A a médium typu B, pro něž nebyly nastaveny speciální hodnoty kalibrace.

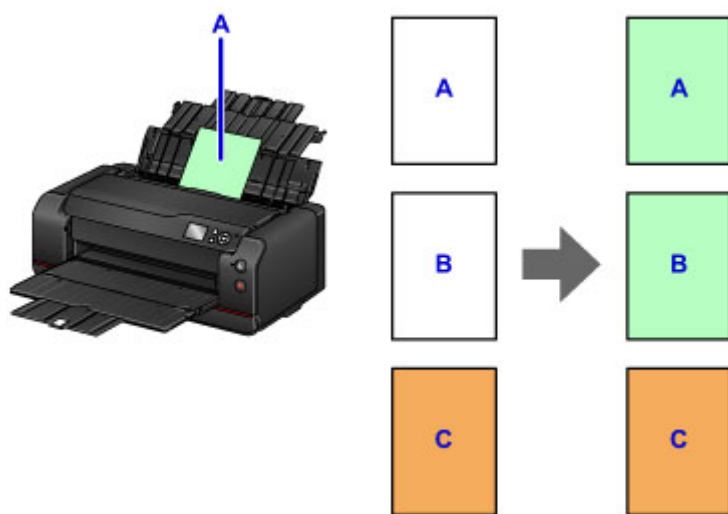

B: Typ média, pro které nejsou nastaveny speciální hodnoty kalibrace

C: Typ média, pro které jsou nastaveny speciální hodnoty kalibrace

## Jedinečná kalibrace

Je-li provedena kalibrace barev pro papír zařazený v kategorii Jedinečná kalibrace, jsou hodnoty nastavení kalibrace nastaveny pouze pro typ média, u kterého byla kalibrace barev provedena.

### ►► Poznámka

- I když se použije papír zařazený v kategorii Jedinečná kalibrace, pokud je u typu média nutno provést kalibraci barev třeba jen jednou a nemá žádné speciální hodnoty kalibrace, hodnoty nastavení kalibrace se při provedení Společné kalibrace přepíše.

Příklad: Je provedena kalibrace u média typu D (typ nastavení: Jedinečné).

Hodnoty nastavení kalibrace se použijí pouze pro médium typu D.

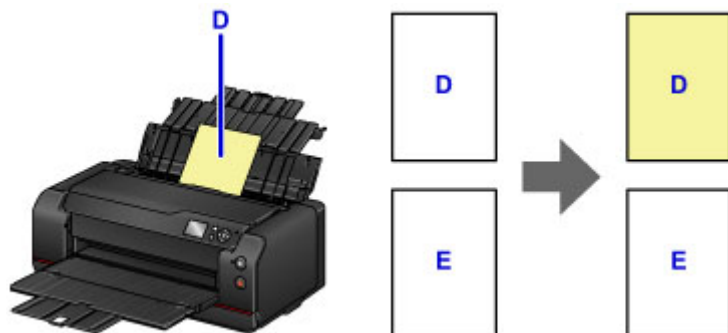

E: Jiné typy médií než D

## Typ média a typ nastavení

Název média <Model č.>	Typ nastavení kalibrace barev
Fotografický papír Photo Paper Pro Platinum <PT-101>	Společná kalibrace
Photo Paper Pro Luster <LU-101>	
Photo Paper Pro Premium Matte <PM-101>	
Lesklý fotografický papír Photo Paper Plus Glossy II <PP-201>	Jedinečná kalibrace
Pololesklý fotografický papír Photo Paper Plus Semi-gloss <SG-201>	
Matný fotografický papír Matte Photo Paper <MP-101>	

\* Pokud není používán papír uveden v tabulce výše, proveďte kalibraci barev pomocí papíru, který má typ kalibrace Společná. Poté můžete nastavit hodnoty kalibrace pro používaný papír.

## Použitelné velikosti stránky

Při kalibraci barev lze použít následující velikosti stránky.

- Nepoužitý papír velikosti A4 nebo Letter

## Údržba a spotřební materiál

### ► Postup údržby

### ► Nádržky s inkoustem

- Inkoust
- Výměna inkoustu
- Kontrola stavu inkoustu pomocí displeje LCD tiskárny

### ► Tisková hlava

- Tisk testovacího vzorku trysek
- Kontrola testovacího vzorku trysek
- Čištění tiskové hlavy
- Hlubkové čištění tiskové hlavy
- Provedení čištění systému

### ► Provádění funkcí údržby z počítače (systém Windows)

- Čištění tiskových hlav
- Tisk testovacího vzorku trysek

### ► Provádění funkcí údržby z počítače (systém Mac OS)

- Čištění tiskových hlav
- Tisk testovacího vzorku trysek
- Kontrola stavu inkoustu z počítače

### ► Údržbová kazeta

- Výměna údržbové kazety
- Kontrola stavu údržbové kazety pomocí displeje LCD tiskárny

### ► Čištění tiskárny

- Čištění vnějších částí tiskárny
- Čištění válečku podavače papíru
- Čištění vnitřku tiskárny (čištění spodní desky)

### ► Ostatní údržba

- Přemístění tiskárny

- **Přeprava tiskárny**

## Postup údržby

Pokud jsou výtisky rozmazané, barvy nejsou vytištěny správně nebo jsou výsledky tisku neuspokojivé (např. vytištěné přímé čáry nejsou vyrovnány), proveďte níže uvedený postup údržby.

### »»» Důležité

- Tiskovou hlavu ani nádržky s inkoustem neoplachujte ani neotírejte. Může to způsobit řadu potíží s tiskovou hlavou a nádržkami s inkoustem.

### »»» Poznámka

- Stav inkoustu můžete kontrolovat na obrazovce DOMŮ nebo na jiných obrazovkách.  
Pokud dochází inkoust, proveďte příslušnou akci.
  - [Kontrola stavu inkoustu pomocí displeje LCD tiskárny](#)
- Výsledek tisku se může zlepšit, pokud v ovladači tiskárny zvýšíte nastavení kvality tisku.
  - [Změna kvality tisku a úprava obrazových dat \(systém Windows\)](#)
  - [Změna kvality tisku a úprava obrazových dat \(systém Mac OS\)](#)

## Pokud jsou výtisky rozmazané nebo nerovnoměrné:

**Krok 1** Vytiskněte testovací vzorek trysek.

Pomocí tiskárny

- [Tisk testovacího vzorku trysek](#)

Pomocí počítače

- [Tisk testovacího vzorku trysek \(systém Windows\)](#)
- [Tisk testovacího vzorku trysek \(systém Mac OS\)](#)

**Krok 2** [Zkontrolujte testovací vzorek trysek.](#)

**Pokud ve vzoru chybí čáry nebo v něm jsou vodorovné bílé pruhy:**



**Krok 3** Vyčistěte tiskovou hlavu.

Pomocí tiskárny

- [Čištění tiskové hlavy](#)

Pomocí počítače

- [Čištění tiskových hlav \(systém Windows\)](#)
- [Čištění tiskových hlav \(systém Mac OS\)](#)

Po vyčištění tiskové hlavy vytiskněte a zkontrolujte testovací vzorek trysek: ➔ [Krok 1](#)

**Jestliže ani po druhém provedení kroků 1 až 3 nedojde k odstranění potíží:**



**Krok 4** Hlubkově vyčistěte tiskovou hlavu.



Pomocí tiskárny

- [Hlubkové čištění tiskové hlavy](#)

Pomocí počítače

- Čištění tiskových hlav (systém Windows)
- [Čištění tiskových hlav](#) (systém Mac OS)

**Jestliže ani po provedení kroku 4 nedojde k odstranění potíží:**



**Krok 5** Provedte čištění systému.

Pomocí tiskárny

- [Provedení čištění systému](#)

Pomocí počítače

- Čištění tiskových hlav (systém Windows)
- [Čištění tiskových hlav](#) (systém Mac OS)

### »» Poznámka

- Pokud se problém nevyřeší provedením postupu do kroku 5, vypněte tiskárnu a proveďte po 24 hodinách další hlubkové čištění tiskové hlavy.  
Pokud problém nadále přetrvává, může být tisková hlava poškozena. obraťte se na servisní středisko.

**Pokud jsou výsledky tisku nerovnoměrné (například jsou linky nevyrovnané):**

**Krok** [Nastavte tiskovou hlavu.](#)

## Nádržky s inkoustem

- ▶ **Inkoust**
- ▶ **Výměna nádržky s inkoustem**
- ▶ **Kontrola stavu inkoustu pomocí displeje LCD tiskárny**

# Inkoust

## **Inkoust je používán k různým jiným účelům než k tisku.**

Inkoust lze použít k jiným účelům než k tisku.

Tiskárna Canon při svém prvním použití poté, co nainstalujete přibalené nádržky s inkoustem, spotřebuje menší množství inkoustu, jímž zaplní trysky tiskové hlavy. Z toho důvodu bude počet stran, které budete moci pomocí prvních nádržek s inkoustem vytisknout, nižší než počet stran vytištěných pomocí dalších nádržek s inkoustem.

Náklady na tisk popsané v brožurách a na webových stránkách se zakládají na údajích o spotřebě získaných s využitím následující nádržky s inkoustem / inkoustové kazety, nikoli první použité nádržky s inkoustem / inkoustové kazety.

Inkoust je někdy používán k udržení optimální kvality tisku.

Tiskárna Canon se udržuje ve funkčním stavu tím, že provádí automatické čištění. Při čištění tiskárny se spotřebuje menší množství inkoustu. V takovém případě se mohou spotřebovat všechny inkoustové barvy.

### **[Funkce čištění]**

Funkce čištění umožňuje tiskárně odsávat vzduchové bubliny nebo samotný inkoust z trysky a předcházet tak zhoršení kvality tisku nebo ucpání trysky.

Tiskárna kromě čištění tiskové hlavy provádí automaticky v pravidelných intervalech čištění systému. Předchází tak nechtěným pruhům nebo úplnému přerušování vystřikování inkoustu.

Zbývá-li malé množství inkoustu, nelze provést čištění systému automaticky. Podle pokynů ve zprávě zobrazené na displeji LCD vyměňte téměř prázdnou nádržku s inkoustem za novou.

V nádržce s inkoustem vyjmuté kvůli výměně zbývá inkoust určený k provedení čištění systému.

### **»»» Důležité**

- Použitý inkoust je vypuzován do údržbové kazety. Pokud se údržbová kazeta naplní, je třeba ji vyměnit. Pokud zobrazená zpráva uvádí, že údržbová kazeta je téměř plná, opatřete si neprodleně novou.
  - [Výměna údržbové kazety](#)
- Při pravidelných operacích prováděných automaticky k zachování řádné výkonnosti tiskárny, jako jsou příprava tisku, odstranění bublin z cesty inkoustu, čištění tiskové hlavy a další, se spotřebovává inkoust. Při těchto operacích se používá také údržbová kazeta.
- Při prvním použití tiskárny po instalaci dodaných nádržek s inkoustem se určité množství inkoustu spotřebuje k nastavení tiskárny pro tisk. Z tohoto důvodu budou mít dodané nádržky s inkoustem menší tiskovou kapacitu než nádržky po následných výměnách. Použitý inkoust je také vypuzován do údržbové kazety, přičemž se využije přibližně 50 % její kapacity. V důsledku toho je nutné vyměnit údržbovou kazetu dříve než při normálním použití.

## **Při černobílém tisku je používán barevný inkoust.**

Při černobílém tisku se může používat i jiný než černý inkoust v závislosti na typu použitého papíru nebo na nastavení v ovladači tiskárny. Barevný inkoust se tedy spotřebovává dokonce i při černobílém tisku.

## »» Poznámka

- Na tiskovou stranu papíru se nanáší inkoust CO (Chroma Optimizer) k zajištění stálosti lesku. Tento inkoust se spotřebovává také k zachování dobré kvality tisku údržbou řádné výkonnosti tiskárny, i když není nanášen na tiskovou stranu.
- Tiskárna používá pigmentový inkoust. Vzhledem k povaze pigmentového inkoustu jej lze z potíštěného povrchu odstranit třením nebo oškrábat.

## Výměna nádržky s inkoustem

V případě upozornění nebo chyb souvisejících se zbývajícím množstvím inkoustu se na displeji LCD zobrazí chybová zpráva. Proveďte příslušnou akci uvedenou ve zprávě.

■ [Zobrazí se zpráva](#)

### »»» Poznámka

- Pokud i přes dostatek inkoustu tisk bledne nebo se objeví bílé pruhy, prostudujte si část [Postup údržby](#).
- Bezpečnostní opatření pro manipulaci s nádržkami s inkoustem naleznete v části [Poznámky k nádržkám s inkoustem](#).

## Postup výměny

Potřebujete-li vyměnit nádržky s inkoustem, postupujte následovně.

1. Zkontrolujte, zda je přístroj zapnutý, a zobrazte obrazovku DOMŮ.

Pokud není zobrazena obrazovka DOMŮ, stiskněte tlačítko **DOMŮ (HOME)**.

2. Na obrazovce DOMŮ vyberte oblast zobrazení stavu inkoustu a stiskněte tlačítko **OK**.

■ [LCD a ovládací panel](#)

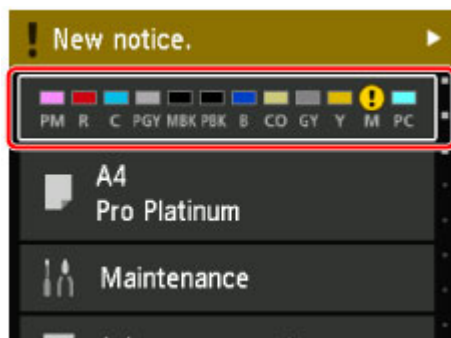

Zobrazí se obrazovka **Aktuální odhadovaná hl. inkoustu (Current estimated ink levels)**.

3. Vyberte položku **Vyměnit (Replace)** a stiskněte tlačítko **OK**.

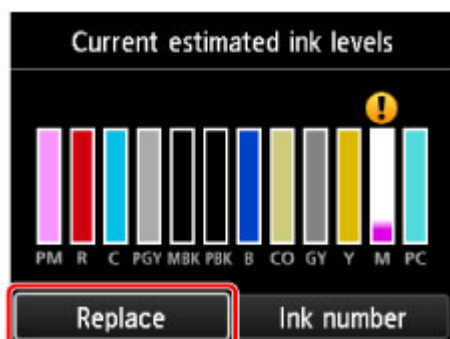

4. Podívejte se na zprávu a pak otevřete kryt nádržek.



5. Vyměňte nádržku s inkoustem, kterou je třeba vyměnit.

Chcete-li nádržku s inkoustem vyjmout, zatlačte na značku (PUSH) na přední části nádržky s inkoustem, dokud se neozve klapnutí.

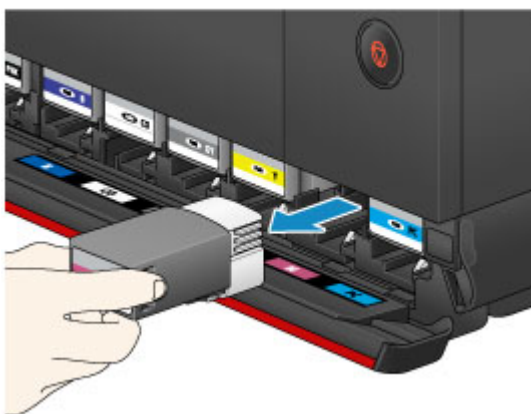

**»»» Důležité**

- Nepokládejte vyjmuté nádržky s inkoustem otevřeným otvorem pro výstup inkoustu směrem dolů. Inkoust z otevřeného otvoru pro výstup inkoustu by mohl potřísnit stůl nebo jiné předměty.

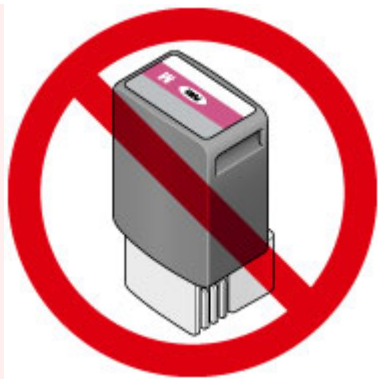

- Nedotýkejte se kovových ani jiných částí uvnitř tiskárny.
- Nedotýkejte se jiných částí než nádržek s inkoustem.
- Manipulujte s nádržkou s inkoustem opatrně, abyste zabránili znečištění oděvu nebo okolí.
- Prázdnou nádržku s inkoustem zlikvidujte v souladu s místními zákony a předpisy pro zacházení s odpadem.

### »»» Poznámka

- Nevýjímajte dvě nebo více nádržek s inkoustem současně. Pokud vyměňujete více nádržek s inkoustem, vyměňujte nádržky s inkoustem postupně.

6. Před vyjmutím nové nádržky s inkoustem z obalu s ní pětkrát až šestkrát vodorovně zatřeste.

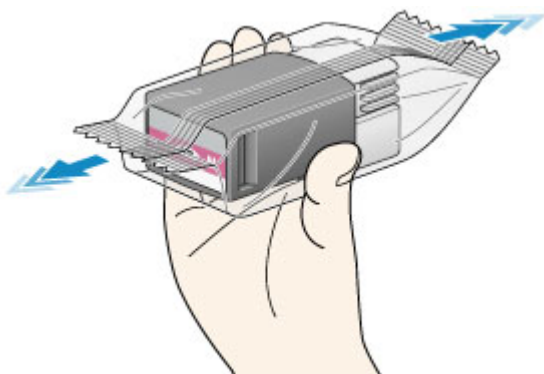

### »»» Důležité

- S nádržkami s inkoustem zacházejte opatrně. Nedovolte, aby spadly na zem, a netlačte na ně nadměrnou silou.

### »»» Poznámka

- Namísto protřepání nádržek s inkoustem můžete tiskárnu nastavit tak, aby po výměně nádržky s inkoustem došlo k automatickému promíchání inkoustu.

■ [Nastavení automatické údržby \(položka pro správce\)](#)

7. Vyjměte nádržku s inkoustem z balení.

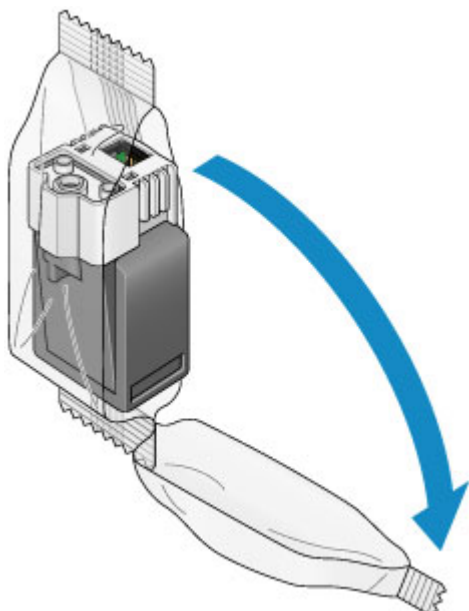

### »»» Důležité

- Nedotýkejte se kontaktu (A) ani spojovacího dílu (B) nádržky s inkoustem.

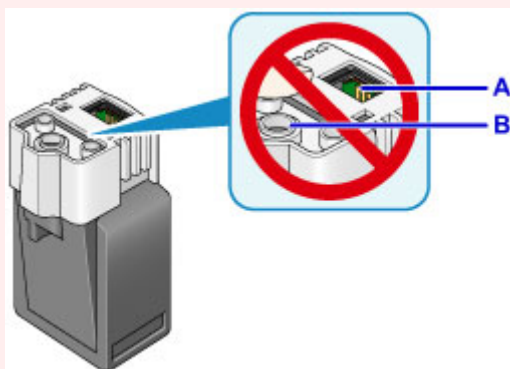

8. Zasuňte novou nádržku s inkoustem přímo do otvoru.

Ujistěte se, že poloha nádržky s inkoustem odpovídá značce.

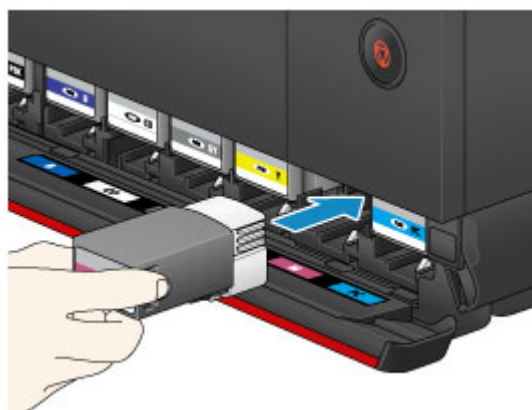

9. Silně zatlačte na značku (PUSH) na přední části nádržky s inkoustem, dokud nádržka nezapadne na své místo.

Po instalaci nádržky s inkoustem se na displeji LCD rozsvítí odpovídající indikátor kontrolky inkoustu.





### »»» Důležité

- Nádržky s inkoustem jsou zkonstruovány tak, že je nelze vložit na nesprávná místa. Zkontrolujte, zda instalujete nádržku s inkoustem na správné místo.
- Nelze tisknout, pokud nejsou nainstalovány všechny nádržky s inkoustem. Nainstalujte všechny nádržky s inkoustem.
- Po nainstalování nádržku s inkoustem do příští výměny nevyjímejte. Pokud vyjmete nádržku s inkoustem, ve které zbývá ještě dostatek inkoustu, může z ní inkoust vytéci.

#### 10. Zavřete kryt nádržky.

Jakmile se na displeji LCD zobrazí zpráva, stiskněte tlačítko **OK**.

### »»» Poznámka

- Po zavření krytu nádržek začne tiskárna nasávat inkoust. Tento proces může trvat přibližně 1 až 2 minuty. Pokud jste tiskárnu nastavili na automatické promíchání inkoustu, začne tiskárna automaticky míchat inkoust. Trvá to přibližně 2 minuty. Počkejte, dokud se na displeji LCD nezobrazí zpráva o dokončení tohoto procesu.
- Tiskárna může při promíchávání inkoustu vydávat zvuky.
- Jestliže se na displeji LCD po zavření krytu nádržek zobrazí chybová zpráva, proveďte příslušnou akci.

■ [Zobrazí se zpráva](#)

## Poznámky k nádržkám s inkoustem

### »»» Důležité

- Jestliže nádržku s inkoustem vyjmete, ihned ji vyměňte. Neponechávejte tiskárnu s vyjmutou nádržkou s inkoustem.
- K výměně používejte nové nádržky s inkoustem. Instalace použitých nádržek s inkoustem může způsobit ucpání trysek. Zároveň má taková nádržka s inkoustem vliv na správné hlášení nutnosti výměny nádržky s inkoustem v tiskárně.
- Po nainstalování nádržku s inkoustem z tiskárny nevyjímejte a nenechávejte ji venku. Mohlo by dojít k vyschnutí nádržky s inkoustem a po opětovné instalaci by tiskárna nemusela pracovat správně. Pro zachování optimální kvality tisku doporučujeme nádržku s inkoustem vypotřebovat do šesti měsíců.

### »»» Poznámka

- Barevný inkoust může být spotřebováván i při tisku černobílého dokumentu nebo v případě, že je nastaven černobílý tisk. Všechny inkousty jsou také spotřebovávány při čištění, hloubkovém čištění nebo čištění systému tiskové hlavy (které může být potřeba k zachování výkonu tiskárny).

Je-li nádržka s inkoustem prázdná, ihned ji vyměňte.

■ [Inkoust](#)

## Kontrola stavu inkoustu pomocí displeje LCD tiskárny

1. Zkontrolujte, zda je přístroj zapnutý, a zobrazte obrazovku DOMŮ.

Pokud není zobrazena obrazovka DOMŮ, stiskněte tlačítko **DOMŮ (HOME)**.

2. Na obrazovce DOMŮ vyberte oblast zobrazení stavu inkoustu a stiskněte tlačítko **OK**.

### [LCD a ovládací panel](#)

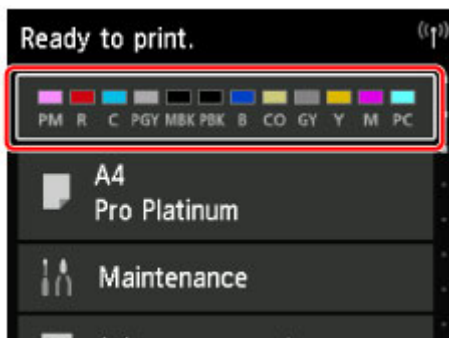

3. Zkontrolujte stav inkoustu.

Pokud jsou k dispozici informace o zbývajících hladině inkoustu, zobrazí se v oblasti A symbol.

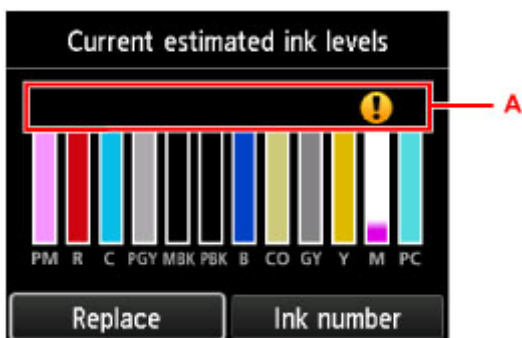

Příklad: 

Dochází inkoust. Připravte novou nádržku s inkoustem.

### **Poznámka**

- Výše uvedená obrazovka zobrazuje přibližné hladiny inkoustu.
- Po výběru **Číslo inkoustu (Ink number)** se zobrazí obrazovka **Číslo inkoustu (Ink number)**, na které se lze podívat na čísla nádržek s inkoustem. Výběrem položky **Tisknout č. (Print no.)** na této obrazovce lze čísla nádržek s inkoustem vytisknout.
- Chcete-li nádržky s inkoustem vyměnit, vyberte položku **Vyměnit (Replace)**.

#### [Výměna nádržky s inkoustem](#)

- Stav inkoustu můžete zkontrolovat také na obrazovce DOMŮ.
- Stav inkoustu lze zkontrolovat na obrazovce počítače.

 [Kontrola stavu inkoustu z počítače \(systém Windows\)](#)

 [Kontrola stavu inkoustu z počítače \(systém Mac OS\)](#)

## **Tisková hlava**

- ▶ **Tisk testovacího vzorku trysek**
- ▶ **Kontrola testovacího vzorku trysek**
- ▶ **Čištění tiskové hlavy**
- ▶ **Hlubkové čištění tiskové hlavy**
- ▶ **Provedení čištění systému**

## Tisk testovacího vzorku trysek

Pokud chcete zjistit, zda je inkoust z trysek tiskové hlavy normálně vystřikován, vytiskněte testovací vzorek trysek.

### »»» Poznámka

- Zbývá-li malé množství inkoustu, nevytiskne se testovací vzorek trysek správně. [Vyměňte nádržku s inkoustem](#), ve které dochází inkoust.

### Připravte si: jeden list běžného papíru formátu A4 nebo Letter

1. Zkontrolujte, zda je přístroj zapnutý.
2. Do zadní přihrádky vložte jeden list běžného papíru velikosti A4 nebo Letter.

Po vložení papíru se zobrazí obrazovka pro uložení informací o papíru pro zadní přihrádku. Vyberte možnost **A4** nebo **Letter** pro položku **Vel. str. (Page size)** a **Běžný papír (Plain paper)** pro položku **Typ (Type)**. Vyberte možnost **Registrovat (Register)** a stiskněte tlačítko **OK**.

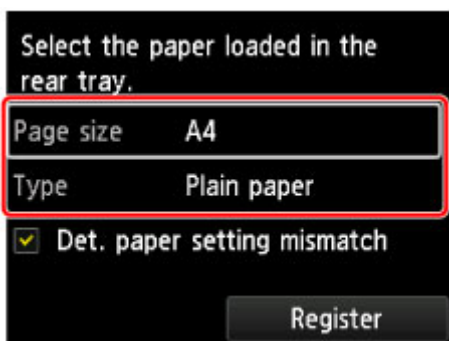

Jakmile se na obrazovce zobrazí zpráva, dokončete registraci podle uvedených pokynů.

### »»» Důležité

- Zásobník ručního podavače není pro tisk testovacího vzorku trysek hlavy k dispozici. Vložte papír do zadní přihrádky.

3. Opatrně otevřete výstupní zásobník na papír.  
Opatrně otevřete nástavec výstupního zásobníku a vytáhněte podpěru pro výstup papíru.
4. Na obrazovce DOMŮ vyberte položku **Údržba (Maintenance)** a stiskněte tlačítko **OK**.

■ [LCD a ovládací panel](#)

Zobrazí se obrazovka **Údržba (Maintenance)**.

5. Vyberte položku **Vytisknout kontrol. vzorek trysek (Print nozzle check pattern)** a stiskněte tlačítko **OK**.

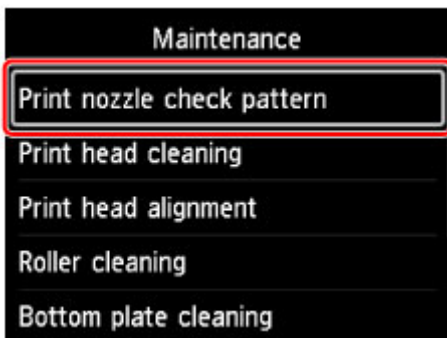

Zobrazí se potvrzovací obrazovka.

6. Vyberte položku **Ano (Yes)** a stiskněte tlačítko **OK**.

Vytiskne se vzorek kontroly trysek a na displeji LCD se zobrazí dvě obrazovky pro potvrzení vzorku.

7. [Zkontrolujte testovací vzorek trysek.](#)

# Kontrola testovacího vzorku trysek

Zkontrolujte testovací vzorek trysek a v případě potřeby vyčistěte tiskovou hlavu.

1. Zkontrolujte, zda ve vzorku C nechybí čáry nebo zda ve vzorku D nejsou vodorovné pruhy.

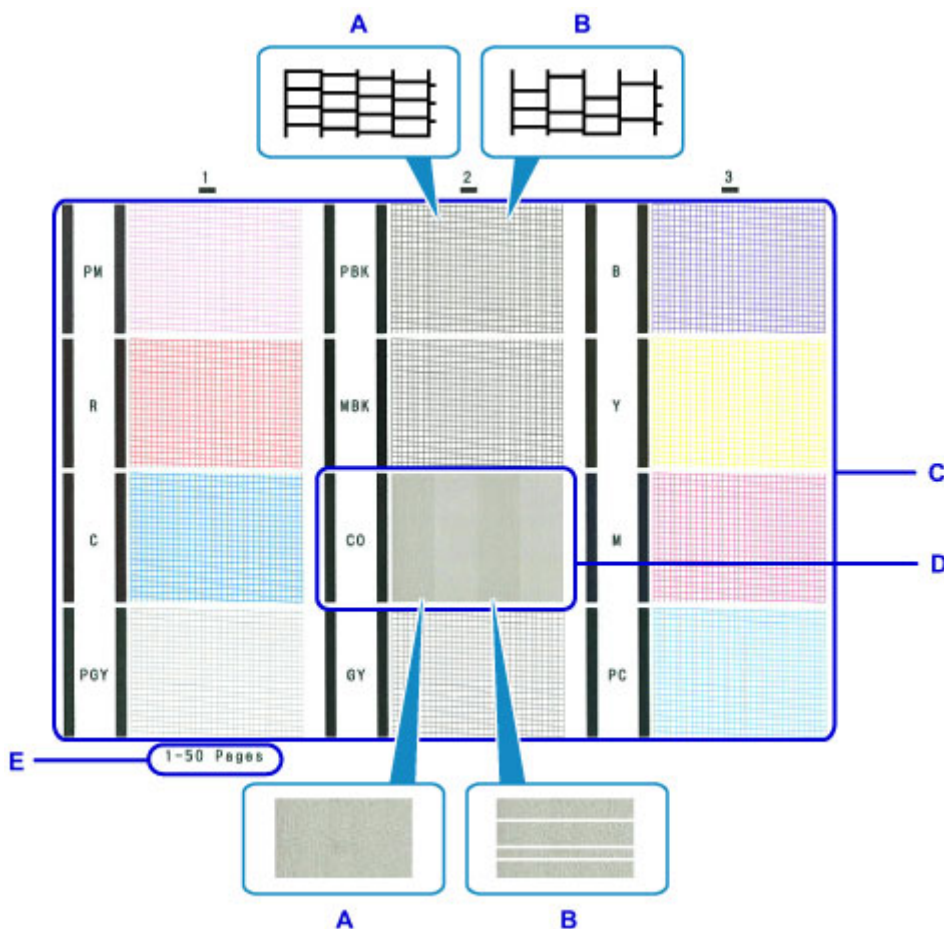

A: Bez chybějících čar / Bez vodorovných pruhů

B: Chybí čáry / Vyskytují se vodorovné pruhy

E: Celkový počet vtištěných listů

2. Na potvrzovací obrazovce vyberte vzorek, který je blíže vtištěnému testovacímu vzorku trysek.

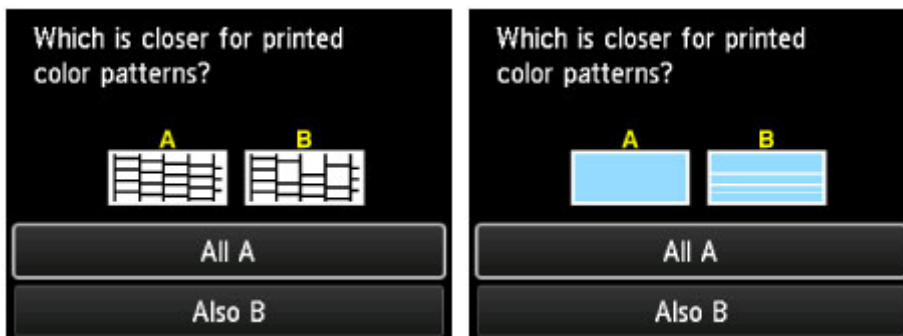

**Pokud ve vzorku C ve všech třech skupinách nechybí čáry a ve vzorku D nejsou vodorovné pruhy (A):**

Čištění není nutné. Vyberte položku **Všechna A (All A)** a stiskněte tlačítko **OK**.

Přečtěte si zobrazenou zprávu a stiskněte tlačítko **OK**.

Znovu se zobrazí obrazovka **Údržba (Maintenance)**.

**Pokud ve vzorku C v některé ze tří skupin chybí čáry nebo jsou ve vzorku D vodorovné pruhy (B):**

Čištění je nutné. Vyberte položku **Také B (Also B)** a stiskněte tlačítko **OK**.

Na obrazovce potvrzení čištění vyberte položku **Ano (Yes)** a stiskněte tlačítko **OK**.

Tiskárna zahájí čištění tiskové hlavy.

■ [Čištění tiskové hlavy](#)

### »»» Poznámka

- Protože inkoust CO je bezbarvý, jeho vzorek je vytištěn přes vzorek inkoustu MBK. Zkontrolujte, zda v tmavě šedých pásech vzorku nejsou vodorovné pruhy (F).

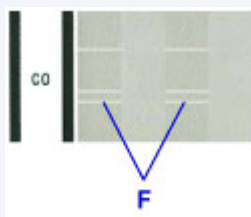

### »»» Poznámka

- Na testovacím vzorku trysek je celkový počet vytištěných listů uveden v přírůstku po 50 listech.



## Čištění tiskové hlavy

Pokud v testovacím vzorku trysek chybí čáry nebo v něm jsou vodorovné pruhy, vyčistěte tiskovou hlavu. Čištění zbaví trysky nánosů a obnoví stav tiskové hlavy. Při čištění tiskové hlavy se spotřebovává inkoust, proto čištění tiskových hlav provádějte jen v případě potřeby.

### »»» Poznámka

- Čištění tiskové hlavy můžete spustit také pomocí počítače. Při použití počítače vyberte skupinu inkoustu, kterou chcete vyčistit, a spusťte čištění.
    - Čištění tiskových hlav (systém Windows)
    - [Čištění tiskových hlav](#) (systém Mac OS)
- Při čištění tiskové hlavy pomocí tiskárny budou vyčištěny všechny barvy inkoustu.

### Připravte si: jeden list běžného papíru formátu A4 nebo Letter

1. Zkontrolujte, zda je přístroj zapnutý.
2. Do zadní přihrádky vložte jeden list běžného papíru velikosti A4 nebo Letter.

Po vložení papíru se zobrazí obrazovka pro uložení informací o papíru pro zadní přihrádku. Vyberte možnost **A4** nebo **Letter** pro položku **Vel. str. (Page size)** a **Běžný papír (Plain paper)** pro položku **Typ (Type)**. Vyberte možnost **Registrovat (Register)** a stiskněte tlačítko **OK**.

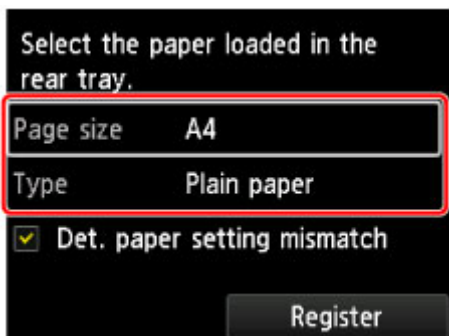

Jakmile se na obrazovce zobrazí zpráva, dokončete registraci podle uvedených pokynů.

### »»» Důležité

- Zásobník ručního podavače není pro tisk testovacího vzorku trysek hlavy k dispozici. Vložte papír do zadní přihrádky.

3. Opatrně otevřete výstupní zásobník na papír.  
Opatrně otevřete nástavec výstupního zásobníku a vytáhněte podpěru pro výstup papíru.
4. Na obrazovce DOMŮ vyberte položku **Údržba (Maintenance)** a stiskněte tlačítko **OK**.
  - [LCD a ovládací panel](#)Zobrazí se obrazovka **Údržba (Maintenance)**.
5. Vyberte položku **Čištění tiskové hlavy (Print head cleaning)** a stiskněte tlačítko **OK**.

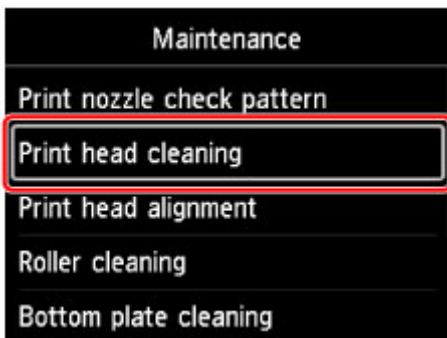

Zobrazí se obrazovka **Čištění tiskové hlavy (Print head cleaning)**.

6. Vyberte položku **Čištění (Cleaning)** a stiskněte tlačítko **OK**.

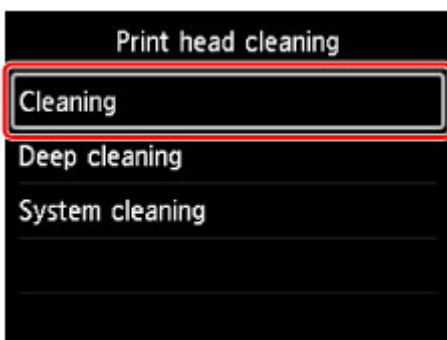

Zobrazí se potvrzovací obrazovka.

7. Vyberte položku **Ano (Yes)** a stiskněte tlačítko **OK**.

Tiskárna zahájí čištění tiskové hlavy.

Dokud nebude čištění tiskové hlavy v tiskárně dokončeno, neprovádějte žádné jiné akce. Tato akce trvá přibližně 6 minut.

Zobrazí se obrazovka pro potvrzení tisku testovacího vzorku tisku.

8. Vyberte položku **Ano (Yes)** a stiskněte tlačítko **OK**.

Vytiskne se testovací vzorek trysek.

9. [Zkontrolujte testovací vzorek trysek.](#)

### »»» Poznámka

- Pokud jste tiskovou hlavu vyčistili dvakrát a problém stále není vyřešen, proveďte [hloubkové čištění tiskové hlavy](#).

## Hloubkové čištění tiskové hlavy

Pokud se kvalita tisku po standardním vyčištění tiskové hlavy nezlepší, proveďte hloubkové čištění tiskové hlavy. Při hloubkovém čištění tiskové hlavy se spotřebovává více inkoustu než při standardním čištění tiskové hlavy, takže hloubkové čištění tiskové hlavy provádějte pouze tehdy, je-li to nezbytné.

### »»» Poznámka

- Hloubkové čištění tiskové hlavy můžete spustit také pomocí počítače. Při použití počítače vyberte skupinu inkoustu, kterou chcete vyčistit, a spusťte čištění.

- Čištění tiskových hlav (systém Windows)
- [Čištění tiskových hlav](#) (systém Mac OS)

Při čištění tiskové hlavy pomocí tiskárny budou vyčištěny všechny barvy inkoustu.

### Připravte si: jeden list běžného papíru formátu A4 nebo Letter

1. Zkontrolujte, zda je přístroj zapnutý.
2. Do zadní přihrádky vložte jeden list běžného papíru velikosti A4 nebo Letter.

Po vložení papíru se zobrazí obrazovka pro uložení informací o papíru pro zadní přihrádku. Vyberte možnost **A4** nebo **Letter** pro položku **Vel. str. (Page size)** a **Běžný papír (Plain paper)** pro položku **Typ (Type)**. Vyberte možnost **Registrovat (Register)** a stiskněte tlačítko **OK**.

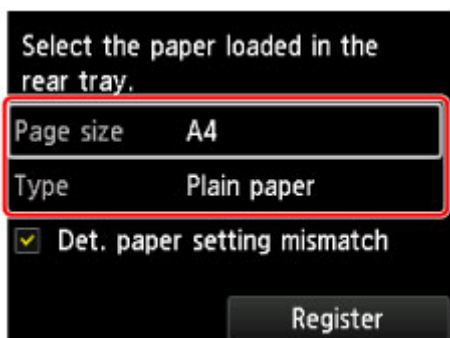

Jakmile se na obrazovce zobrazí zpráva, dokončete registraci podle uvedených pokynů.

### »»» Důležité

- Zásobník ručního podavače není pro tisk testovacího vzorku trysek hlavy k dispozici. Vložte papír do zadní přihrádky.

3. Opatrně otevřete výstupní zásobník na papír.  
Opatrně otevřete nástavec výstupního zásobníku a vytáhněte podpěru pro výstup papíru.
4. Na obrazovce DOMŮ vyberte položku **Údržba (Maintenance)** a stiskněte tlačítko **OK**.
  - [LCD a ovládací panel](#)Zobrazí se obrazovka **Údržba (Maintenance)**.
5. Vyberte položku **Čištění tiskové hlavy (Print head cleaning)** a stiskněte tlačítko **OK**.

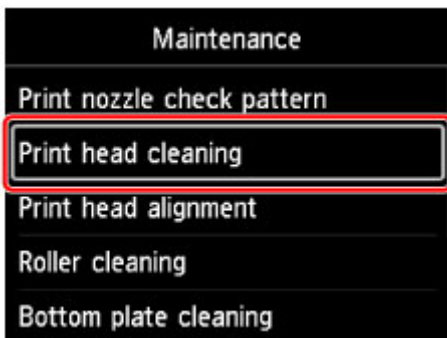

Zobrazí se obrazovka **Čištění tiskové hlavy (Print head cleaning)**.

6. Vyberte položku **Hlubkové čištění (Deep cleaning)** a stiskněte tlačítko **OK**.

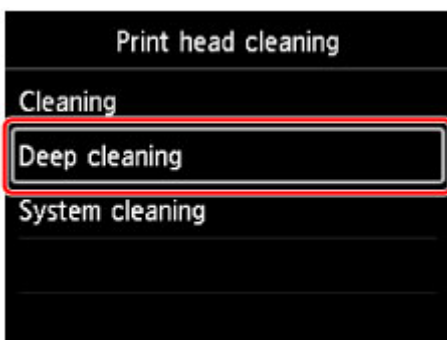

Zobrazí se potvrzovací obrazovka.

7. Vyberte položku **Ano (Yes)** a stiskněte tlačítko **OK**.

Tiskárna spustí hlubkové čištění tiskové hlavy.

Dokud tiskárna nedokončí hlubkové čištění tiskové hlavy, neprovádějte žádné jiné akce. Tato akce trvá přibližně 6 minut.

Zobrazí se obrazovka pro potvrzení tisku testovacího vzorku tisku.

8. Vyberte položku **Ano (Yes)** a stiskněte tlačítko **OK**.

Vytiskne se testovací vzorek trysek.

9. Po zobrazení zprávy o dokončení stiskněte tlačítko **OK**.

10. [Zkontrolujte testovací vzorek trysek](#).

Pokud se některá barva nevytiskne správně, [vyměňte nádržku s inkoustem](#) této barvy.

### »»» **Poznámka**

- Pokud hlubkové čištění problém nevyřešilo, [provedte čištění systému](#).

## Provedení čištění systému

Pokud se kvalita tisku po hloubkovém vyčištění tiskové hlavy nezlepší, proveďte čištění systému. Při čištění systému se spotřebovává velké množství inkoustu. Při častém provádění čištění systému se rychle spotřebovává inkoust, proto provádějte čištění systému pouze v případě potřeby.

### »»» Důležité

- Při provádění čištění systému nezapomeňte zkontrolovat využití místa v údržbové kazetě. Při čištění systému se spotřebovává velké množství místa. Pokud není v údržbové kazetě dost místa, [vyměňte údržbovou kazetu](#) za novou. Není-li v údržbové kazetě dost místa, zobrazí se zpráva a čištění systému bude zakázáno.

### »»» Poznámka

- Čištění systému můžete také provést pomocí počítače. Při použití počítače vyberte skupinu inkoustu, kterou chcete vyčistit, a spusťte čištění.

- Čištění tiskových hlav (systém Windows)

- [Čištění tiskových hlav](#) (systém Mac OS)

Při čištění tiskové hlavy pomocí tiskárny budou vyčištěny všechny barvy inkoustu.

### Připravte si: jeden list běžného papíru formátu A4 nebo Letter

1. Zkontrolujte, zda je přístroj zapnutý.
2. Do zadní přihrádky vložte jeden list běžného papíru velikosti A4 nebo Letter.

Po vložení papíru se zobrazí obrazovka pro uložení informací o papíru pro zadní přihrádku. Vyberte možnost **A4** nebo **Letter** pro položku **Vel. str. (Page size)** a **Běžný papír (Plain paper)** pro položku **Typ (Type)**. Vyberte možnost **Registrovat (Register)** a stiskněte tlačítko **OK**.

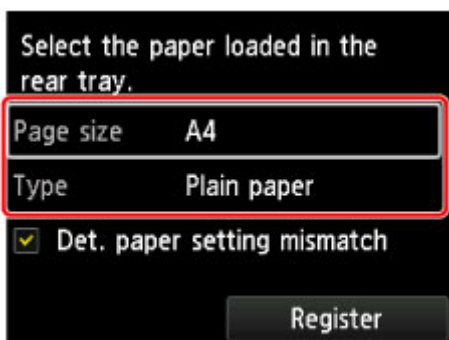

Jakmile se na obrazovce zobrazí zpráva, dokončete registraci podle uvedených pokynů.

### »»» Důležité

- Zásobník ručního podavače není pro tisk testovacího vzorku trysek hlavy k dispozici. Vložte papír do zadní přihrádky.

3. Opatrně otevřete výstupní zásobník na papír.  
Opatrně otevřete nástavec výstupního zásobníku a vytáhněte podpěru pro výstup papíru.
4. Na obrazovce DOMŮ vyberte položku **Údržba (Maintenance)** a stiskněte tlačítko **OK**.

■ [LCD a ovládací panel](#)

Zobrazí se obrazovka **Údržba (Maintenance)**.

5. Vyberte položku **Čištění tiskové hlavy (Print head cleaning)** a stiskněte tlačítko **OK**.

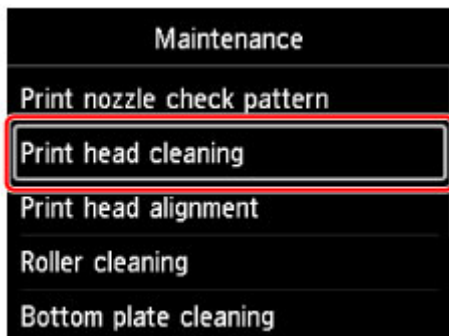

Zobrazí se obrazovka **Čištění tiskové hlavy (Print head cleaning)**.

6. Vyberte položku **Čištění systému (System cleaning)** a stiskněte tlačítko **OK**.

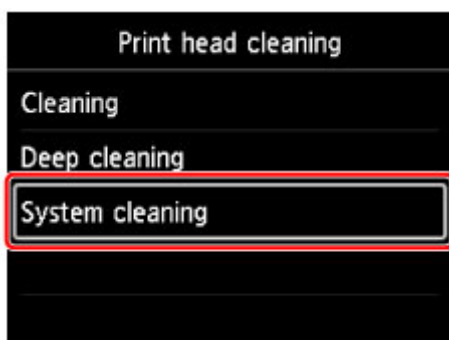

Zobrazí se potvrzovací obrazovka.

7. Vyberte položku **Ano (Yes)** a stiskněte tlačítko **OK**.

Tiskárna spustí čištění systému tiskové hlavy.

Dokud tiskárna nedokončí čištění systému tiskové hlavy, neprovádějte žádné jiné akce. Tato akce trvá přibližně 6 minut.

Zobrazí se obrazovka pro potvrzení tisku testovacího vzorku tisku.

8. Vyberte položku **Ano (Yes)** a stiskněte tlačítko **OK**.

Vytiskne se testovací vzorek trysek.

9. Po zobrazení zprávy o dokončení stiskněte tlačítko **OK**.

10. [Zkontrolujte testovací vzorek trysek](#).

Pokud problém po provedení čištění systému přetrvává, vypněte napájení a proveďte po 24 hodinách hloubkové čištění tiskové hlavy.

Pokud problém nadále přetrvává, může být tisková hlava poškozena. obraťte se na servisní středisko.

## **Provádění funkcí údržby z počítače (systém Mac OS)**

- ▶ **Čištění tiskových hlav**
- ▶ **Tisk testovacího vzorku trysek**
- ▶ **Kontrola stavu inkoustu z počítače**

# Čištění tiskových hlav

Funkce hloubkového čištění a čištění tiskových hlav slouží k vyčištění trysek tiskové hlavy. Spustíte čištění tiskové hlavy, pokud je tisk slabý nebo se některá barva netiskne, přestože zbývá dostatek inkoustu. Pokud se tisk po provedení funkce hloubkové čištění nezlepší, proveďte systémové čištění.

Chcete-li provést čištění, postupujte takto:



## Čištění (Cleaning)

1. V místní nabídce nástroje [Canon IJ Printer Utility2](#) vyberte možnost **Čištění (Cleaning)**

2. Klepněte na ikonu **Čištění (Cleaning)**

Po otevření dialogového okna vyberte skupinu inkoustů, u které chcete čištění provést.

Před spuštěním čištění ověřte následující:

U některých modelů tiskárny můžete stisknutím tlačítka pro otevření krytu nádržky na tiskárně otevřít kryt nádržky.

U každého inkoustu zkontrolujte následující položky. V případě potřeby poté proveďte **Čištění (Cleaning)**.

- [Obsahuje nádržka zbývající inkoust?](#)
- Zastrčili jste nádržku s inkoustem zcela dovnitř, dokud se neozvalo klapnutí?
- Pokud je na nádržce oranžová páska, byla zcela odlepena?  
Zbytky pásky zablokují výstup inkoustu.
- Nainstalovali jste nádržky s inkoustem ve správné poloze?

3. Spustíte čištění

Zkontrolujte, zda je tiskárna zapnutá, a klepněte na tlačítko **OK**.

Spustí se čištění tiskové hlavy.

4. Dokončete čištění

Následně se zobrazí zpráva informující o vytištění testovacího vzorku trysek.

5. Zkontrolujte výsledky

Klepněte na tlačítko **Tisk testovacího vzorku (Print Check Pattern)** a zkontrolujte, zda se kvalita tisku zlepšila. Proces kontroly můžete zrušit klepnutím na tlačítko **Storno (Cancel)**.

Pokud jedno čištění hlavy nevyřeší potíže s tiskovou hlavou, opakujte čištění ještě jednou.

## »»» Důležité

- Při procesu **Čištění (Cleaning)** je spotřebováno malé množství inkoustu. Častým čištěním tiskové hlavy velmi rychle spotřebujete zásoby inkoustu v tiskárně. Proto čištění tiskových hlav provádějte pouze v případě nutnosti.





## Hlubkové čištění (Deep Cleaning)

**Hlubkové čištění (Deep Cleaning)** je důkladnější než čištění. Hlubkové čištění provedte tehdy, pokud problémy s tiskovou hlavou nevyřeší ani dva pokusy o **Čištění (Cleaning)**.

1. V místní nabídce nástroje [Canon IJ Printer Utility2](#) vyberte možnost **Čištění (Cleaning)**

2. Klepněte na ikonu **Hlubkové čištění (Deep Cleaning)**

Po otevření dialogového okna vyberte skupinu inkoustů, u které chcete hlubkové čištění provést. Před spuštěním vynuceného čištění ověřte následující:

U některých modelů tiskárny můžete stisknutím tlačítka pro otevření krytu nádržky na tiskárně otevřít kryt nádržky.

U každého inkoustu zkontrolujte následující položky. V případě potřeby poté proveďte **Hlubkové čištění (Deep Cleaning)**.

- [Obsahuje nádržka zbývající inkoust?](#)
- Zastrčili jste nádržku s inkoustem zcela dovnitř, dokud se neozvalo klapnutí?
- Pokud je na nádržce oranžová páska, byla zcela odlepena?  
Zbytky pásky zablokují výstup inkoustu.
- Nainstalovali jste nádržky s inkoustem ve správné poloze?

3. Spustíte hlubkové čištění

Zkontrolujte, zda je tiskárna zapnutá, a klepněte na tlačítko **OK**.

Po zobrazení výzvy k potvrzení klepněte na tlačítko **OK**.

Spustí se hlubkové čištění tiskových hlav.

4. Dokončete hlubkové čištění

Po potvrzovací zprávě se otevře dialogové okno **Kontrola trysek (Nozzle Check)**.

5. Zkontrolujte výsledky

Klepněte na tlačítko **Tisk testovacího vzorku (Print Check Pattern)** a zkontrolujte, zda se kvalita tisku zlepšila. Proces kontroly můžete zrušit klepnutím na tlačítko **Storno (Cancel)**.

### »»» Důležité

- Při nastavení možnosti **Hlubkové čištění (Deep Cleaning)** je spotřebováno větší množství inkoustu než při **Čištění (Cleaning)**.

Častým čištěním tiskové hlavy velmi rychle spotřebujete zásoby inkoustu v tiskárně. Proto čištění tiskových hlav provádějte pouze v případě nutnosti.



## Čištění systému

Proces **Čištění systému (System Cleaning)** proveďte, pokud se stav nezlepší ani po provedení procesu **Hlubkové čištění (Deep Cleaning)**.

1. V místní nabídce nástroje [Canon IJ Printer Utility2](#) vyberte možnost **Čištění (Cleaning)**

2. Klikněte na ikonu **Čištění systému (System Cleaning)**

Po otevření dialogového okna vyberte skupinu inkoustů, pro kterou chcete provést čištění systému. Před spuštěním čištění systému zkontrolujte následující položky:

Zkontrolujte, zda je napájení tiskárny zapnuté. Poté stiskněte tlačítko pro otevření krytu nádržky na tiskárně a otevřete kryt nádržky.

U každého inkoustu zkontrolujte následující položky.

- [Obsahuje nádržka zbývající inkoust?](#)
- Zastrčili jste nádržku s inkoustem zcela dovnitř, dokud se nezvalo klapnutí?
- Pokud je na nádržce oranžová páska, byla zcela odlepena?  
Zbytky pásky zablokují výstup inkoustu.
- Nainstalovali jste nádržky s inkoustem ve správné poloze?

Funkce **Čištění systému** mimo jiné spotřebuje extrémně velké množství inkoustu.

Před použitím této funkce zkontrolujte následující položky. Pokud je to podle vás nutné, můžete provést **Čištění systému**.

- Použili jste funkci **Kontrola trysek**, a zkontrolovali jste tak stav trysek a případné související potíže?
- Zůstal stav stejný i po využití funkce **Hlubkové čištění**?

3. Spustíte čištění systému

Zkontrolujte, zda je tiskárna zapnutá, a klepněte na tlačítko **OK**.

Po zobrazení výzvy k potvrzení klepněte na tlačítko **OK**.

Spustí se čištění systému.

4. Dokončete čištění systému

Po potvrzovací zprávě se otevře dialogové okno **Kontrola trysek (Nozzle Check)**.

5. Zkontrolujte výsledky

Klepněte na tlačítko **Tisk testovacího vzorku (Print Check Pattern)** a zkontrolujte, zda se kvalita tisku zlepšila. Proces kontroly můžete zrušit klepnutím na tlačítko **Storno (Cancel)**.

## ►► Důležité

- Při procesu **Čištění systému (System Cleaning)** se spotřebuje mimořádně velké množství inkoustu. Častým čištěním systému velmi rychle spotřebujete zásoby inkoustu tiskárny. Proto čištění systému provádějte pouze v případě nutnosti.

## ►► Poznámka

- Pokud není po provedení procesu **Čištění systému (System Cleaning)** patrné zlepšení, vypněte tiskárnu, počkejte 24 hodin a poté znovu proveďte proces **Hlubkové čištění (Deep Cleaning)**. Pokud se tisk opět nezlepší, pravděpodobně došel inkoust nebo se opotřebovala tisková hlava. Podrobné informace o nutných nápravných opatřeních naleznete v části "Není vystřikován žádný inkoust".

## Příbuzné téma

- [Tisk testovacího vzorku trysek](#)

## Tisk testovacího vzorku trysek

Funkce kontroly trysek umožňuje vytištěním testovacího vzorku zkontrolovat, zda pracuje tisková hlava správně. Vytiskněte vzorek, pokud tisk slábne nebo pokud se některá barva netiskne.

Postup při vytištění vzorku pro kontrolu trysek je následující:



### Kontrola trysek (Nozzle Check)

1. V místní nabídce nástroje [Canon IJ Printer Utility2](#) vyberte možnost **Zkušební tisk (Test Print)**

2. Klepněte na ikonu **Kontrola trysek (Nozzle Check)**

Zobrazí se žádost o potvrzení.

Před vytištěním testovacího vzorku trysek ověřte následující:

U některých modelů tiskárny můžete stisknutím tlačítka pro otevření krytu nádržky na tiskárně otevřít kryt nádržky.

U každého inkoustu zkontrolujte následující položky. V případě potřeby poté použijte funkci **Kontrola trysek (Nozzle Check)**.

- [Obsahuje nádržka zbývající inkoust?](#)
- Zastrčili jste nádržku s inkoustem zcela dovnitř, dokud se neozvalo klapnutí?
- Pokud je na nádržce oranžová páska, byla zcela odlepena?  
Zbytky pásky zablokují výstup inkoustu.
- Nainstalovali jste nádržky s inkoustem ve správné poloze?

3. Vložte papír do tiskárny

Do zadní přihrádky vložte jeden list běžného papíru velikosti A4 nebo Letter.

4. Vytiskněte testovací vzorek trysek

Zkontrolujte, zda je tiskárna zapnutá, a klepněte na tlačítko **Tisk testovacího vzorku (Print Check Pattern)**.

Tisk testovacího vzorku trysek je zahájen.

5. Zkontrolujte výsledek tisku

Po otevření dialogového okna ověřte výsledky tisku. Pokud se vzorek vytiskl správně, klepněte na tlačítko **Ukončit (Quit)**.

Pokud je tisk rozmazaný nebo se části vzorku nevytiskly, vyčistěte tiskovou hlavu klepnutím na tlačítko **Čištění (Cleaning)**.

## Příbuzné téma

- [Čištění tiskových hlav](#)

## Kontrola stavu inkoustu z počítače

Podle potřeby můžete zjistit podrobné informace, například zbývající hladinu inkoustu a typy nádržek s inkoustem vašeho modelu.

Vyberte možnost **Informace o hladině inkoustu (Ink Level Information)** z místní nabídky nástroje [Canon IJ Printer Utility2](#)

Stav nádržky s inkoustem a údržbové kazety je znázorněn pomocí obrázku.

### Odhadovaná hladina inkoustu (Estimated ink levels)

Můžete zkontrolovat typy a úrovně inkoustu.

Pokud dochází inkoust nebo dojde k chybě, protože došel inkoust, zobrazí se ikona upozornění.

Pokud přesunete kurzor na nádržku s inkoustem, zobrazí se číslo modelu inkoustu a úrovně inkoustu.

### Odhadované využití údržbové kazety (Estimated Maintenance Cartridge Usage)

Můžete zkontrolovat odhadovaný rozsah využití údržbové kazety.

Při malé volné kapacitě nebo po úplném vyčerpání kapacity kazety se zobrazí ikona upozornění.

### »»» Poznámka

- Klepnutím na  ověřte, které nádržky s inkoustem váš model využívá.
- Kliknutím na tlačítko **Aktualizace (Update)** zobrazíte aktuální stav nádržek s inkoustem a údržbové kazety.
- Při tisku na papír formátu A3 nebo většího může inkoust dojít ještě před dokončením tisku nebo se vytištěná oblast může jevit slabá či může obsahovat pruhy (bílé linky).

## Údržbová kazeta

- ▶ **Výměna údržbové kazety**
- ▶ **Kontrola stavu údržbové kazety pomocí displeje LCD tiskárny**

## Výměna údržbové kazety

V případě upozornění nebo chyb souvisejících s údržbovou kazetou se na displeji LCD zobrazí chybová zpráva. Proveďte příslušnou akci uvedenou ve zprávě.

■ [Zobrazí se zpráva](#)

### »»» Důležité

- Pokud zobrazená zpráva uvádí, že údržbová kazeta je téměř plná, opatřete si neprodleně novou. Pokud se údržbová kazeta naplní, zobrazí se chybová zpráva a tiskárna přestane fungovat, dokud nebude vyměněna za novou.

### »»» Poznámka

- Při nákupu nové údržbové kazety se při objednávání řiďte následujícím číslem kazety.  
Maintenance Cartridge MC-20

Potřebujete-li vyměnit údržbovou kazetu, postupujte následovně.

1. Zkontrolujte, zda je přístroj zapnutý, a zobrazte obrazovku DOMŮ.  
Pokud není zobrazena obrazovka DOMŮ, stiskněte tlačítko **DOMŮ (HOME)**.
2. Na obrazovce DOMŮ vyberte položku **Údržba (Maintenance)** a stiskněte tlačítko **OK**.

■ [LCD a ovládací panel](#)

Zobrazí se obrazovka **Údržba (Maintenance)**.

3. Vyberte možnost **Info o údržbové kazetě** a stiskněte tlačítko **OK**.  
Zobrazí se obrazovka **Info o údržbové kazetě**.

4. Stiskněte tlačítko **OK**.

5. Otevřete údržbový kryt.



6. Prstem zatlačte nahoru páčku pro uzamknutí (A).

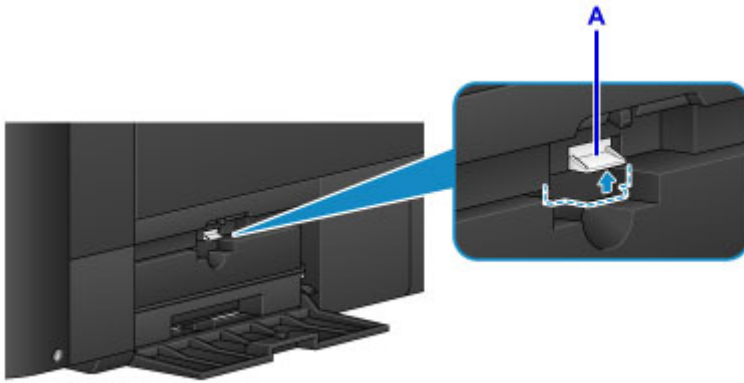

7. Vyměňte údržbovou kazetu.

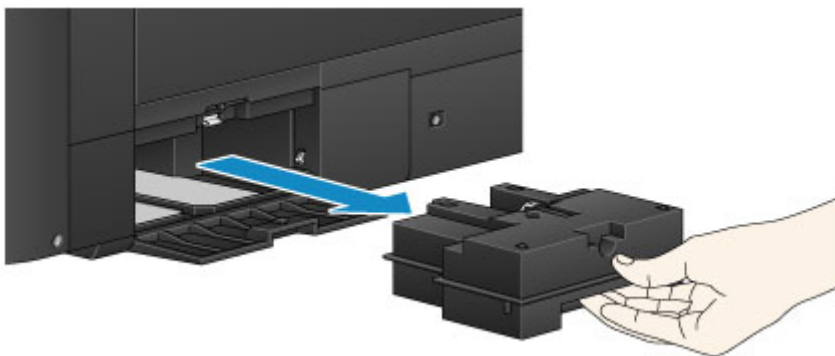

8. Zasuňte novou údržbovou kazetu přímo do otvoru.

Zarovnejte čtyři rohy údržbové kazety s otvorem, jak je znázorněno na obrázku níže.

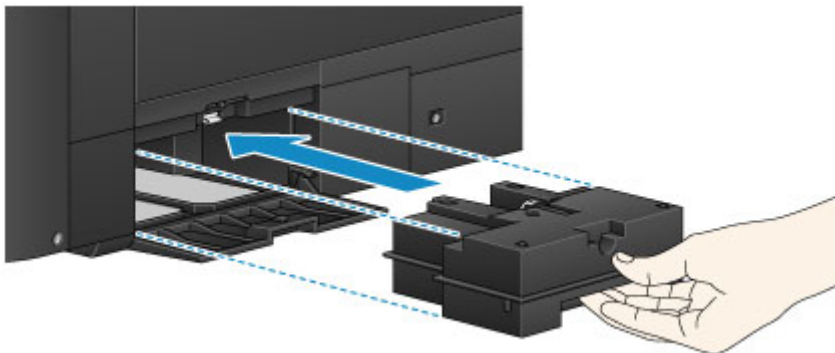

### »»» Důležité

- Nedotýkejte se koncovky (B) údržbové kazety.

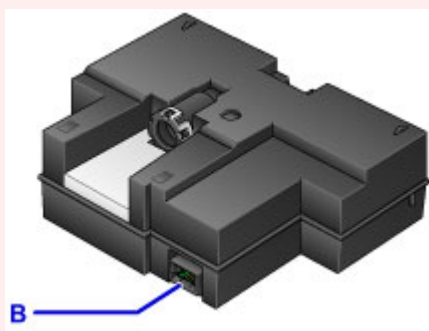

9. Zatlačením na páčku pro uzamknutí (A) údržbovou kazetu zajistěte.

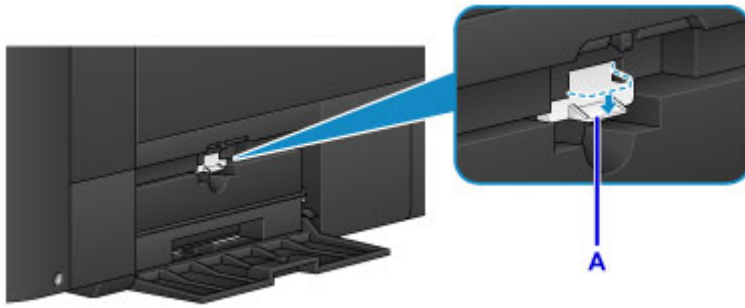

10. Zavřete údržbový kryt.



## Kontrola stavu údržbové kazety pomocí displeje LCD tiskárny

1. Zkontrolujte, zda je přístroj zapnutý, a zobrazte obrazovku DOMŮ.

Pokud není zobrazena obrazovka DOMŮ, stiskněte tlačítko **DOMŮ (HOME)**.

2. Na obrazovce DOMŮ vyberte položku **Údržba (Maintenance)** a stiskněte tlačítko **OK**.

■ [LCD a ovládací panel](#)

Zobrazí se obrazovka **Údržba (Maintenance)**.

3. Vyberte možnost **Info o údržbové kazetě** a stiskněte tlačítko **OK**.

4. Zkontrolujte stav údržbové kazety.

Pokud jsou k dispozici informace o využitém místě v údržbové kazetě, zobrazí se v oblasti A symbol.

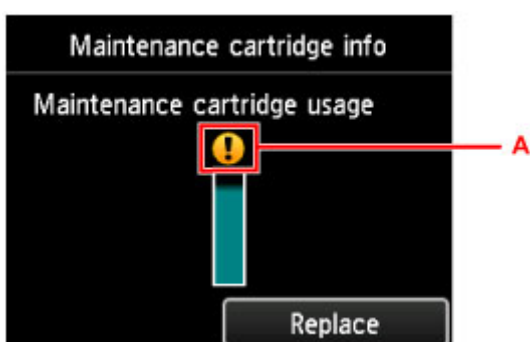

Příklad: 

Údržbová kazeta je téměř plná. Připravte si novou údržbovou kazetu, protože pokud budete i nadále tiskárnu používat s plnou údržbovou kazetou, může dojít k chybě.

### »»» Poznámka

- Výše uvedená obrazovka zobrazuje přibližné využití místa.
- Chcete-li údržbovou kazetu vyměnit, vyberte položku **Vyměnit (Replace)**.

■ [Výměna údržbové kazety](#)

## Čištění tiskárny

- ▶ Čištění vnějších částí tiskárny
- ▶ Čištění válečku podavače papíru
- ▶ Čištění vnitřku tiskárny (čištění spodní desky)

## Čištění vnějších částí tiskárny

Používejte pouze jemný suchý hadřík, jako například hadřík čištění brýlí, a opatrně otřete prach z povrchu. Je-li třeba, před čištěním hadřík uhladte.

### **»» Důležité**

- Před čištěním tiskárny nezapomeňte vypnout napájení a odpojit napájecí kabel.
- K čištění nepoužívejte papírové kapesníky, papírové utěrky, hrubé tkaniny nebo podobné materiály, aby nedošlo k poškrábání povrchu. Prach a jemná vlákna z papírových utěrek by mohla zůstat v tiskárně a způsobit potíže, jako je zablokovaná tisková hlava nebo špatný tisk.
- Nikdy k čištění tiskárny nepoužívejte těkavé látky, jako jsou ředidla, benzen, aceton nebo jakékoli jiné chemické čisticí látky – mohlo by dojít k poruše nebo poškození povrchu tiskárny.

## Čištění válečku podavače papíru

Pokud se váleček podavače papíru zašpiní nebo se na něj přilepí papírový prach, nemusí být papír podáván správně.

V takovém případě vyčistěte váleček podavače papíru. Čištěním se váleček podavače papíru opotřebovává, proto je provádějte pouze v případě potřeby.

**Připravte si:**

**Pro zadní přihrádku: tři listy běžného papíru formátu A4 nebo Letter**

**Pro zásobník ručního podavače: jeden list běžného papíru formátu A4 nebo Letter**

1. Zkontrolujte, zda je přístroj zapnutý.
2. Na obrazovce DOMŮ vyberte položku **Údržba (Maintenance)** a stiskněte tlačítko **OK**.

■ [LCD a ovládací panel](#)

Zobrazí se obrazovka **Údržba (Maintenance)**.

3. Vyberte položku **Čištění válečku (Roller cleaning)** a stiskněte tlačítko **OK**.

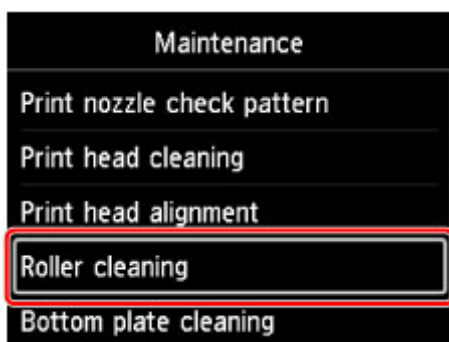

Zobrazí se potvrzovací obrazovka.

4. Vyberte položku **Ano (Yes)** a stiskněte tlačítko **OK**.
5. Vyberte zdroj papíru, který má být vyčištěn (**Zadní přihrádka (Rear tray)** nebo **Ruční zásobn. (Manual tray)**) a stiskněte tlačítko **OK**.

Pokud je vybrána položka **Ruční zásobn. (Manual tray)** přejděte na krok 7.

6. Pokud je vybrána položka **Zadní přihrádka (Rear tray)**, vyjměte veškerý papír ze zadní přihrádky a stiskněte tlačítko **OK**.

Váleček podavače papíru se při čištění otáčí bez papíru.

Jakmile se váleček podavače papíru přestane otáčet, je čištění dokončeno.

7. Postupuje podle pokynů ve zprávě a vložte běžný papír velikosti A4 nebo Letter do zdroje papíru, který jste vybrali v kroku 5.

Vložte do zadní přihrádky tři listy papíru nebo vložte do zásobníku ručního podavače jeden list papíru.

8. Opatrně otevřete výstupní zásobník na papír.

Otevřete nástavec výstupního zásobníku, potom vytáhněte podpěru pro výstup papíru.

9. Stiskněte tlačítko **OK**.

Tiskárna zahájí čištění. Čištění bude dokončeno po vysunutí papíru.

10. Po zobrazení zprávy o dokončení stiskněte tlačítko **OK**.

Pokud problém přetrvává i po provedení výše popsaného čištění válečku podavače papíru, vypněte napájení, odpojte napájecí kabel a potom vlhkým bavlněným tamponem nebo obdobným předmětem otřete díly válečku podavače papíru (velký váleček podavače papíru uprostřed a po čtyřech válečcích z obou jeho stran) (A), které se nacházejí uvnitř zadní přihrádky. Nedotýkejte se válečku podavače papíru (B) prsty. Při otírání dílů válečku podavače papíru bavlněným tamponem otáčejte osou (C) prsty.

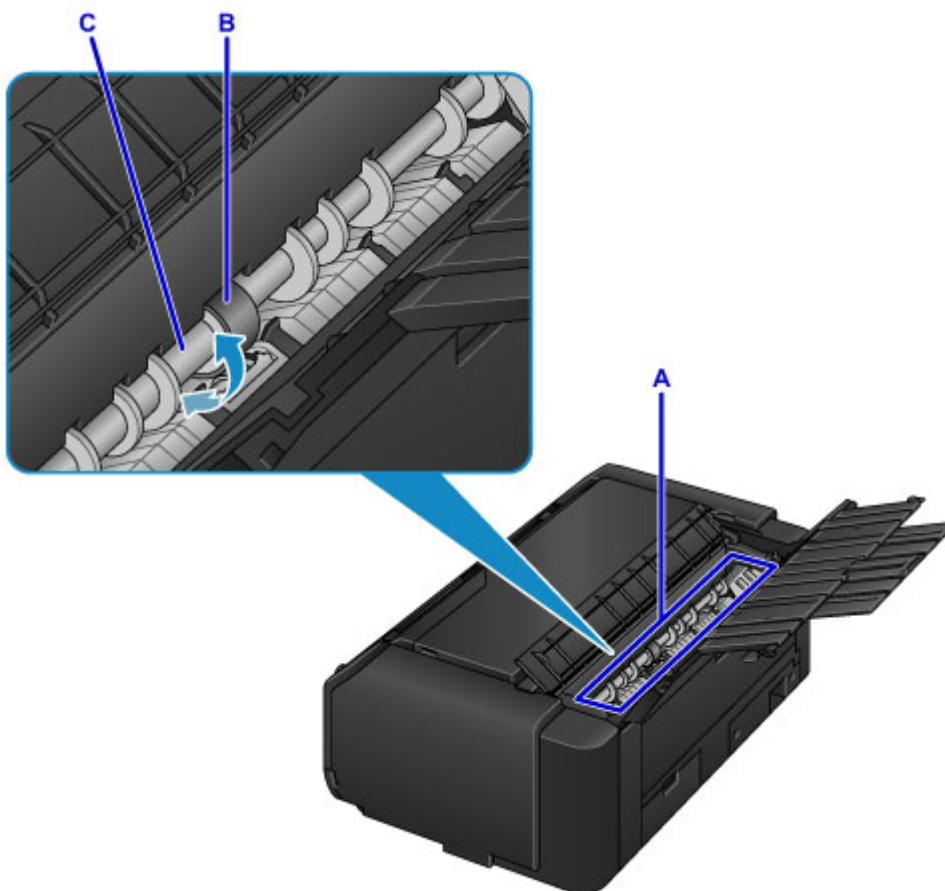

Po vyčištění dílů válečku podávání papíru bavlněným tampónem zapněte napájení a znovu vyčistěte váleček podavače papíru pomocí ovládacího panelu.

Pokud se problém po vyčištění válečku podavače papíru nevyřeší, obraťte se na servisní středisko.

## Čištění vnitřku tiskárny (čištění spodní desky)

Odstraňte skvrny z vnitřku tiskárny. Pokud se znečistí vnitřek tiskárny, může docházet ke znečištění papíru při tisku. Doporučujeme proto provádět pravidelné čištění.

**Připravte si: jeden list běžného papíru formátu A3\***

\* Použijte nový list papíru.

1. Zkontrolujte, zda je přístroj zapnutý.
2. Na obrazovce DOMŮ vyberte položku **Údržba (Maintenance)** a stiskněte tlačítko **OK**.

■ [LCD a ovládací panel](#)

Zobrazí se obrazovka **Údržba (Maintenance)**.

3. Vyberte položku **Čištění spodní desky (Bottom plate cleaning)** a stiskněte tlačítko **OK**.

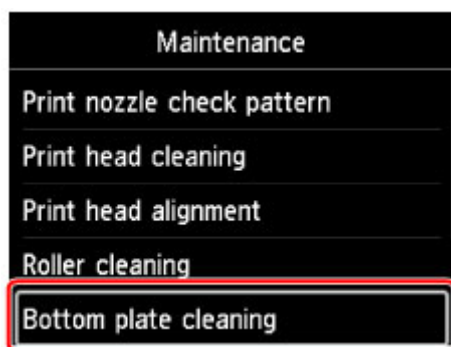

Zobrazí se potvrzovací obrazovka.

4. Vyberte položku **Ano (Yes)** a stiskněte tlačítko **OK**.
5. Podle pokynů na obrazovce vyjměte všechny papír ze zadního zásobníku a pak stiskněte tlačítko **OK**.
6. Přeložte na délku jeden list běžného papíru velikosti A3, rozložte jej a stiskněte tlačítko **OK**.
7. Vložte do zadní přihrádky tento list papíru, a to podélně a otevřenou stranou směrem k sobě.



8. Opatrně otevřete výstupní zásobník na papír.

Otevřete nástavec výstupního zásobníku, potom vytáhněte podpěru pro výstup papíru.

9. Stiskněte tlačítko **OK**.

Papír je podán do tiskárny a při průchodu čistí vnitřek tiskárny.

Zkontrolujte složené části vysunutého papíru. Jsou-li ušpiněné inkoustem, zopakujte čištění spodní desky.

10. Po zobrazení zprávy o dokončení stiskněte tlačítko **OK**.

#### »»» Poznámka

- Při opětovném čištění spodní desky nezapomeňte použít nový list papíru.

Pokud problém není vyřešen ani po opakovaném vyčištění, mohou být znečištěny výstupky uvnitř tiskárny. Setřete z výstupků veškerý inkoust pomocí hadříku z bavlny nebo podobného materiálu.

#### »»» Důležité

- Před čištěním tiskárny nezapomeňte vypnout napájení a odpojit napájecí kabel.

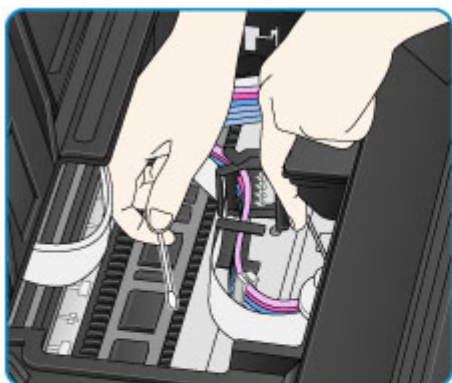

## Ostatní údržba

- ▶ Přemístění tiskárny
- ▶ Přeprava tiskárny



## Přemístění tiskárny



Při přesunu tiskárny z místa instalace ve vodorovné poloze dbejte na tato bezpečnostní opatření.

### »»» Důležité

- Krabici s tiskárnou nenaklápějte a neobracejte na bok ani vzhůru nohama. Jinak může během přemístění uniknout inkoust.
- Tiskárnu během přesunu vždy přenášejte ve dvou.
- Nevýjímejte nádržku s inkoustem a údržbovou kazetu z tiskárny. Chcete-li vypnout napájení, stiskněte tlačítko **ZAPNOUT (ON)**. To umožní tiskárně automaticky zakrýt tiskovou hlavu, aby byla chráněna před vysycháním.
- Znovu nainstalujte tiskárnu na rovnou plochu, přičemž dejte pozor na [zarážku dodávky inkoustu](#).

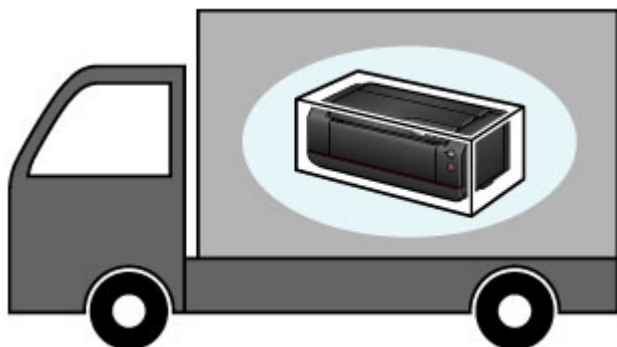

Pokud tiskárnu přepravujete, vyhledejte si informace v části [Přeprava tiskárny](#).

## Přeprava tiskárny

Krabici s tiskárnou nenaklápějte a neobracejte na bok ani vzhůru nohama. Jinak může během přemístění uniknout inkoust.

### Můžete-li tiskárnu přepravit ve vodorovné poloze:

- [Balení tiskárny](#)

### Pokud se tiskárna může během přepravy naklonit:

#### »»» Důležité

- Pokud tiskárnu nakloníte nebo otočíte na bok či horní stranou dolů, může dojít k úniku inkoustu. Z tohoto důvodu je při přepravě tiskárny potřebné vypustit inkoust obsažený v tiskárně a určité množství inkoustu z inkoustových kazet do údržbové kazety, aby nedošlo k jeho úniku. Pokud v údržbové kazetě není místo pro vypouštěný inkoust, je potřebné vyměnit ji za novou. Vyžadovány jsou až tři údržbové kazety. Pokud není výměna možná, přípravu tiskárny pro přepravu nelze provést. Doporučujeme opatřit si údržbové kazety před provedením přípravy tiskárny pro přepravu. Údržbová kazeta vyjmutá při přípravě tiskárny pro přepravu může stále obsahovat použitelný prostor pro normální tisk. V takových případech lze vyjmutou údržbovou kazetu znovu nainstalovat a použít. Při prvním použití tiskárny po provedení přípravy pro přepravu se spotřebuje určité množství inkoustu, aby byla tiskárna schopna tisknout. K této operaci se také používá údržbová kazeta.

Připravte se na přepravu tiskárny a vyjměte nádržky s inkoustem.

1. [Příprava na přepravu tiskárny](#)
2. [Balení tiskárny](#)
3. [Opětovná instalace tiskárny](#)

## Příprava na přepravu tiskárny

1. Zkontrolujte, zda je přístroj zapnutý.
2. Na obrazovce DOMŮ vyberte položku **Údržba (Maintenance)** a stiskněte tlačítko **OK**.

- [LCD a ovládací panel](#)

Zobrazí se obrazovka **Údržba (Maintenance)**.

3. Vyberte možnost **Příprava k převozu** a stiskněte tlačítko **OK**.

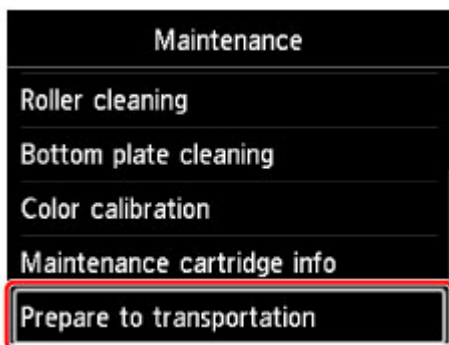

Zobrazí se potvrzovací obrazovka.

4. Zkontrolujte zprávu, vyberte možnost **Ano (Yes)** a stiskněte tlačítko **OK**.

Inkoust z tiskárny je vypuzován do údržbové kazety. Dokončení této operace trvá asi 5 minut (mimo dobu nutnou pro výměnu údržbové kazety).

Během této operace neprovádějte žádné jiné operace.

#### »»» Důležité

- Je-li údržbová kazeta téměř plná, zobrazí se zpráva s výzvou k výměně údržbové kazety. [Vyměňte údržbovou kazetu](#) podle pokynů ve zprávě.
- Jestliže se údržbová kazeta naplní, zobrazí se zpráva s výzvou k výměně kazety. [Vyměňte údržbovou kazetu](#) podle pokynů ve zprávě.
- Neodpojujte tiskárnu, když svítí nebo bliká kontrolka **NAPÁJENÍ (POWER)**. Mohlo by to způsobit závadu nebo poškození tiskárny a zabránit jí v tisku.

5. Zobrazí-li se zpráva s výzvou k výměně nádržky s inkoustem, vyjměte všechny nádržky s inkoustem.

#### ■ [Výměna nádržky s inkoustem](#)

6. Zavřete kryt nádržky.

Zobrazí se zpráva s výzvou k výměně údržbové kazety. [Vyměňte údržbovou kazetu](#) podle pokynů ve zprávě.

Inkoust z tiskárny je vypuzován do údržbové kazety. Dokončení této operace trvá asi 6 minut (mimo dobu nutnou pro výměnu údržbové kazety).

Během této operace neprovádějte žádné jiné operace.

Když se zobrazí zpráva o dokončení, vypněte tiskárnu.

#### »»» Důležité

- Vyjmuté nádržky s inkoustem uchovávejte v sáčku, abyste zabránili znečištění oděvu nebo okolí. Nedovoľte, aby nádržky s inkoustem spadly na zem, a netlačte na ně nadměrnou silou. Manipulujte s nimi opatrně.

## Balení tiskárny

1. Vypněte tiskárnu.

- Ujistěte se, že kontrolka **NAPÁJENÍ (POWER)** nesvítí, a [odpojte napájecí kabel](#).

### »»» Důležité

- Neodpojujte tiskárnu, pokud kontrolka **NAPÁJENÍ (POWER)** svítí nebo bliká, mohlo by dojít k poškození tiskárny a tiskárna nebude moci dále tisknout.

- Vysuňte podpěru pro výstup papíru a zavřete nástavec výstupního zásobníku a výstupní zásobník na papír.
- Zavřete zadní přihrádku nebo zásobník ručního podavače.  
Chcete-li zavřít zadní přihrádku, zasuněte nástavec opěrky papíru a zavřete opěrku papíru.  
Chcete-li zavřít zásobník ručního podavače, zasuněte nástavec opěrky papíru a opěrku papíru.
- Odpojte kabel tiskárny od počítače a tiskárny a pak od tiskárny odpojte napájecí kabel.
- Zajistěte všechny kryty tiskárny lepicí páskou, aby se při přemístění neotevřely.
- Při balení tiskárny do krabice přiložte na obě strany tiskárny ochranný materiál.

### »»» Důležité

- Znovu nainstalujte tiskárnu na rovnou plochu, přičemž dejte pozor na [zarážku dodávky inkoustu](#).

## Opětovná instalace tiskárny

Po provedení přípravy na přepravu a samotné přepravě tiskárny postupujte následovně.

### »»» Důležité

- Během opětovné instalace se spotřebuje velké množství inkoustu, protože je inkoust zavedený do tiskárny nebo uvnitř tiskové hlavy. Mohou být také vyžadovány nové nádržky s inkoustem nebo údržbové kazety, protože je vypuzeno velké množství inkoustu. Před provedením příprav si opatřete nádržky s inkoustem nebo údržbové kazety.

- Vyjměte tiskárnu z krabice.
- Tiskárnu zapněte stisknutím tlačítka **ZAPNOUT (ON)**.
- Zkontrolujte zprávu, vyberte možnost **Ano (Yes)** a stiskněte tlačítko **OK**.
- Když se zobrazí zpráva, otevřete kryt nádržky a poté nainstalujte všechny vyjmuté nádržky s inkoustem.

#### ■ [Výměna nádržky s inkoustem](#)

Po zavření krytu nádržky začne tiskárna s přípravou na svou opětovnou instalaci. Chvilí počkejte.

Během této operace neprovádějte žádné jiné operace.

Po dokončení přípravy na opětovnou instalaci tiskárny se zobrazí hlavní nabídka.

## **»» Důležité**

- Pokud zbývá jen nízká hladina inkoustu, zobrazí se zpráva s výzvou k výměně nádržek s inkoustem. [Vyměňte nádržku s inkoustem](#) podle pokynů ve zprávě a stiskněte tlačítko **Zpět (Back)**.

Doporučujeme uložit vyjmuté nádržky s inkoustem, protože mohou být stále ještě využitelné pro normální tisk.

- Je-li údržbová kazeta téměř plná, zobrazí se zpráva s výzvou k výměně údržbové kazety. [Vyměňte údržbovou kazetu](#) podle pokynů ve zprávě a stiskněte tlačítko **Zpět (Back)**.

Doporučujeme vám uložit odebranou údržbovou kazetu, protože se možná stále dá použít pro normální tisk.

- Vyjmuté nádržky s inkoustem uchovávejte v sáčku, abyste zabránili znečištění oděvu nebo okolí. Nedovolte, aby nádržky s inkoustem spadly na zem, a netlačte na ně nadměrnou silou. Manipulujte s nimi opatrně.
- Během příprav na opětovnou instalaci tiskárny nevypínejte ani neodpojujte ze zásuvky. Mohlo by to způsobit závadu nebo poškození tiskárny a zabránit jí v tisku.

## Technické údaje

### ► Technické údaje

### ► Oblast tisku

- Oblast tisku
- Jiné velikosti než Letter nebo Legal
- Formáty Letter, Legal
- Velikosti pro papír s okrajem 25,0 mm (0,98 palce)

# Technické údaje

## »»» Důležité

- Následující hodnoty se mohou lišit v závislosti na provozním prostředí.

## Obecné technické údaje

<b>Napájení</b>	100-240 V stř. (50/60 Hz)
<b>Spotřeba el. energie</b>	<b>Tisk:</b> Max. 37 W <b>Pohotovostní (minimální):</b> Max. 2,5 W *1 <b>VYP.:</b> Max. 0,4 W *2  *1 Dobu čekání pro přechod do pohotovostního režimu nelze změnit. *2 Tiskárna odebírá nepatrné množství energie, i když je vypnutá. Chcete-li zcela zastavit odběr energie, vypněte tiskárnu a odpojte napájecí kabel.
<b>Provozní prostředí</b>	<b>Teplota:</b> 5 až 35 °C (41 až 95 °F) <b>Vlhkost:</b> 10 až 90 % RH (bez kondenzace)  * Výkon tiskárny se může za určitých teplot nebo vlhkosti snížit. Doporučené podmínky: <b>Teplota:</b> 15 až 30 °C (59 až 86 °F) <b>Vlhkost:</b> 10 až 80 % RH (bez kondenzace)  * Informace o teplotě a vlhkosti týkající se papírů, jako například fotografického papíru, naleznete na příslušných obalech nebo dodávaných pokynech.
<b>Skladovací prostředí</b>	<b>Teplota:</b> 0 až 40 °C (32 až 104 °F) <b>Vlhkost:</b> 5 až 95 % RH (bez kondenzace)
<b>Rozměry (Š x H x V)</b>	723 x 435 x 285 mm (28,5 x 17,2 x 11,3 palce)  * Se zasunutými zásobníky.
<b>Hmotnost</b>	Přibl. 32,3 kg (71,1 libry)  * S nainstalovanou tiskovou hlavou a nádržkami s inkoustem.
<b>Rozlišení tisku (dpi)</b>	2 400 dpi vodorovně* x 1 200 dpi svisle  * Tiskne s minimální roztečí bodů 1/2 400 palce mezi kapičkami inkoustu.
<b>Tisková hlava/Inkoust</b>	Celkem 18 432 trysek (po 1 536 tryskách MBK / PBK / C / M / Y / PC / PM / GY / PGY / R / B / CO)
<b>Paměť</b>	1 GB

## Technické údaje sítě

<b>Komunikační protokol</b>	TCP/IP
<b>Drátová síť LAN</b>	<b>Podporované standardy:</b> IEEE802.3u (100BASE-TX) / IEEE802.3 (10BASE-T) <b>Přenosová rychlost:</b> 10/100 Mb/s (automatické přepínání)
<b>Bezdrátová síť LAN</b>	<b>Podporované standardy:</b> IEEE802.11n / IEEE802.11g / IEEE802.11b

	<p><b>Frekvenční pásmo:</b> 2,4 GHz</p> <p><b>Kanály:</b> 1-11 nebo 1-13</p> <p>* Frekvenční pásmo a dostupné kanály se v závislosti na zemi nebo oblasti liší.</p> <p><b>Vzdálenost komunikace:</b> V interiéru 50 m / 164 stop</p> <p>* Efektivní dosah závisí na prostředí instalace a na umístění.</p> <p><b>Zabezpečení:</b></p> <p>WEP (64/128 bitů)</p> <p>WPA-PSK (TKIP/AES)</p> <p>WPA2-PSK (TKIP/AES)</p> <p><b>Nastavení:</b></p> <p>WPS (metoda Konfigurace stisknutím tlačítka/pomocí kódu PIN)</p> <p>WCN (WCN-NET)</p> <p>Nastavení bezkabelové sítě</p> <p><b>Další funkce:</b> Heslo pro správu</p>
--	--

## Papír

Informace o typech papíru, které tiskárna podporuje, naleznete v části [Typy médií, které můžete použít](#).

<b>Šířka papíru</b>	<p><b>Zadní přihrádka:</b> 89 až 432 mm (3,5 až 17,0 palců)</p> <p><b>Zásobník ručního podavače:</b> 203,2 až 432 mm (8,0 až 17,0 palců)</p>
<b>Minimální délka papíru</b>	<p><b>Zadní přihrádka:</b> 127 mm (5,0 palců)</p> <p><b>Zásobník ručního podavače:</b> 254 mm (10,0 palců)</p>
<b>Maximální tisknutelná délka</b>	594 mm (23,4 palce)
<b>Tloušťka</b>	<p><b>Zadní přihrádka:</b></p> <p>Běžný papír: Od 64 do 105 g /m<sup>2</sup> (od 17 do 28 liber)</p> <p>Zvláštní papír: Až do 300 g /m<sup>2</sup> (80 liber) / 0,1 až 0,3 mm (4 až 11,8 mil)</p> <p><b>Zásobník ručního podavače:</b></p> <p>Zvláštní papír: Až do 400 g /m<sup>2</sup> (107 liber) / od 0,1 do 0,7 mm (4 až 27,6 mil)</p>
<b>Oblast tisku</b>	Podrobnosti naleznete v části <a href="#">Oblast tisku</a> .

## Minimální systémové požadavky

Odpovídá požadavkům operačních systémů, pokud jsou vyšší než zde uvedené údaje.

### Windows

<b>Operační systém</b>	<p>Windows 8.1*, Windows 8</p> <p>Windows 7, Windows 7 SP1</p> <p>Windows Vista SP2</p> <p>* Systém Windows 8.1 zahrnuje aktualizaci Windows 8.1.</p> <p>Ovladač tiskárny a nástroje Quick Utility Toolbox a IJ Network Device Setup Utility podporují tyto operační systémy:</p>
------------------------	---



	Windows Server 2008, Windows Server 2008 R2, Windows Server 2012 a Windows Server 2012 R2.
<b>Místo na disku</b>	3,1 GB Poznámka: Pro instalaci dodávaného softwaru. Nezbytná velikost místa na disku se může bez upozornění změnit.
<b>Displej</b>	XGA 1 024 x 768

## Mac OS

<b>Operační systém</b>	OS X v10.7.5 – OS X v10.10
<b>Místo na disku</b>	1,5 GB Poznámka: Pro instalaci dodávaného softwaru. Nezbytná velikost místa na disku se může bez upozornění změnit.
<b>Displej</b>	XGA 1 024 x 768

## Další podporované OS

Některé funkce nemusí být ve všech OS dostupné. Na webových stránkách společnosti Canon naleznete podrobnosti o provozu v systémech iOS a Android.

## Kompatibilita pro tisk z mobilního telefonu

Apple AirPrint
Google Cloud Print
PIXMA Cloud Link

- Dokumenty *Příručka online* vyžadují připojení k Internetu.
- Windows: Správná funkce může být zaručena pouze v počítači s předinstalovaným systémem Windows 8.1, Windows 8, Windows 7 nebo Windows Vista.
- Windows: Během instalace softwaru je vyžadována jednotka CD-ROM nebo připojení k Internetu.
- Windows: Instalace programu Easy-WebPrint EX vyžaduje prohlížeč Internet Explorer 8, 9, 10 nebo 11.
- Windows: Některé funkce nemusí být v aplikaci Windows Media Center dostupné.
- Windows: Chcete-li použít software Windows, je třeba nainstalovat platformu .NET Framework 4 nebo 4.5.
- Mac OS: U systému Mac OS je během instalace softwaru vyžadováno připojení k Internetu.
- V domácím síťovém prostředí je nutné zachovat port 5222 otevřený. S žádostí o podrobnosti se obraťte na správce sítě.

Pokyny v této příručce se mohou bez upozornění změnit.

## Oblast tisku

- ▶ **Oblast tisku**
- ▶ **Jiné velikosti než Letter nebo Legal**
- ▶ **Formáty Letter, Legal**
- ▶ **Velikosti pro papír s okrajem 25,0 mm (0,98 palce)**

## Oblast tisku

Aby byla zajištěna nejlepší kvalita tisku, ponechává tiskárna na každé straně média okraje. Skutečnou oblastí tisku bude plocha uvnitř těchto okrajů.

Doporučená oblast tisku  : Společnost Canon doporučuje tisknout uvnitř této oblasti.

Oblast tisku  : Oblast, ve které lze tisknout. Nicméně při tisku v této oblasti může utrpět kvalita tisku nebo přesnost podávání papíru.

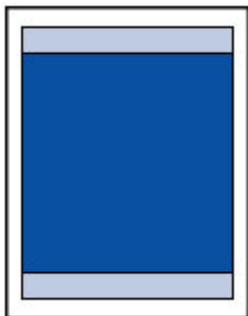

### »» Poznámka

- Chcete-li zadat množství obrazu, které přesahuje papír, vyberte možnost **Rozšíření pro bezokrajový tisk (Extension for borderless printing)** v nabídce **Rozšířená nastavení papíru (Advanced paper settings)**.

- [Nastavení papíru](#)

- Vyberete-li možnost tisku bez ohraničení, můžete dokumenty vytisknout bez okrajů.
- Při tisku bez ohraničení může na okrajích dojít k mírnému oříznutí, protože tisknutý obraz se zvětšuje, aby pokryl celou stránku.
- Pro tisk bez ohraničení používejte následující typy papíru:
  - Fotografický papír Photo Paper Pro Platinum <PT-101>
  - Lesklý fotografický papír Photo Paper Plus Glossy II <PP-201>
  - Photo Paper Pro Luster <LU-101>
  - Pololesklý fotografický papír Photo Paper Plus Semi-gloss <SG-201>
  - Matný fotografický papír Matte Photo Paper <MP-101><sup>\*1</sup>
  - Photo Paper Pro Premium Matte <PM-101><sup>\*1</sup>

\*1 V závislosti na nastavení tisku může být tisk bez ohraničení zakázán. Chcete-li tisk bez ohraničení povolit, zrušte omezení okrajů.

- Dialogové okno Možnosti tisku (systém Windows)

- [Podrobná nastavení papíru](#) (systém Mac OS)

Při použití jiného typu papíru k tisku bez okrajů může dojít k podstatnému zhoršení kvality tisku nebo ke změnám odstínů barev.

- Tisk bez ohraničení není možný u papírů velikosti A5, B5, B4, B3, Legal nebo 28 x 43 cm (11 x 17 palců) ani u běžného papíru.
- V závislosti na typu papíru může tisk bez ohraničení snížit kvalitu tisku na horním a dolním okraji papíru. Při tisku bez ohraničení na silný papír může také docházet ke vzniku šmouh na předním a zadním povrchu papíru.

## Jiné velikosti než Letter nebo Legal

Velikost	Oblast tisku (šířka x výška)
A5	141,2 x 202,0 mm (5,56 x 7,95 palců)
A4	203,2 x 289,0 mm (8,00 x 11,38 palců)
A3	290,2 x 412,0 mm (11,43 x 16,22 palců)
A3+	322,2 x 475,0 mm (12,69 x 18,70 palců)
A2	413,2 x 586,0 mm (16,27 x 23,07 palců)
B5	175,2 x 249,0 mm (6,90 x 9,80 palců)
B4	250,2 x 356,0 mm (9,85 x 14,02 palců)
B3	357,2 x 507,0 mm (14,06 x 19,96 palců)
10 x 15 cm (4 x 6 palců)	94,8 x 144,4 mm (3,73 x 5,69 palců)
13 x 18 cm (5 x 7 palců)	120,2 x 169,8 mm (4,73 x 6,69 palců)
20 x 25 cm (8 x 10 palců)	196,4 x 246,0 mm (7,73 x 9,69 palců)
25 x 30 cm (10 x 12 palců)	247,2 x 296,8 mm (9,73 x 11,69 palců)
28 x 43 cm (11 x 17 palců)	272,6 x 423,8 mm (10,73 x 16,69 palců)
36 x 43 cm (14 x 17 palců)	348,8 x 423,8 mm (13,73 x 16,69 palců)
43 x 56 cm (17 x 22 palců)	425,0 x 550,8 mm (16,73 x 21,69 palců)

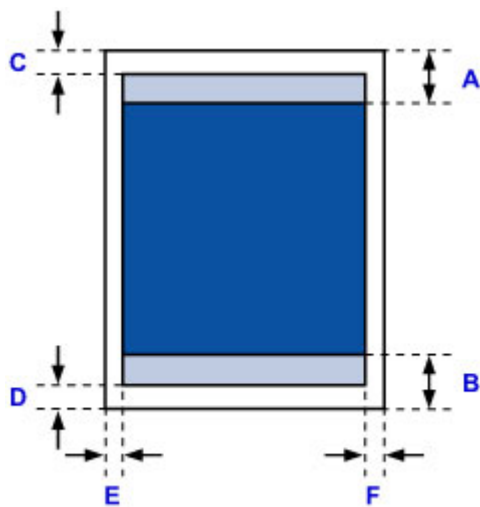

Doporučená oblast tisku

A: 56,3 mm (2,22 palce)

B: 54,5 mm (2,15 palce)

Oblast tisku

C: 3,0 mm (0,12 palců)

D: 5,0 mm (0,20 palců)

E: 3,4 mm (0,13 palců)

F: 3,4 mm (0,13 palců)

## Formáty Letter, Legal

Velikost	Oblast tisku (šířka x výška)
Letter	203,2 x 271,4 mm (8,00 x 10,69 palců)
Legal	203,2 x 347,6 mm (8,00 x 13,69 palců)

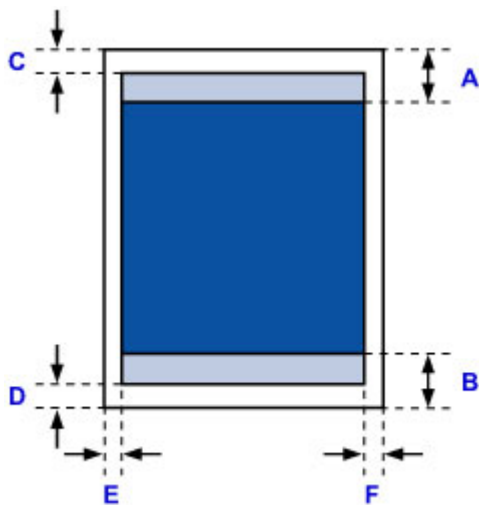

 Doporučená oblast tisku

A: 56,3 mm (2,22 palce)

B: 54,5 mm (2,15 palce)

 Oblast tisku

C: 3,0 mm (0,12 palců)

D: 5,0 mm (0,20 palců)

E: 6,4 mm (0,25 palců)

F: 6,3 mm (0,25 palců)

## Velikosti pro papír s okrajem 25,0 mm (0,98 palce)

Je-li vybrán umělecký papír s okrajem 25,0 mm (0,98 palce), neumožňuje tiskárna tisk na horní a dolní okraj papíru o velikosti 25 mm (0,98 palce). Před tiskem proto doporučujeme zkontrolovat oblast tisku na obrazovce náhledu.

Pokud se tisková hlava otírá o horní a dolní okraj papíru a způsobuje šmouhy, můžete tomu zabránit použitím papíru s okrajem 25,0 mm (0,98 palce).

Na papír Photo Paper Pro Premium Matte PM-101 a Matný fotografický papír Matte Photo Paper MP-101 lze tisknout na velikosti papíru s okrajem 25,0 mm (0,98 palce) v závislosti na nastavení tisku. Chcete-li tisknout na jiné velikost stránky, zrušte omezení okrajů.

- Dialogové okno Možnosti tisku (systém Windows)
- [Podrobná nastavení papíru](#) (systém Mac OS)

### A4/A3/A3+/A2/43 x 56 cm (17 x 22 palců)

Velikost	Doporučená oblast tisku (šířka x výška)
A4 (okraj 25 mm (0,98 palce))	203,2 x 247,0 mm (8,00 x 9,72 palců)
A3 (okraj 25 mm (0,98 palce))	290,2 x 370,0 mm (11,43 x 14,57 palců)
A3+ (okraj 25 mm (0,98 palce))	322,2 x 433,0 mm (12,69 x 17,05 palců)
A2 (okraj 25 mm (0,98 palce))	413,2 x 544,0 mm (16,27 x 21,42 palců)
43 x 56 cm (17 x 22 palců) (okraj 25 mm (0,98 palce))	425,0 x 508,8 mm (16,73 x 20,03 palců)

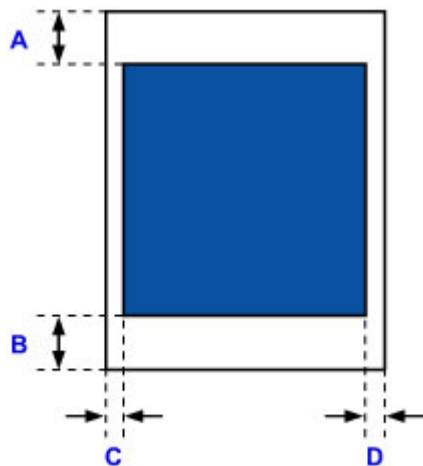

■ Doporučená oblast tisku

A: 25,0 mm (0,98 palce)

B: 25,0 mm (0,98 palce)

C: 3,4 mm (0,13 palců)

D: 3,4 mm (0,13 palců)

### Letter

Velikost	Doporučená oblast tisku (šířka x výška)
Letter (okraj 25 mm (0,98 palce))	203,2 x 229,4 mm (8,00 x 9,03 palců)

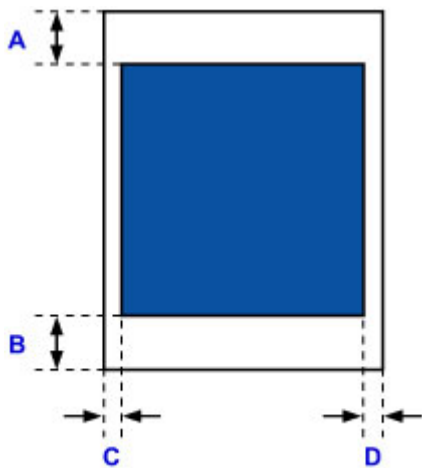

 Doporučená oblast tisku

A: 25,0 mm (0,98 palce)

B: 25,0 mm (0,98 palce)

C: 6,4 mm (0,25 palců)

D: 6,3 mm (0,25 palců)

## **Dodatek**

### ▶ **Bezpečnost**

- Bezpečnostní opatření
- Informace o předpisech

### ▶ **Právní omezení tisku**



## **Bezpečnost**

- ▶ **Bezpečnostní opatření**
- ▶ **Informace o předpisech**

# Bezpečnostní opatření

## Volba umístění

- Nikdy neinstalujte tiskárnu na nestabilní nebo vibrující plochu.
- Neinstalujte tiskárnu na místa, která jsou velmi vlhká či prašná, na přímé sluneční světlo, mimo budovy ani blízko zdrojů tepla.  
Chcete-li zamezit riziku požáru a úrazu elektrickým proudem, používejte tiskárnu v provozním prostředí, které určují Technické údaje.
- Neumisťujte tiskárnu na silnou předložku nebo koberec.
- Neumisťujte tiskárnu zadní stranou těsně u stěny.
- Pro instalaci doporučujeme zajistit dostatek prostoru.
- Neinstalujte tiskárnu blízko zdrojů silných elektromagnetických polí – ať už jde o zařízení generující tato pole nebo o místa vystavená těmto polím.

## Napájení

- Oblast kolem síťové zásuvky udržujte trvale dostupnou tak, abyste mohli v případě potřeby napájecí kabel vždy snadno odpojit.
- Zástrčku nikdy nevytahujte zatažením za napájecí kabel.  
Taháním se může napájecí kabel poškodit a to by mohlo vést k požáru nebo úrazu elektrickým proudem.
- Nepoužívejte prodlužovací kabel.

## Práce kolem tiskárny

- Během tisku do tiskárny nikdy nesahejte.
- Při přenášení tiskárny vždy využívejte sílu dvou osob. Při přenášení uchopte tiskárnu za oba konce. Upuštěním tiskárny může dojít ke zranění.
- Nepokládejte na tiskárnu žádné předměty. Především na tiskárnu nepokládejte žádné kovové předměty (kancelářské sponky, sešivací sponky apod.) ani nádoby s hořlavými rozpouštědly (alkoholem, ředidly atd.).
- Tiskárnu nepřpravujte ani nepoužívejte v šikmé poloze, svisle ani vzhůru nohama, protože by mohl uniknout inkoust a tiskárnu poškodit.

## Tiskové hlavy/nádržky s inkoustem/kazety FINE a údržbové kazety

- Chraňte nádržky s inkoustem před dětmi. V případě náhodného olíznutí nebo spolknutí inkoustu\* si vypláchněte ústa nebo vypijte jednu až dvě sklenice vody. Pokud dojde k podráždění nebo nevolnosti, okamžitě vyhledejte lékařskou pomoc.  
\* Průhledný inkoust obsahuje nitrátové soli (pro modely obsahující průhledný inkoust).
- Pokud inkoust vnikne do očí, okamžitě je opláchněte vodou. Pokud inkoust potřísní pokožku, okamžitě omyjte mýdlem a vodou. Pokud dojde k delšímu podráždění očí nebo pokožky, okamžitě vyhledejte lékařskou pomoc.
- Po tisku se nikdy nedotýkejte elektrických kontaktů na tiskové hlavě či kazetách FINE. Kovové části mohou být velmi horké a mohou způsobit popáleniny.
- Nevhazujte nádržky s inkoustem ani kazety FINE do ohně.
- Nepokoušejte se tiskovou hlavu, nádržky s inkoustem ani kazety FINE rozebírat nebo upravovat.
- Tisková hlava, nádržky s inkoustem a údržbové kazety nesmějí být vystaveny pádu ani prudkým pohybům.

## Informace o předpisech

### Pro modely obsahující lithiovou baterii

- Vybité baterie likvidujte podle platných místních vyhlášek.
- Nebezpečí výbuchu, dojde-li k výměně baterie za nesprávný typ.

### Only for European Union and EEA (Norway, Iceland and Liechtenstein)

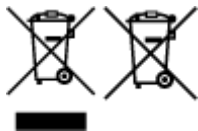

These symbols indicate that this product is not to be disposed of with your household waste, according to the WEEE Directive (2012/19/EU), the Battery Directive (2006/66/EC) and/or national legislation implementing those Directives. If a chemical symbol is printed beneath the symbol shown above, in accordance with the Battery Directive, this indicates that a heavy metal (Hg = Mercury, Cd = Cadmium, Pb = Lead) is present in this battery or accumulator at a concentration above an applicable threshold specified in the Battery Directive. This product should be handed over to a designated collection point, e.g., on an authorized one-for-one basis when you buy a new similar product or to an authorized collection site for recycling waste electrical and electronic equipment (EEE) and batteries and accumulators. Improper handling of this type of waste could have a possible impact on the environment and human health due to potentially hazardous substances that are generally associated with EEE. Your cooperation in the correct disposal of this product will contribute to the effective usage of natural resources. For more information about the recycling of this product, please contact your local city office, waste authority, approved scheme or your household waste disposal service or visit [www.canon-europe.com/weee](http://www.canon-europe.com/weee), or [www.canon-europe.com/battery](http://www.canon-europe.com/battery).

### Nur für Europäische Union und EWR (Norwegen, Island und Liechtenstein)



Diese Symbole weisen darauf hin, dass dieses Produkt gemäß WEEE-Richtlinie (2012/19/EU; Richtlinie über Elektro- und Elektronik-Altgeräte), Batterien-Richtlinie (2006/66/EG) und nationalen Gesetzen zur Umsetzung dieser Richtlinien nicht über den Hausmüll entsorgt werden darf. Falls sich unter dem oben abgebildeten Symbol ein chemisches Symbol befindet, bedeutet dies gemäß der Batterien-Richtlinie, dass in dieser Batterie oder diesem Akkumulator ein Schwermetall (Hg = Quecksilber, Cd = Cadmium, Pb = Blei) in einer Konzentration vorhanden ist, die über einem in der Batterien-Richtlinie angegebenen Grenzwert liegt. Dieses Produkt muss bei einer dafür vorgesehenen Sammelstelle abgegeben werden. Dies kann z. B. durch Rückgabe beim Kauf eines neuen ähnlichen Produkts oder durch Abgabe bei einer autorisierten Sammelstelle für die Wiederaufbereitung von Elektro- und Elektronik-Altgeräten sowie Batterien und Akkumulatoren geschehen. Der unsachgemäße Umgang mit Altgeräten kann aufgrund potenziell gefährlicher Stoffe, die generell mit Elektro- und Elektronik-Altgeräten in Verbindung stehen, negative Auswirkungen auf die Umwelt und die menschliche Gesundheit haben. Durch Ihre Mitarbeit bei der umweltgerechten Entsorgung dieses Produkts tragen Sie zu einer effektiven Nutzung natürlicher Ressourcen bei. Um weitere Informationen über die Wiederverwertung dieses Produkts zu erhalten, wenden Sie sich an Ihre Stadtverwaltung, den öffentlich-rechtlichen Entsorgungsträger, eine autorisierte Stelle für die Entsorgung von Elektro- und Elektronik-Altgeräten oder Ihr örtliches Entsorgungsunternehmen oder besuchen Sie [www.canon-europe.com/weee](http://www.canon-europe.com/weee), oder [www.canon-europe.com/battery](http://www.canon-europe.com/battery).

## Union Européenne, Norvège, Islande et Liechtenstein uniquement.



Ces symboles indiquent que ce produit ne doit pas être mis au rebut avec les ordures ménagères, comme le spécifient la Directive européenne DEEE (2012/19/UE), la Directive européenne relative à l'élimination des piles et des accumulateurs usagés (2006/66/CE) et les lois en vigueur dans votre pays appliquant ces directives. Si un symbole de toxicité chimique est imprimé sous le symbole illustré ci-dessus conformément à la Directive relative aux piles et aux accumulateurs, il indique la présence d'un métal lourd (Hg = mercure, Cd = cadmium, Pb = plomb) dans la pile ou l'accumulateur à une concentration supérieure au seuil applicable spécifié par la Directive. Ce produit doit être confié au distributeur à chaque fois que vous achetez un produit neuf similaire, ou à un point de collecte mis en place par les collectivités locales pour le recyclage des Déchets des Équipements Électriques et Électroniques (DEEE). Le traitement inapproprié de ce type de déchet risque d'avoir des répercussions sur l'environnement et la santé humaine, du fait de la présence de substances potentiellement dangereuses généralement associées aux équipements électriques et électroniques. Votre entière coopération dans le cadre de la mise au rebut correcte de ce produit favorisera une meilleure utilisation des ressources naturelles. Pour plus d'informations sur le recyclage de ce produit, contactez vos services municipaux, votre éco-organisme ou les autorités locales compétentes, ou consultez le site [www.canon-europe.com/weee](http://www.canon-europe.com/weee), ou [www.canon-europe.com/battery](http://www.canon-europe.com/battery).

## Uitsluitend bestemd voor de Europese Unie en EER (Noorwegen, IJsland en Liechtenstein)



Met deze symbolen wordt aangegeven dat dit product in overeenstemming met de AEEA-richtlijn (2012/19/EU), de richtlijn 2006/66/EG betreffende batterijen en accu's en/of de plaatselijk geldende wetgeving waarin deze richtlijnen zijn geïmplementeerd, niet bij het normale huisvuil mag worden weggegooid. Indien onder het hierboven getoonde symbool een chemisch symbool gedrukt staat, geeft dit in overeenstemming met de richtlijn betreffende batterijen en accu's aan dat deze batterij of accu een zwaar metaal bevat (Hg = kwik, Cd = cadmium, Pb = lood) waarvan de concentratie de toepasselijke drempelwaarde in overeenstemming met de genoemde richtlijn overschrijdt. Dit product dient te worden ingeleverd bij een hiervoor aangewezen inzamelpunt, bijv. door dit in te leveren bij een hiertoe erkend verkooppunt bij aankoop van een gelijksoortig product, of bij een officiële inzameldienst voor de recycling van elektrische en elektronische apparatuur (EEA) en batterijen en accu's. Door de potentieel gevaarlijke stoffen die gewoonlijk gepaard gaan met EEA, kan onjuiste verwerking van dit type afval mogelijk nadelige gevolgen hebben voor het milieu en de menselijke gezondheid. Uw medewerking bij het op juiste wijze weggooien van dit product draagt bij tot effectief gebruik van natuurlijke hulpbronnen. Voor verdere informatie over recycling van dit product kunt u contact opnemen met uw plaatselijke gemeente, afvaldienst, officiële dienst voor klein chemisch afval of afvalstortplaats, of kunt u terecht op [www.canon-europe.com/weee](http://www.canon-europe.com/weee), of [www.canon-europe.com/battery](http://www.canon-europe.com/battery).

## Sólo para la Unión Europea y el Área Económica Europea (Noruega, Islandia y Liechtenstein)

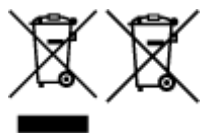

Estos iconos indican que este producto no debe desecharse con los residuos domésticos de acuerdo con la Directiva sobre RAEE (2012/19/UE) y la Directiva sobre Pilas y Acumuladores (2006/66/CE) y/o la legislación nacional. Si aparece un símbolo químico bajo este icono, de acuerdo con la Directiva sobre Pilas y Acumuladores, significa que la pila o el acumulador contiene metales pesados (Hg = Mercurio, Cd = Cadmio, Pb = Plomo) en una concentración superior al límite especificado en dicha directiva. Este producto deberá entregarse en un punto de recogida designado, por ejemplo, entregándolo en el lugar de venta al adquirir un producto nuevo similar o en un centro autorizado para la recogida de residuos de aparatos eléctricos y electrónicos (RAEE), baterías y acumuladores. La gestión incorrecta de este tipo de residuos puede afectar al medio ambiente y a la salud humana debido a las sustancias potencialmente nocivas que suelen contener estos aparatos. Su cooperación en la correcta eliminación de este producto contribuirá al correcto aprovechamiento de los recursos naturales. Los usuarios tienen derecho a devolver pilas, acumuladores o baterías usados sin coste alguno. El precio de venta de pilas, acumuladores y baterías incluye el coste de la gestión medioambiental de su desecho, y no es necesario mostrar la cuantía de dicho coste en la información y la factura suministradas a los usuarios finales. Si desea más información sobre el reciclado de este producto, póngase en contacto con su municipio, el servicio o el organismo encargado de la gestión de residuos domésticos o visite [www.canon-europe.com/weee](http://www.canon-europe.com/weee), o [www.canon-europe.com/battery](http://www.canon-europe.com/battery).

### **Només per a la Unió Europea i a l'Espai Econòmic Europeu (Noruega, Islàndia i Liechtenstein)**



Aquests símbols indiquen que aquest producte no s'ha de llençar amb les escombraries de la llar, d'acord amb la RAEE (2012/19/UE), la Directiva relativa a piles i acumuladors (2006/66/CE) i la legislació nacional que implementi aquestes directives. Si al costat d'aquest símbol hi apareix imprès un símbol químic, segons especifica la Directiva relativa a piles i acumuladors, significa que la bateria o l'acumulador conté un metall pesant (Hg = mercuri, Cd = cadmi, Pb = plom) en una concentració superior al límit aplicable especificat en la Directiva. Aquest producte s'hauria de lliurar en un dels punts de recollida designats, com per exemple, intercanviant un per un en comprar un producte similar o lliurant-lo en un lloc de recollida autoritzat per al reciclatge de residus d'aparells elèctrics i electrònics (RAEE) i piles i acumuladors. La manipulació inadequada d'aquest tipus de residus podria tenir un impacte negatiu en l'entorn i en la salut humana, a causa de les substàncies potencialment perilloses que normalment estan associades a l'RAEE. La vostra cooperació a l'hora de rebutjar correctament aquest producte contribuirà a la utilització efectiva dels recursos naturals. Els usuaris tenen dret a retornar les bateries o els acumuladors usats sense cap càrrec. El preu de venda de les bateries i els acumuladors inclou el cost de la gestió ambiental dels residus i no es necessari mostrar l'import d'aquest cost en aquest fullet o en la factura que es lliuri a l'usuari final. Per a més informació sobre el reciclatge d'aquest producte, contacteu amb l'oficina municipal, les autoritats encarregades dels residus, el pla de residus homologat o el servei de recollida d'escombraries domèstiques de la vostra localitat o visiteu [www.canon-europe.com/weee](http://www.canon-europe.com/weee), o [www.canon-europe.com/battery](http://www.canon-europe.com/battery).

### **Solo per Unione Europea e SEE (Norvegia, Islanda e Liechtenstein)**



Questi simboli indicano che il prodotto non può essere smaltito con i rifiuti domestici, ai sensi della Direttiva RAEE (2012/19/UE), della Direttiva sulle Batterie (2006/66/CE) e/o delle leggi nazionali che attuano tali Direttive. Se sotto il simbolo indicato sopra è riportato un simbolo chimico, in osservanza della

Direttiva sulle batterie, tale simbolo indica la presenza di un metallo pesante (Hg = Mercurio, Cd = Cadmio, Pb = Piombo) nella batteria o nell'accumulatore con un livello di concentrazione superiore a una soglia applicabile specificata nella Direttiva sulle batterie. Il prodotto deve essere conferito a un punto di raccolta designato, ad esempio il rivenditore in caso di acquisto di un nuovo prodotto simile oppure un centro di raccolta autorizzato per il riciclaggio di rifiuti di apparecchiature elettriche ed elettroniche (RAEE) nonché di batterie e accumulatori. Un trattamento improprio di questo tipo di rifiuti può avere conseguenze negative sull'ambiente e sulla salute umana a causa delle sostanze potenzialmente nocive solitamente contenute in tali rifiuti. La collaborazione dell'utente per il corretto smaltimento di questo prodotto contribuirà a un utilizzo efficace delle risorse naturali ed eviterà di incorrere in sanzioni amministrative ai sensi dell'art. 255 e successivi del Decreto Legislativo n. 152/06. Per ulteriori informazioni sul riciclaggio di questo prodotto, contattare le autorità locali, l'ente responsabile della raccolta dei rifiuti, un rivenditore autorizzato o il servizio di raccolta dei rifiuti domestici, oppure visitare il sito [www.canon-europe.com/weee](http://www.canon-europe.com/weee), o [www.canon-europe.com/battery](http://www.canon-europe.com/battery).

### **Apenas para a União Europeia e AEE (Noruega, Islândia e Liechtenstein)**



Estes símbolos indicam que este produto não deve ser eliminado juntamente com o seu lixo doméstico, segundo a Diretiva REEE de 2012/19/UE, a Diretiva de Baterias (2006/66/CE) e/ou a sua legislação nacional que transponha estas Diretivas. Se houver um símbolo químico impresso como mostrado abaixo, de acordo com a Diretiva de Baterias, isto indica que um metal pesado (Hg = Mercúrio, Cd = Cádmiu, Pb = Chumbo) está presente nesta pilha ou acumulador, numa concentração acima de um limite aplicável especificado na Diretiva. Este produto deve ser entregue num ponto de recolha designado, por exemplo num local autorizado de troca quando compra um equipamento novo idêntico, ou num local de recolha autorizado para reciclar equipamento elétrico e eletrónico (EEE) em fim de vida, bem como pilhas e baterias. O tratamento inadequado deste tipo de resíduos pode ter um impacto negativo no ambiente e na saúde humana, devido a substâncias potencialmente perigosas que estão associadas com equipamentos do tipo EEE. A sua cooperação no tratamento correto deste produto irá contribuir para a utilização mais eficaz dos recursos naturais. Para obter mais informações acerca de como reciclar este produto, por favor contacte as suas autoridades locais responsáveis pela matéria, serviço de recolha aprovado para pilhas e baterias ou serviço de recolha de resíduos sólidos domésticos da sua municipalidade, ou visite [www.canon-europe.com/weee](http://www.canon-europe.com/weee), ou [www.canon-europe.com/battery](http://www.canon-europe.com/battery).

### **Gælder kun i Europæiske Union og EØS (Norge, Island og Liechtenstein)**



Disse symboler betyder, at produktet ikke må bortskaffes sammen med dagrenovation i henhold til WEEE-direktivet (2012/19/EU), batteridirektivet (2006/66/EF) og/eller den lokale lovgivning, som disse direktiver er gennemført i. Hvis der i overensstemmelse med batteridirektivet er trykt et kemisk symbol under det symbol, der er vist ovenfor, betyder det, at batteriet eller akkumulatoren indeholder tungmetaller (Hg = kviksølv, Cd = cadmium, Pb = bly) i en koncentration, som ligger over de grænseværdier, der er beskrevet i batteridirektivet. Produktet skal afleveres på et godkendt indsamlingssted, f.eks. i overensstemmelse med en godkendt én-til-én-procedure, når du indkøber et nyt tilsvarende produkt, eller på et godkendt indsamlingssted for elektronikaffald samt for batterier og akkumulatorer. Forkert håndtering af denne type affald kan medføre negative konsekvenser for miljøet og menneskers helbred på grund af de potentielt sundhedsskadelige stoffer, der generelt kan forefindes i elektrisk og elektronisk udstyr. Når du foretager korrekt bortskaffelse af produktet, bidrager du til effektiv brug af naturressourcerne. Kontakt din kommune,

den lokale affaldsmyndighed, det lokale affaldsanlæg, eller besøg [www.canon-europe.com/weee](http://www.canon-europe.com/weee), eller [www.canon-europe.com/battery](http://www.canon-europe.com/battery) for at få flere oplysninger om genbrug af dette produkt.

## **Μόνο για την Ευρωπαϊκή Ένωση και τον ΕΟΧ (Νορβηγία, Ισλανδία και Λιχτενστάιν)**

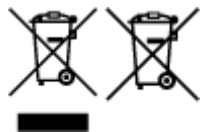

Αυτά τα σύμβολα υποδεικνύουν ότι αυτό το προϊόν δεν πρέπει να απορρίπτεται μαζί με τα οικιακά απορρίμματα, σύμφωνα με την Οδηγία για τα Απόβλητα Ηλεκτρικού και Ηλεκτρονικού Εξοπλισμού (ΑΗΗΕ) (2012/19/ΕΕ), την Οδηγία για τις Ηλεκτρικές Στήλες (2006/66/ΕΚ) ή/και την εθνική νομοθεσία που εφαρμόζει τις Οδηγίες εκείνες. Εάν κάποιο χημικό σύμβολο είναι τυπωμένο κάτω από το σύμβολο που φαίνεται παραπάνω, σύμφωνα με την Οδηγία για τις Ηλεκτρικές Στήλες, υποδηλώνει ότι κάποιο βαρύ μέταλλο (Hg = Υδράργυρος, Cd = Κάδμιο, Pb = Μόλυβδος) υπάρχει στην μπαταρία ή τον συσσωρευτή σε συγκέντρωση μεγαλύτερη από το ισχύον επίπεδο που καθορίζεται στην Οδηγία για τις Ηλεκτρικές Στήλες. Αυτό το προϊόν πρέπει να παραδίδεται σε καθορισμένο σημείο συλλογής, π.χ. σε μια εξουσιοδοτημένη βάση ανταλλαγής όταν αγοράζετε ένα νέο παρόμοιο προϊόν ή σε μια εξουσιοδοτημένη θέση συλλογής για την ανακύκλωση των αποβλήτων ηλεκτρικού και ηλεκτρονικού εξοπλισμού (ΗΗΕ) και των ηλεκτρικών στηλών και συσσωρευτών. Ο ακατάλληλος χειρισμός αυτού του τύπου αποβλήτων μπορεί να έχει αρνητικό αντίκτυπο στο περιβάλλον και την υγεία του ανθρώπου, λόγω δυνητικά επικίνδυνων ουσιών που γενικά συνδέονται με τον ΗΗΕ. Η συνεργασία σας για τη σωστή απόρριψη αυτού του προϊόντος θα συμβάλει στην αποτελεσματική χρήση των φυσικών πόρων. Για περισσότερες πληροφορίες σχετικά με ανακύκλωση αυτού του προϊόντος, επικοινωνήστε με το τοπικό γραφείο της πόλης σας, την υπηρεσία απορριμμάτων, το εγκεκριμένο σχήμα ή την υπηρεσία απόρριψης οικιακών αποβλήτων ή επισκεφθείτε τη διεύθυνση [www.canon-europe.com/weee](http://www.canon-europe.com/weee) ή [www.canon-europe.com/battery](http://www.canon-europe.com/battery).

## **Gjelder kun den europeiske union og EØS (Norge, Island og Liechtenstein)**

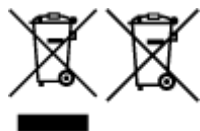

Disse symbolene indikerer at dette produktet ikke skal kastes sammen med husholdningsavfall, i henhold til WEEE-direktivet (2012/19/EU), batteridirektivet (2006/66/EF) og/eller nasjonal lov som har implementert disse direktivene. Hvis et kjemisk symbol vises under symbolet vist ovenfor, i samsvar med batteridirektivet, indikerer dette at et tungmetall (Hg = kvikksølv, Cd = kadmium, Pb = bly) finnes i batteriet eller akkumulatoren i en konsentrasjon over en gjeldende øvre grense som er spesifisert i batteridirektivet. Produktet må leveres til et dertil egnet innsamlingspunkt, det vil si på en autorisert en-til-en-basis når en kjøper et nytt lignende produkt, eller til et autorisert innsamlingssted for resirkulering av avfall fra elektrisk og elektronisk utstyr (EE-utstyr) og batterier og akkumulatorer. Feil håndtering av denne typen avfall kan være miljø- og helseskadelig på grunn av potensielt skadelige stoffer som ofte brukes i EE-utstyr. Din innsats for korrekt avhending av produktet vil bidra til effektiv bruk av naturressurser. Du kan få mer informasjon om resirkulering av dette produktet ved å kontakte lokale myndigheter, avfallsadministrasjonen, et godkjent program eller husholdningens renovasjonsselskap, eller gå til [www.canon-europe.com/weee](http://www.canon-europe.com/weee), eller [www.canon-europe.com/battery](http://www.canon-europe.com/battery).

## **Vain Euroopan unionin sekä ETA:n (Norja, Islanti ja Liechtenstein) alueelle.**



Nämä tunnukset osoittavat, että sähkö- ja elektroniikkalaiteromua koskeva direktiivi (SER-direktiivi, 2012/19/EU), paristoista ja akuista annettu direktiivi (2006/66/EY) sekä kansallinen lainsäädäntö kieltävät tuotteen hävittämisen talousjätteen mukana. Jos yllä olevan symbolin alapuolelle on paristodirektiivin mukaisesti painettu kemiallisen aineen tunnus, kyseinen paristo tai akku sisältää raskasmetalleja (Hg = elohopea, Cd = kadmium, Pb = lyijy) enemmän kuin paristodirektiivin salliman määrän. Tuote on vietävä asianmukaiseen keräyspisteeseen, esimerkiksi kodinkoneliikkeeseen uutta vastaavaa tuotetta ostettaessa tai viralliseen sähkö- ja elektroniikkalaiteromun tai paristojen ja akkujen keräyspisteeseen. Sähkö- ja elektroniikkalaiteromun virheellinen käsittely voi vahingoittaa ympäristöä ja ihmisten terveyttä, koska laitteet saattavat sisältää ympäristölle ja terveydelle haitallisia aineita. Tuotteen asianmukainen hävittäminen säästää myös luonnonvaroja. Jos haluat lisätietoja tämän tuotteen kierrätyksestä, ota yhteys kunnan jätehuoltoviranomaisiin tai käyttämäsi jätehuolto-yhtiöön tai käy osoitteessa [www.canon-europe.com/weee](http://www.canon-europe.com/weee), tai [www.canon-europe.com/battery](http://www.canon-europe.com/battery).

### Endast för Europeiska unionen och EES (Norge, Island och Liechtenstein)

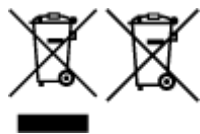

De här symbolerna visar att produkten inte får sorteras och slängas som hushållsavfall enligt WEEE-direktivet (2012/19/EU), batteridirektivet (2006/66/EG) och/eller nationell lagstiftning som implementerar dessa direktiv. Om en kemisk symbol förekommer under ovanstående symbol innebär detta enligt Batteridirektivet att en tungmetall (Hg = Kvicksilver, Cd = Kadmium, Pb = Bly) förekommer i batteriet eller ackumulatorn med en koncentration som överstiger tillämplig gräns som anges i Batteridirektivet. Produkten ska lämnas in på en avsedd samlingsplats, t.ex. på en återvinningsstation auktoriserad att hantera elektrisk och elektronisk utrustning (EE-utrustning) samt batterier och ackumulatörer eller hos handlare som är auktoriserade att byta in varor då nya, motsvarande köps (en mot en). Olämplig hantering av avfall av den här typen kan ha negativ inverkan på miljön och människors hälsa på grund av de potentiellt farliga ämnen som kan återfinnas i elektrisk och elektronisk utrustning. Din medverkan till en korrekt avfallshantering av produkten bidrar till effektiv användning av naturresurserna. Om du vill ha mer information om var du kan lämna in den här produkten, kontakta ditt lokala kommunkontor, berörd myndighet eller företag för avfallshantering eller se [www.canon-europe.com/weee](http://www.canon-europe.com/weee), eller [www.canon-europe.com/battery](http://www.canon-europe.com/battery).

### Pouze Evropská unie a EHP (Norsko, Island a Lichtenštejsko)



Tento symbol znamená, že podle směrnice OEEZ (2012/19/EU), směrnice o bateriích (2006/66/ES) a/ nebo podle vnitrostátních právních prováděcích předpisů k těmto směrnícím nemá být tento výrobek likvidován s odpadem z domácností. Je-li v souladu s požadavky směrnice o bateriích vytištěna pod výše uvedeným symbolem chemická značka, udává, že tato baterie nebo akumulátor obsahuje těžké kovy (Hg = rtuť, Cd = kadmium, Pb = olovo) v koncentraci vyšší, než je příslušná hodnota předepsaná směrnicí. Tento výrobek má být vrácen do určeného sběrného místa, např. v rámci autorizovaného systému odběru jednoho výrobku za jeden nově prodaný podobný výrobek, nebo do autorizovaného sběrného místa pro recyklaci odpadních elektrických a elektronických zařízení (OEEZ), baterií a akumulátorů. Nevhodné nakládání s tímto druhem odpadu by mohlo mít negativní dopad na životní prostředí a lidské zdraví, protože elektrická a elektronická zařízení zpravidla obsahují potenciálně nebezpečné látky. Vaše spolupráce na správné likvidaci tohoto výrobku napomůže efektivnímu využívání přírodních zdrojů. Chcete-li získat podrobné informace týkající se recyklace tohoto výrobku, obraťte se prosím na místní úřad, orgán pro nakládání s odpady, schválený systém nakládání s odpady či společnost zajišťující



likvidaci domovního odpadu, nebo navštivte webové stránky [www.canon-europe.com/weee](http://www.canon-europe.com/weee) nebo [www.canon-europe.com/battery](http://www.canon-europe.com/battery).

## Csak az Európai Unió és az EGT (Norvégia, Izland és Liechtenstein) országában

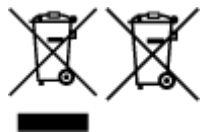

Ezek a szimbólumok azt jelzik, hogy a termék hulladékkezelése a háztartási hulladéktól különválasztva, az elektromos és elektronikus berendezések hulladékairól (WEEE) szóló (2012/19/EU) irányelvnek és az elemekről és akkumulátorokról, valamint a hulladék elemekről és akkumulátorokról szóló (2006/66/EK) irányelvnek megfelelően és/vagy ezen irányelveknek megfelelő helyi előírások szerint történik.

Amennyiben a fent feltüntetett szimbólum alatt egy vegyjel is szerepel, az elemekről és akkumulátorokról szóló irányelvben foglaltak értelmében ez azt jelzi, hogy az elem vagy az akkumulátor az irányelvben meghatározott határértéknél nagyobb mennyiségben tartalmaz nehézfémeket (Hg = higany, Cd = kadmium, Pb = ólom). E terméket az arra kijelölt gyűjtőhelyre kell juttatni – pl. hasonló termék vásárlásakor a régi becserélésére vonatkozó hivatalos program keretében, vagy az elektromos és elektronikus berendezések (EEE) hulladékainak gyűjtésére, valamint a hulladék elemek és hulladék akkumulátorok gyűjtésére kijelölt hivatalos gyűjtőhelyre. Az ilyen jellegű hulladékok nem előírászerű kezelése az elektromos és elektronikus berendezésekhez (EEE) általánosan kapcsolható potenciálisan veszélyes anyagok révén hatással lehet a környezetre és az egészségre. E termék megfelelő leselejtezésével Ön is hozzájárul a természeti források hatékony használatához. A termék újrahasznosítását illetően informálódjon a helyi polgármesteri hivatalnál, a helyi közterület-fenntartó vállalatnál, a hivatalos hulladéklerakó telephelyen vagy a háztartási hulladék begyűjtését végző szolgáltatónál, illetve látogasson el a [www.canon-europe.com/weee](http://www.canon-europe.com/weee), vagy [www.canon-europe.com/battery](http://www.canon-europe.com/battery) internetes oldalra.

## Tylko dla krajów Unii Europejskiej oraz EOG (Norwegia, Islandia i Liechtenstein)

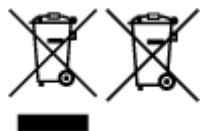

Te symbole oznaczają, że produktu nie należy wyrzucać razem z odpadami gospodarstwa domowego, zgodnie z dyrektywą WEEE w sprawie zużytego sprzętu elektrycznego i elektronicznego (2012/19/UE) lub dyrektywą w sprawie baterii (2006/66/WE) bądź przepisami krajowymi wdrażającymi te dyrektywy. Jeśli pod powyższym symbolem znajduje się symbol chemiczny, zgodnie z dyrektywą w sprawie baterii oznacza to, że bateria lub akumulator zawiera metal ciężki (Hg = rtęć, Cd = kadm, Pb = ołów) w stężeniu przekraczającym odpowiedni poziom określony w dyrektywie w sprawie baterii. Użytkownicy baterii i akumulatorów mają obowiązek korzystać z dostępnego programu zwrotu, recyklingu i utylizacji baterii oraz akumulatorów. Niewłaściwe postępowanie z tego typu odpadami może mieć wpływ na środowisko i zdrowie ludzi ze względu na substancje potencjalnie niebezpieczne, związane ze użytym sprzętem elektrycznym i elektronicznym. Państwa współpraca w zakresie właściwej utylizacji tego produktu przyczyni się do efektywnego wykorzystania zasobów naturalnych. W celu uzyskania informacji o sposobie recyklingu tego produktu prosimy o kontakt z właściwym urzędem miejskim lub zakładem gospodarki komunalnej bądź zapraszamy na stronę [www.canon-europe.com/weee](http://www.canon-europe.com/weee), lub [www.canon-europe.com/battery](http://www.canon-europe.com/battery).

## Platí len pre štáty Európskej únie a EHP (Nórsko, Island a Lichtenštajnsko)



Tieto symboly označujú, že podľa Smernice o odpade z elektrických a elektronických zariadení (OEEZ) 2012/19/EÚ, Smernice o batériách (2006/66/ES) a podľa platnej legislatívy Slovenskej republiky sa tento produkt nesmie likvidovať spolu s komunálnym odpadom. Ak je chemická značka vytlačená pod vyššie uvedeným symbolom, znamená to, že táto batéria alebo akumulátor obsahuje ťažký kov (Hg = ortuť, Cd = kadmium, Pb = olovo) v koncentrácii vyššej, ako je príslušná povolená hodnota stanovená v Smernici o batériách. Produkt je potrebné odovzdať do určenej zberne, napr. prostredníctvom výmeny za kúpu nového podobného produktu, alebo na autorizované zberné miesto, ktoré spracúva odpad z elektrických a elektronických zariadení (EEZ), batérií a akumulátorov. Nesprávna manipulácia s takýmto typom odpadu môže mať negatívny vplyv na životné prostredie a ľudské zdravie, pretože elektrické a elektronické zariadenia obsahujú potenciálne nebezpečné látky. Spoluprácou na správnej likvidácii tohto produktu prispějete k účinnému využívaniu prírodných zdrojov. Ďalšie informácie o recyklácii tohto produktu získate od miestneho úradu, úradu životného prostredia, zo schváleného plánu OEEZ alebo od spoločnosti, ktorá zaisťuje likvidáciu komunálneho odpadu. Viac informácií nájdete aj na webovej stránke: [www.canon-europe.com/weee](http://www.canon-europe.com/weee), alebo [www.canon-europe.com/battery](http://www.canon-europe.com/battery).

## Üksnes Euroopa Liit ja EMP (Norra, Island ja Liechtenstein)



Antud sümbolid viitavad sellele, et vastavalt elektri- ja elektroonikaseadmete jäätmeid käsitlevale direktiivile (2012/19/EL), patareisid ja akusid ning patarei- ja akujäätmeid käsitlevale direktiivile (2006/66/EÜ) ja/või nimetatud direktiive rakendavatele riiklikele õigusaktidele ei või seda toodet koos olmejäätmetega ära visata. Kui keemiline sümbol on trükitud eespool toodud sümboli alla, siis tähendab see, et antud patareis või akus leiduva raskemetalli (Hg = elavhõbe, Cd = kaadmium, Pb = plii) kontsentratsioonitase on kõrgem kui patareisid ja akusid ning patarei- ja akujäätmeid käsitlevas direktiivis sätestatud piirmäär. Antud tootest tekkinud jäätmed tuleb anda vastavasse kogumispunkti, nt müügipunkti, mis on volitatud üks ühe vastu vahetama, kui ostate uue sarnase toote, või vastavasse elektri- ja lektroonikaseadmete jäätmete ning patareide ja akude ümbertöötlemiseks mõeldud kogumispunkti. Antud liiki jäätmete vale käitlemine võib kahjustada keskkonda ja inimeste tervist elektri- ja elektroonikajäätmetes tavaliselt leiduvate potentsiaalselt ohtlike ainete tõttu. Antud tootest tekkinud jäätmete nõuetekohase kõrvaldamisega aitate kasutada loodusvarasid efektiivselt. Täiendava teabe saamiseks elektri- ja elektroonikaseadmetest tekkinud jäätmete ning patarei- ja akujäätmete tagastamise ja ümbertöötlemise kohta võtke ühendust kohaliku omavalitsusega, asjakohase valitsusasutusega, asjakohase tootjavastutusorganisatsiooniga või olmejäätmete käitlejaga. Lisateavet leitate ka Interneti-leheküljelt [www.canon-europe.com/weee](http://www.canon-europe.com/weee) või [www.canon-europe.com/battery](http://www.canon-europe.com/battery).

## Tikai Eiropas Savienībai un EEZ (Norvēģijai, Islandei un Lihtenšteina)

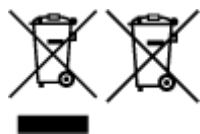

Šie simboli norāda, ka atbilstoši ES Direktīvai (2012/19/ES) par elektrisko un elektronisko iekārtu atkritumiem (EEIA), Direktīvai (2006/66/EK) par baterijām un akumulatoriem, un akumulatoru atkritumiem, ar ko atceļ Direktīvu 91/157/EEK, un vietējiem tiesību aktiem šo izstrādājumu nedrīkst izmest kopā ar sadzīves atkritumiem. Ja zem iepriekš norādītā simbola ir uzdrukāts ķīmiskais simbols, saskaņā ar

direktīvu par baterijām un akumulatoriem tas nozīmē, ka šīs baterijas vai akumulatori satur smagos metālus (Hg = dzīvsudrabs, Cd = kadmījs, Pb = svins) un to koncentrācijas līmenis pārsniedz direktīvā par baterijām un akumulatoriem minēto piemērojamo sliekšni. Šis izstrādājums ir jānodod piemērotā savākšanas vietā, piemēram, apstiprinātā veikalā, kur iegādājaties līdzīgu jaunu produktu un atstājat veco, vai apstiprinātā vietā izlietotu elektrisko un elektronisko iekārtu un bateriju un akumulatoru pārstrādei. Nepareiza šāda veida atkritumu apsaimniekošana var apdraudēt vidi un cilvēka veselību tādu iespējami bīstamu vielu dēļ, kas parasti ir elektriskajās un elektroniskajās iekārtās. Jūsu atbalsts pareizā šāda veida atkritumu apsaimniekošanā sekmēs efektīvu dabas resursu izmantošanu. Lai saņemtu pilnīgāku informāciju par šāda veida izstrādājumu nodošanu otrreizējai pārstrādei, sazinieties ar vietējo pašvaldību, atkritumu savākšanas atbildīgo dienestu, pilnvaroto organizāciju vai iestādi, kas veic sadzīves atkritumu apsaimniekošanu, vai apmeklējiet tīmekļa vietni [www.canon-europe.com/weee](http://www.canon-europe.com/weee), vai [www.canon-europe.com/battery](http://www.canon-europe.com/battery).

### Tik Europos Sajungai ir EEE (Norvegijai, Islandijai ir Lichtenšteini)

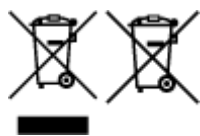

Šie simboli reiškia, kad šio gaminio negalima išmesti į buitines atliekas, kaip reikalaujama WEEE Direktyvoje (2012/19/ES) ir Baterijų direktyvoje (2006/66/EB) ir (ar) jūsų šalies nacionaliniuose įstatymuose, kuriais šios Direktyvos yra įgyvendinamos. Jeigu cheminio ženklo simbolis yra nurodytas žemiau šio ženklo, tai reiškia, kad vadovaujantis Baterijų direktyvą, baterijų ar akumuliatorių sudėtyje yra sunkiųjų metalų (Hg = gyvsidabris, Cd = kadmio, Pb = švino), kurių koncentracija viršija Baterijų direktyvoje nurodytas leistinas ribas. Šį gaminį reikia pristatyti į specialųjį surinkimo punktą, pavyzdžiui, mainais, kai jūs perkate naują panašų gaminį, arba į specialiąją surinkimo vietą, kurioje perdirbamos elektrinės ir elektroninės įrangos atliekos bei naudotos baterijos ir akumuliatoriai. Dėl netinkamo šio tipo atliekų tvarkymo gali nukentėti aplinka ir iškilti grėsmė žmogaus sveikatai dėl galimai kenksmingų medžiagų, iš esmės susijusių su elektrine ir elektronine įranga. Bendradarbiaudami ir teisingai utilizuodami šiuos gaminius, jūs padėsite efektyviai naudoti gamtinius išteklius. Daugiau informacijos apie gaminio perdirbimą jums gali suteikti vietinis biuras, atliekų tvarkymo bendrovė, sertifikuoti organai ar buitinių atliekų surinkimo įmonės. Taip pat siūloma apsilankyti interneto svetainėje [www.canon-europe.com/weee](http://www.canon-europe.com/weee), arba [www.canon-europe.com/battery](http://www.canon-europe.com/battery).

### Samo za Evropsko unijo in EGP (Norveška, Islandija in Lihtenštajn)

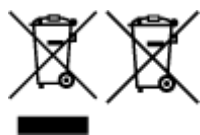

Ti simboli pomenijo, da tega izdelka skladno z Direktivo OEEO (2012/19/EU), Direktivo 2006/66/ES in/ali nacionalno zakonodajo, ki uvaja ti direktivi, ne smete odlagati z nesortiranimi gospodinjskimi odpadki. Če je pod zgoraj prikazanim simbolom natisnjen kemijski simbol, to v skladu z Direktivo pomeni, da je v tej bateriji ali akumulatorju prisotna težka kovina (Hg = živo srebro, Cd = kadmij, Pb = svinec), in sicer v koncentraciji, ki je nad relevantno mejno vrednostjo, določeno v Direktivi. Ta izdelek je potrebno odnesti na izbrano zbirno mesto, t. j. pooblaščenemu trgovinu, kjer ob nakupu novega (podobnega) izdelka vrnete starega, ali na pooblaščenemu zbirno mesto za ponovno uporabo odpadne električne in elektronske opreme (EEO) ter baterij in akumulatorjev. Neustrezno ravnanje s to vrsto odpadkov lahko negativno vpliva na okolje in človeško zdravje zaradi potencialno nevarnih snovi, ki so pogosto povezane z EEO. Vaše sodelovanje pri pravilnem odlaganju tega izdelka predstavlja pomemben prispevek k smotrni izrabi naravnih virov. Za več informacij o ponovni uporabi tega izdelka se obrnite na lokalni mestni urad, pristojno službo za odpadke, predstavnika pooblaščenega programa za obdelavo odpadkov ali na lokalno

komunalno. Lahko pa tudi obiščete našo spletno stran [www.canon-europe.com/weee](http://www.canon-europe.com/weee), ali [www.canon-europe.com/battery](http://www.canon-europe.com/battery).

## Само за Европейския съюз и ЕИП (Норвегия, Исландия и Лихтенщайн)

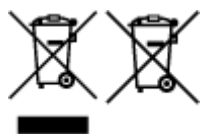

Тези символи показват, че този продукт не трябва да се изхвърля заедно с битовите отпадъци съгласно Директивата за ИУЕЕО (2012/19/ЕС), Директивата за батерии (2006/66/ЕО) и/или Вашето национално законодателство, прилагащо тези Директиви. Ако под показанията горе символ е отпечатан символ за химически елемент, съгласно разпоредбите на Директивата за батерии, този втори символ означава наличието на тежък метал (Hg = живак, Cd = кадмий, Pb = олово) в батерията или акумулатора в концентрация над указаната граница за съответния елемент в Директивата. Този продукт трябва да бъде предаден в предназначен за целта пункт за събиране, например на база размяна, когато купувате нов подобен продукт, или в одобрен събирателен пункт за рециклиране на излязло от употреба електрическо и електронно оборудване (ИУЕЕО), батерии и акумулатори. Неправилното третиране на този тип отпадъци може да доведе до евентуални отрицателни последици за околната среда и човешкото здраве поради потенциално опасните вещества, които обикновено са свързани с ЕЕО. В същото време Вашето съдействие за правилното изхвърляне на този продукт ще допринесе за ефективното използване на природните ресурси. За повече информация относно това къде можете да предадете за рециклиране на този продукт, моля свържете се с Вашите местни власти, с органа, отговорен за отпадъците, с одобрената система за ИУЕЕО или с Вашата местна служба за битови отпадъци, или посетете [www.canon-europe.com/weee](http://www.canon-europe.com/weee), или [www.canon-europe.com/battery](http://www.canon-europe.com/battery).

## Doar pentru Uniunea Europeană și EEA (Norvegia, Islanda și Liechtenstein)

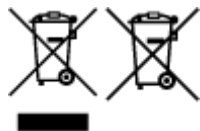

Aceste simboluri indică faptul că acest produs nu trebuie aruncat împreună cu deșeurile menajere, în conformitate cu Directiva DEEE (2012/19/UE), Directiva referitoare la baterii (2006/66/CE) și/sau legile dvs. naționale ce implementează aceste Directive. Dacă un simbol chimic este imprimat sub simbolul de mai sus, în conformitate cu Directiva referitoare la baterii, acest simbol indică prezența în baterie sau acumulator a unui metal greu (Hg = Mercur, Cd = Cadmiu, Pb = Plumb) într-o concentrație mai mare decât pragul admis specificat în Directiva referitoare la baterii. Acest produs trebuie înmănat punctului de colectare adecvat, ex: printr-un schimb autorizat unu la unu atunci când cumpărați un produs nou similar sau la un loc de colectare autorizat pentru reciclarea reziduurilor de echipament electric și electronic (EEE) și baterii și acumulatori. Administrarea neadecvată a acestui tip de deșeurі, ar putea avea un impact asupra mediului și asupra sănătății umane datorită substanțelor cu potențial de risc care sunt în general asociate cu EEE. Cooperarea dvs. în direcția reciclării corecte a acestui produs va contribui la o utilizare eficientă a resurselor naturale. Pentru mai multe informații despre reciclarea acestui produs, vă rugăm să contactați biroul dvs. local, autoritățile responsabile cu deșeurile, schema aprobată sau serviciul dvs. responsabil cu deșeurile menajere sau vizitați-ne la [www.canon-europe.com/weee](http://www.canon-europe.com/weee), sau [www.canon-europe.com/battery](http://www.canon-europe.com/battery).

## Samo za Europsku uniju i EEA (Norveška, Island i Lihtenštajn)



Oznaka pokazuje da se ovaj proizvod ne smije odlagati s komunalnim i ostalim vrstama otpada, u skladu s direktivom WEEE (2012/19/EC), Direktivom o baterijama (2006/66/EC) i Pravilnikom o gospodarenju otpadnim baterijama i akumulatorima te Pravilnikom o gospodarenju otpadnim električnim i elektroničkim uređajima i opremom. Ako je ispod prethodno prikazane oznake otisnut kemijski simbol, u skladu s Direktivom o baterijama, to znači da se u ovoj bateriji ili akumulatoru nalazi teški metal (Hg = živa, Cd = kadmij, Pb = olovo) i da je njegova koncentracija iznad razine propisane u Direktivi o baterijama. Ovaj bi proizvod trebalo predati ovlaštenom skupljaču EE otpada ili prodavatelju koji je dužan preuzeti otpadni proizvod po sistemu jedan za jedan, ukoliko isti odgovara vrsti te je obavljao primarne funkcije kao i isporučena EE oprema. Otpadne baterije i akumulatori predaju se ovlaštenom skupljaču otpadnih baterija ili akumulatora ili prodavatelju bez naknade i obveze kupnje za krajnjeg korisnika. Neodgovarajuće rukovanje ovom vrstom otpada može utjecati na okoliš i ljudsko zdravlje zbog potencijalno opasnih supstanci koje se najčešće nalaze na takvim mjestima. Vaša suradnja u pravilnom zbrinjavanju ovog proizvoda pridonijet će djelotvornom iskorištavanju prirodnih resursa. Dodatne informacije o recikliranju ovog proizvoda zatražite od svog lokalnog gradskog ureda, službe za zbrinjavanje otpada, odobrenog programa ili komunalne službe za uklanjanje otpada ili pak na stranicama [www.canon-europe.com/wEEE](http://www.canon-europe.com/wEEE) ili [www.canon-europe.com/battery](http://www.canon-europe.com/battery).

### Korisnici u Srbiji

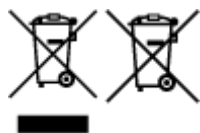

Ovaj simbol označava da ovaj proizvod ne sme da se odlaže sa ostalim kućnim otpadom, u skladu sa WEEE Direktivom (2012/19/EU), Direktivom o baterijama (2006/66/EC) i nacionalnim zakonima. Ukoliko je ispod gore navedenog simbola odštampan hemijski simbol, u skladu sa Direktivom o baterijama, ovaj simbol označava da su u ovoj bateriji ili akumulatoru prisutni teški metali (Hg – živa, Cd – kadmijum, Pb - olovo) u koncentracijama koje premašuju prihvatljivi prag naveden u Direktivi o baterijama. Ovaj proizvod treba predati određenom centru za prikupljanje, npr. po principu „jedan-za-jedan“ kada kupujete sličan novi proizvod, ili ovlašćenom centru za prikupljanje za reciklažu istrošene električne i elektronske opreme (EEE), baterija i akumulatora. Nepravilno rukovanje ovom vrstom otpada može imati negativne posledice po životnu sredinu i ljudsko zdravlje usled potencijalno opasnih materijala koji se uglavnom vezuju za EEE. Vaša saradnja na ispravnom odlaganju ovog proizvoda će doprineti efikasnom korišćenju prirodnih resursa. Više informacija o tome kako možete da reciklirate ovaj proizvod potražite od lokalnih gradskih vlasti, komunalne službe, odobrenog plana reciklaže ili servisa za odlaganje kućnog otpada, ili posetite stranicu [www.canon-europe.com/wEEE](http://www.canon-europe.com/wEEE), ili [www.canon-europe.com/battery](http://www.canon-europe.com/battery).



## Právní omezení tisku

Tisk následujících dokumentů může být protizákonný.

Uvedený seznam není vyčerpávající a úplný. Máte-li pochybnosti, obraťte se na právního zástupce.

- Bankovky
- Peněžní poukázky
- Depozitní certifikáty
- Poštovní známky (znehodnocené i neznehodnocené)
- Identifikační průkazy nebo odznaky
- Doklady o vojenské službě nebo o odvodu
- Šeky nebo směnky vydané vládními agenturami
- Řidičské průkazy a osvědčení o vlastnictví
- Cestovní šeky
- Stravenky
- Cestovní pasy
- Imigrační dokumenty
- Daňové kolky (znehodnocené i neznehodnocené)
- Cenné papíry a jiné dluhopisy
- Akcie
- Autorská díla a umělecká díla chráněná autorskými právy bez svolení vlastníka těchto práv

## **Základní postup při tisku**

- ▶ **Tisk fotografií z počítače (Windows)**
- ▶ **Tisk fotografií z počítače (Mac OS)**

## Tisk fotografií z počítače (Windows)

Tato část popisuje, jak vytisknout fotografie pomocí softwarové aplikace v počítači.

1. Otevřete opěrku papíru (A) v zadní přihrádce a potom vytáhněte nástavec opěrky papíru (B).
2. Opatrně otevřete výstupní zásobník na papír (C).
3. Otevřete nástavec výstupního zásobníku (D) a potom vytáhněte podpěru pro výstup papíru (E).

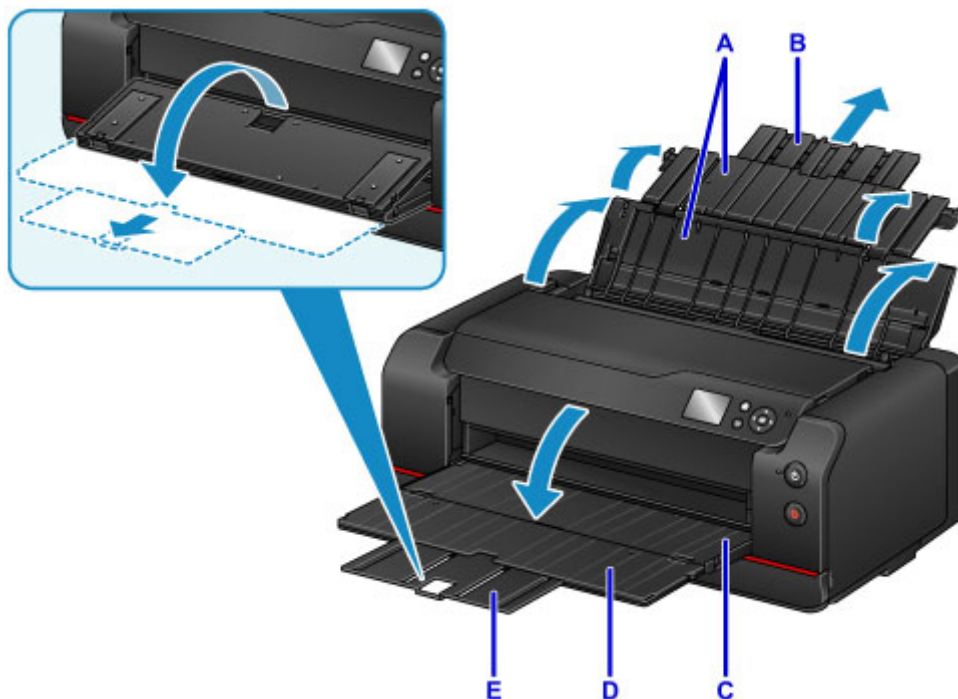

4. Otevřete kryt otvoru podavače (F).

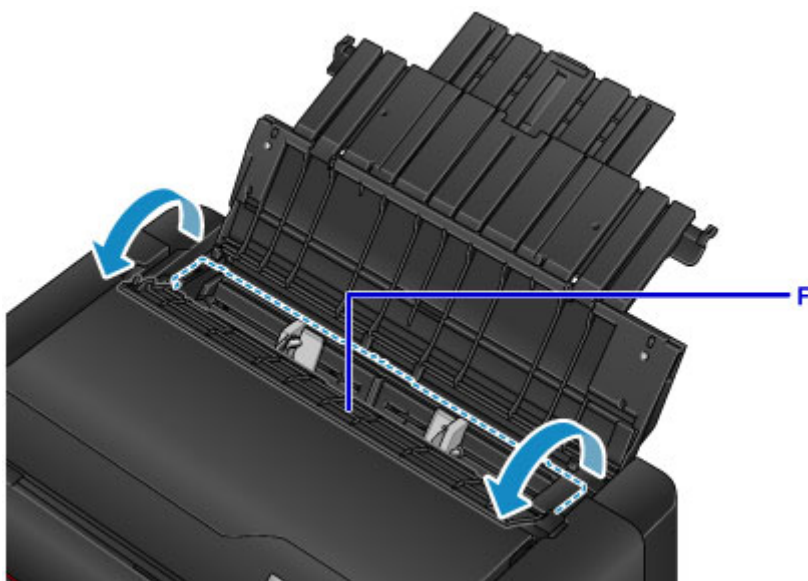

5. Vložte papír svisle TISKOVOU STRANOU SMĚREM K SOBĚ.



6. Zarovnejte vodítka papíru (G) podle šířky papíru.

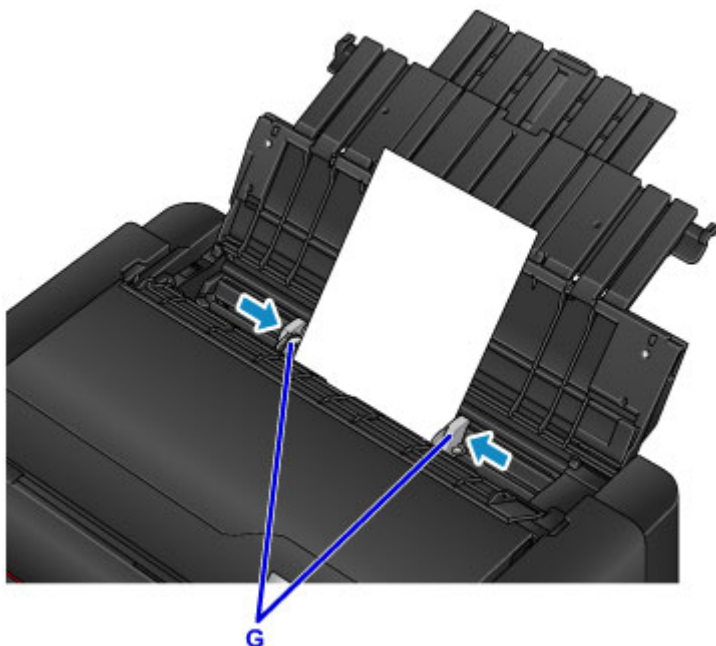

7. Opatrně zavřete kryt otvoru podavače.

Na displeji LCD se zobrazí obrazovka pro uložení informací o papíru pro zadní přihrádku.

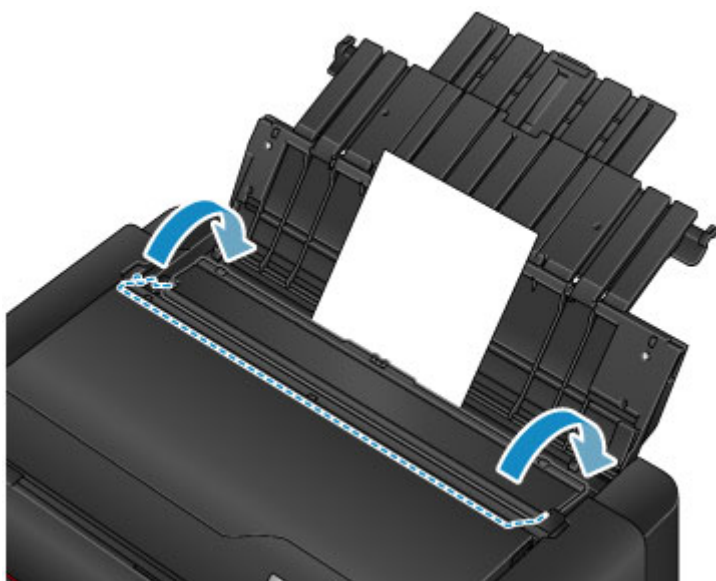

8. Vyberte velikost a typ papíru vloženého v zadní přihrádce v polích **Vel. str. (Page size)** a **Typ (Type)**, vyberte možnost **Registrovat (Register)** a stiskněte tlačítko **OK**.

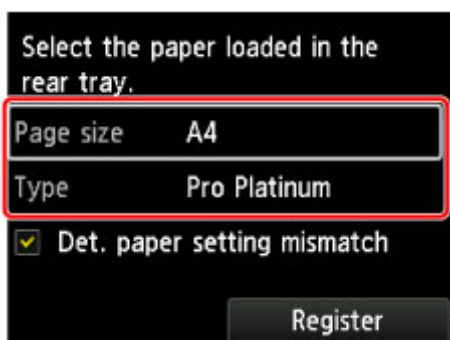

Jakmile se na obrazovce zobrazí zpráva, dokončete registraci podle uvedených pokynů.

9. V nabídce softwarové aplikace vyberte možnost Tisk.

Obvykle pomocí příkazu **Tisk (Print)** v nabídce **Soubor (File)** otevřete dialogové okno **Tisk (Print)**.

10. Vyberte název modelu a klepněte na tlačítko **Předvolby (Preferences)** (nebo **Vlastnosti (Properties)**).

Zobrazí se okno nastavení ovladače tiskárny.

### »»» Poznámka

- V závislosti na používané aplikaci se mohou lišit názvy příkazů a nabídek a může být nutné provést více kroků. Podrobné informace naleznete v uživatelské příručce k softwarové aplikaci.

11. Vyberte často používaný profil.

V možnostech **Běžně používaná nastavení (Commonly Used Settings)** na kartě **Rychlé nastavení (Quick Setup)** vyberte profil tisku, který je vhodný pro daný účel.

Po zadání profilu tisku se nastavení **Další funkce (Additional Features)**, **Typ média (Media Type)** a **Velikost papíru v tiskárně (Printer Paper Size)** automaticky přepnou na přednastavené hodnoty.

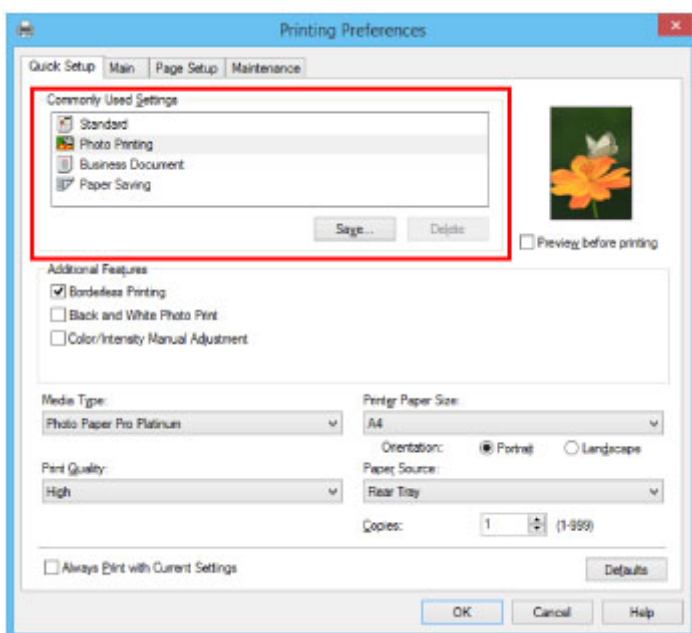

12. Vyberte zdroj papíru.

V poli **Zdroj papíru (Paper Source)** vyberte velikost a typ papíru vloženého v zadní přihrádce, do které jste vložili papír.

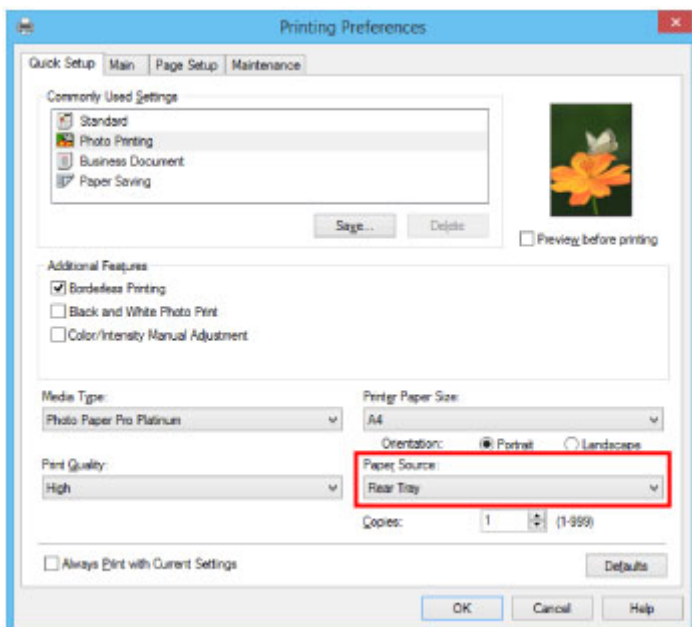

13. Po dokončení nastavení spusťte tisk klepnutím na tlačítko **OK**.

### »»» Poznámka

- V okně nastavení ovladače tiskárny můžete měnit řadu nastavení tisku.
  - Tisk z aplikace (ovladač tiskárny v systému Windows)

## Tisk fotografií z počítače (Mac OS)

Tato část popisuje, jak vytisknout fotografie pomocí softwarové aplikace v počítači.

1. Otevřete opěrku papíru (A) v zadní přihrádce a potom vytáhněte nástavec opěrky papíru (B).
2. Opatrně otevřete výstupní zásobník na papír (C).
3. Otevřete nástavec výstupního zásobníku (D) a potom vytáhněte podpěru pro výstup papíru (E).

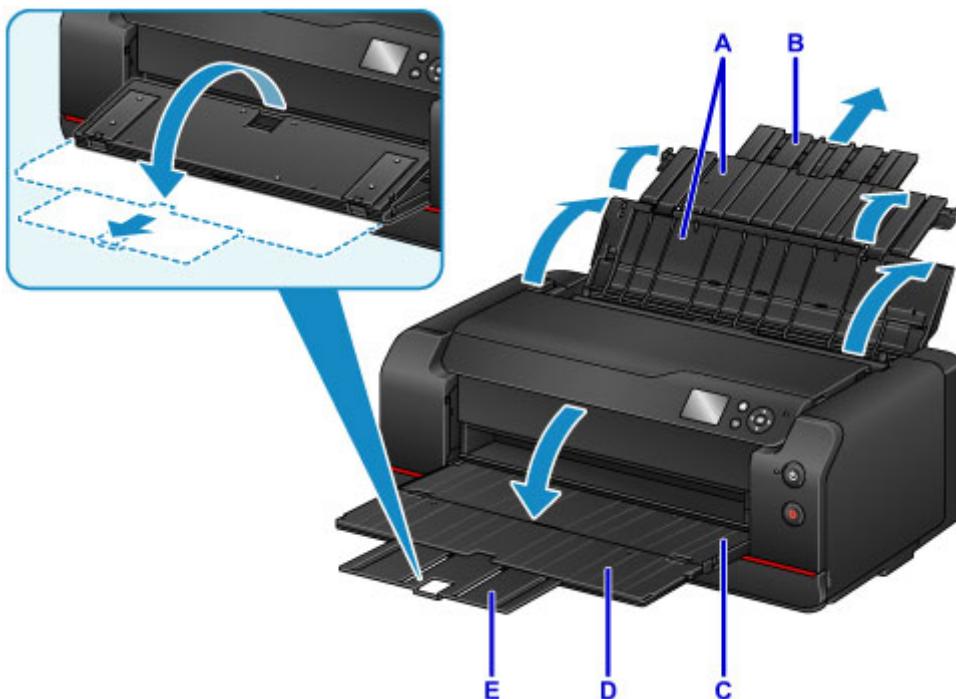

4. Otevřete kryt otvoru podavače (F).

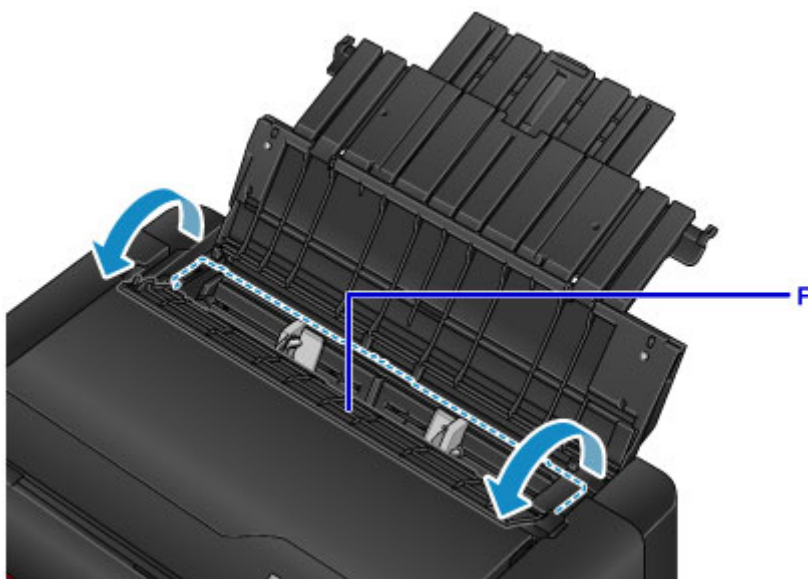

5. Vložte papír svisle TISKOVOU STRANOU SMĚREM K SOBĚ.

6. Zarovnejte vodítka papíru (G) podle šířky papíru.

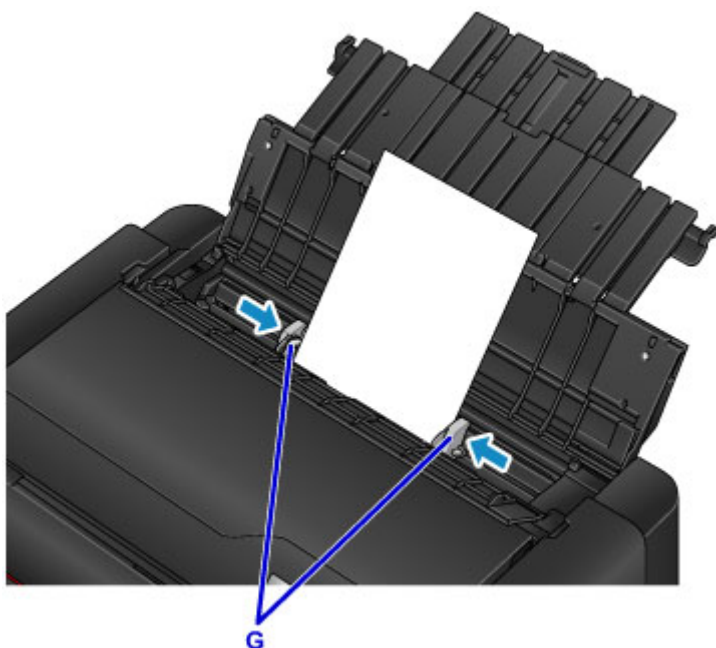

7. Opatrně zavřete kryt otvoru podavače.

Na displeji LCD se zobrazí obrazovka pro uložení informací o papíru pro zadní přihrádku.



8. Vyberte velikost a typ papíru vloženého v zadní přihrádce v polích **Vel. str. (Page size)** a **Typ (Type)**, vyberte možnost **Registrovat (Register)** a stiskněte tlačítko **OK**.

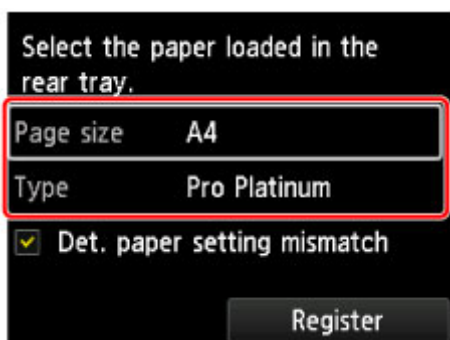

Jakmile se na obrazovce zobrazí zpráva, dokončete registraci podle uvedených pokynů.

9. V nabídce softwarové aplikace vyberte možnost Tisk.

Obecně lze dialogové okno Tisk (Print) otevřít výběrem položky **Tisk... (Print...)** v nabídce **Soubor (File)**.

### »»» Poznámka

- Podrobné informace o ovládání softwarové aplikace, kterou používáte, naleznete v uživatelské příručce příslušné softwarové aplikace.

10. Vyberte příslušný model ze seznamu **Tiskárna (Printer)**.

Kliknutím na **Zobrazit podrobnosti (Show Details)** přepnete okno nastavení na zobrazení podrobností.



11. Vyberte velikost papíru.

V nabídce **Velikost papíru (Paper Size)** vyberte požadovanou velikost papíru.

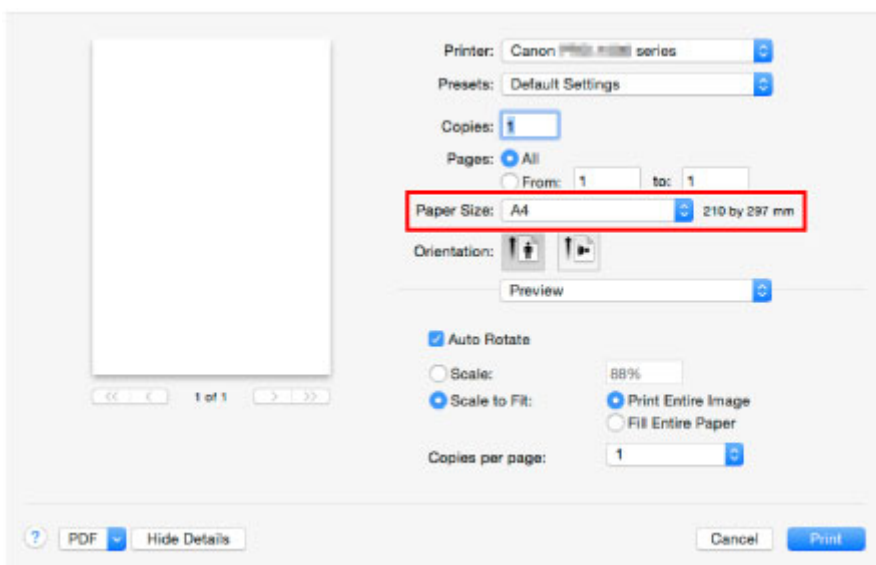

12. V místní nabídce vyberte **Kvalita a média (Quality & Media)**.

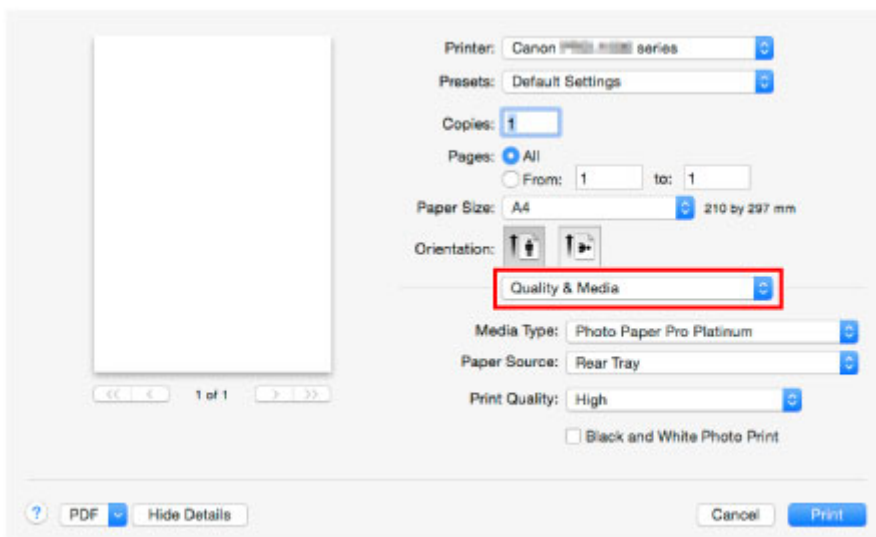

13. Vyberte typ média.

V nabídce **Typ média (Media Type)** zvolte stejný typ papíru, který je aktuálně vložen do tiskárny.

14. Vyberte zdroj papíru.

V poli **Zdroj papíru (Paper Source)** vyberte velikost a typ papíru vloženého v zadní přihrádce, do které jste vložili papír.

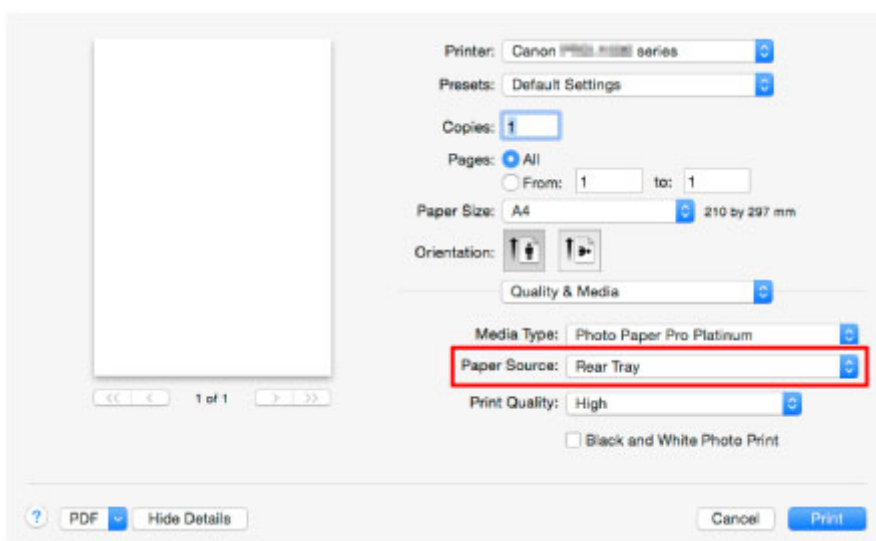

15. Po dokončení nastavení klikněte na tlačítko **Tisk (Print)** a spustíte tisk.

►►► **Poznámka**

- V dialogovém okně Tisk (Print) ovladače tiskárny lze zadat různá nastavení pro tisk.

■ [Printing from Application Software \(Mac OS Printer Driver\)](#)

# Rozšířené možnosti tisku

## ► Tisk z počítače

- Tisk z aplikace (ovladač tiskárny v systému Windows)
  - Tisk s využitím snadného nastavení  **Základy**
    - Nastavení papíru v ovladači tiskárny a tiskárně (typ média)
    - Nastavení papíru v ovladači tiskárny a tiskárně (velikost papíru)
  - Nastavení funkcí Velikost stránky a Orientace
  - Nastavení počtu kopií a pořadí tisku
  - Nastavení okraje pro sešití
  - Spuštění tisku bez ohraničení
  - Tisk přizpůsobený velikosti stránky
  - Tisk v měřítku
  - Tisk rozvržené stránky
  - Vedle sebe/Tisk plakátu
  - Tisk brožury
  - Oboustranný tisk
  - Tisk razítka nebo pozadí
  - Registrace razítka
  - Registrace obrazových dat pro použití jako pozadí
  - Tisk na média Hagaki
  - Změna nastavení čirého inkoustu
  - Změna zdroje papíru podle účelu
  - Zobrazení výsledků tisku před tiskem
  - Nastavení rozměrů papíru (Uživatelská velikost)
  - Úprava tištěného dokumentu nebo přetisk z historie tisku
  - Změna kvality tisku a úprava obrazových dat
    - Nastavení úrovně ve funkci Kvalita tisku (Uživatelská)
    - Tisk barevného dokumentu monochromaticky
    - Nastavení tónu
    - Nastavení opravy barev
    - Optimální fotografický tisk obrazových dat
    - Nastavení barev v ovladači tiskárny



- Tisk pomocí profilů ICC
  - Vyhodnocení profilu ICC
  - Nastavení vyvážení barev
  - Nastavení jasů
  - Nastavení kontrastu
- Tisk z aplikace (ovladač tiskárny v systému Mac OS)
    - Tisk s využitím snadného nastavení 📌 **Základy**
      - Nastavení papíru v ovladači tiskárny a tiskárně (typ média)
      - Nastavení papíru v ovladači tiskárny a tiskárně (velikost papíru)
    - Nastavení počtu kopií a pořadí tisku
    - Nastavení okraje pro sešití
    - Spuštění tisku bez ohraničení
    - Změna měřítka pro tisk tak, aby se shodovalo s velikostí papíru
    - Tisk v měřítku
    - Tisk rozvržené stránky
    - Tisk na média Hagaki
    - Změna nastavení čírého inkoustu
    - Změna zdroje papíru podle účelu
    - Nastavení rozměrů papíru (Uživatelská velikost)
    - Změna kvality tisku a úprava obrazových dat
      - Nastavení úrovně ve funkci Kvalita tisku (Uživatelská)
      - Tisk barevného dokumentu monochromaticky
      - Nastavení tónu
      - Nastavení opravy barev
      - Optimální fotografický tisk obrazových dat
      - Nastavení barev v ovladači tiskárny
      - Tisk s využitím profilů ICC (určení profilu ICC v aplikaci)
      - Tisk s využitím profilů ICC (určení profilu ICC v ovladači tiskárny)
      - Vyhodnocení profilu ICC
      - Nastavení vyvážení barev
      - Nastavení jasů
      - Nastavení kontrastu
- Tisk prostřednictvím webové služby

- Použití služby PIXMA/MAXIFY Cloud Link
  - Tisk pomocí funkce Google Cloud Print
    - Získání účtu Google
    - Registrace tiskárny ve službě Google Cloud Print
    - Tisk z počítače nebo chytrého telefonu pomocí funkce Google Cloud Print
    - Odstranění tiskárny ze služby Google Cloud Print
  - Příručka pro Easy-PhotoPrint+
- **Tisk z tiskárny s podporou služby AirPrint pomocí počítače Mac**
- **Tisk z chytrého telefonu nebo tabletu**
- Přímý tisk z chytrého telefonu nebo tabletu
    - Tisk v systému Android
    - Tisk z tiskárny s podporou služby AirPrint pomocí zařízení se systémem iOS
    - Používání přímo připojené tiskárny
  - Tisk prostřednictvím webové služby
    - Použití služby PIXMA/MAXIFY Cloud Link
    - Tisk pomocí funkce Google Cloud Print
- **Tisk pomocí ovládacího panelu**
- Tisk šablon, například linkovaného papíru nebo papíru pro grafy
- **Tisk z digitálního fotoaparátu**
- Tisk fotografií přímo ze zařízení kompatibilního se standardem PictBridge (bezdrátová síť LAN)
  - Nastavení tisku PictBridge (bezdrátová síť LAN)

## Tisk z počítače

### ► Tisk z aplikace (ovladač tiskárny v systému Windows)

- Tisk s využitím snadného nastavení 📄Základy
- Nastavení funkcí Velikost stránky a Orientace
- Nastavení počtu kopií a pořadí tisku
- Nastavení okraje pro sešití
- Spuštění tisku bez ohraničení
- Tisk přizpůsobený velikosti stránky
- Tisk v měřítku
- Tisk rozvržené stránky
- Vedle sebe/Tisk plakátu
- Tisk brožury
- Oboustranný tisk
- Tisk razítka nebo pozadí
- Registrace razítka
- Registrace obrazových dat pro použití jako pozadí
- Tisk na média Hagaki
- Změna nastavení čirého inkoustu
- Změna zdroje papíru podle účelu
- Zobrazení výsledků tisku před tiskem
- Nastavení rozměrů papíru (Uživatelská velikost)
- Úprava tištěného dokumentu nebo přetisk z historie tisku
- Změna kvality tisku a úprava obrazových dat

### ► Tisk z aplikace (ovladač tiskárny v systému Mac OS)

- Tisk s využitím snadného nastavení 📄Základy
- Nastavení počtu kopií a pořadí tisku
- Nastavení okraje pro sešití
- Spuštění tisku bez ohraničení

- Změna měřítka pro tisk tak, aby se shodovalo s velikostí papíru
  - Tisk v měřítku
  - Tisk rozvržené stránky
  - Tisk na média Hagaki
  - Změna nastavení čírého inkoustu
  - Změna zdroje papíru podle účelu
  - Nastavení rozměrů papíru (Uživatelská velikost)
  - Změna kvality tisku a úprava obrazových dat
- **Tisk prostřednictvím webové služby**
- Použití služby PIXMA/MAXIFY Cloud Link
  - Tisk pomocí funkce Google Cloud Print
  - Příručka pro Easy-PhotoPrint+

## Tisk z aplikace (ovladač tiskárny v systému Mac OS)

- Tisk s využitím snadného nastavení 📄**Základní**
- Nastavení počtu kopií a pořadí tisku
- Nastavení okraje pro sešití
- Spuštění tisku bez ohraničení
- Změna měřítka pro tisk tak, aby se shodovalo s velikostí papíru
- Tisk v měřítku
- Tisk rozvržené stránky
- Tisk na média Hagaki
- Změna zdroje papíru podle účelu
- Nastavení rozměrů papíru (Uživatelská velikost)
- Změna kvality tisku a úprava obrazových dat

## Tisk s využitím snadného nastavení

Postup snadného nastavení umožňujícího vhodný tisk na této tiskárně je následující:

1. [Zkontrolujte, zda je tiskárna zapnutá](#)
2. [Vložte papír](#) do tiskárny
3. Výběr tiskárny

V seznamu **Tiskárna (Printer)** v [Dialogové okno Tisk](#) zvolte svůj model tiskárny.

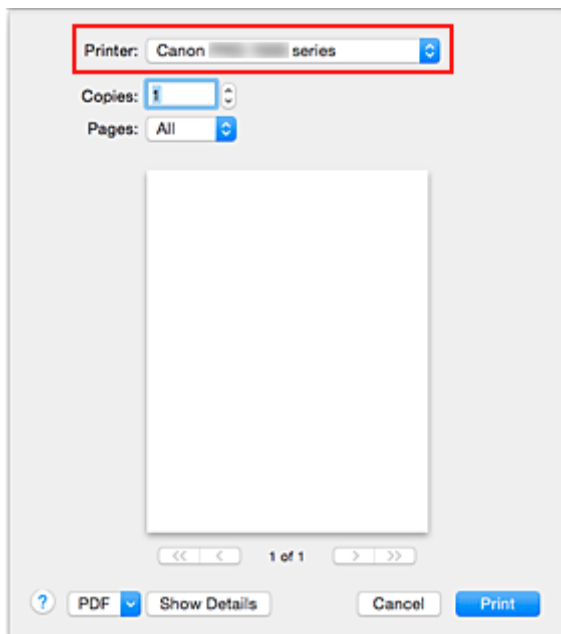

### »»» Poznámka

- Klepnutím na možnost **Zobrazit podrobnosti (Show Details)** přepnete na podrobné zobrazení okna s nastavením.

4. Vyberte požadovanou velikost tiskového papíru

V nabídce **Velikost papíru (Paper Size)** vyberte požadovanou velikost papíru.

Podle potřeby uveďte počet kopií stránek, které chcete vytisknout, a zadejte jejich orientaci.

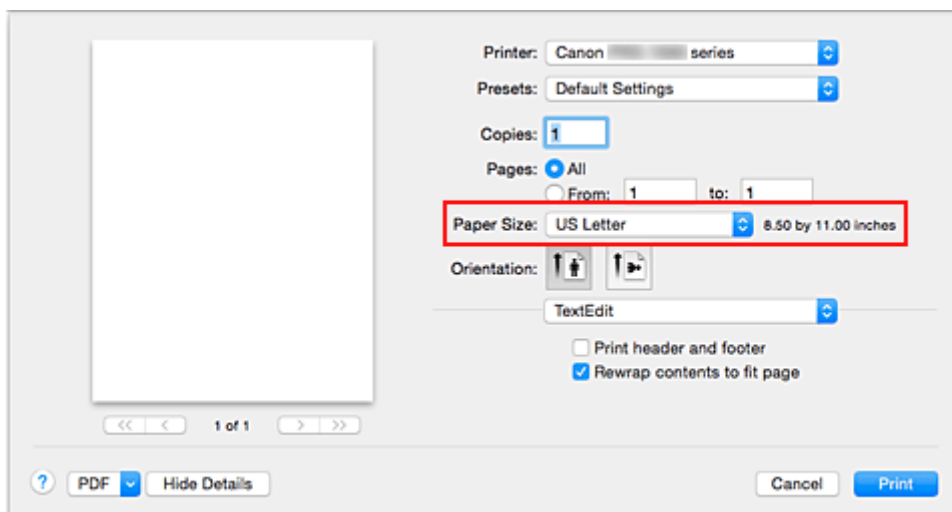

5. V místní nabídce vyberte možnost **Kvalita a média (Quality & Media)**

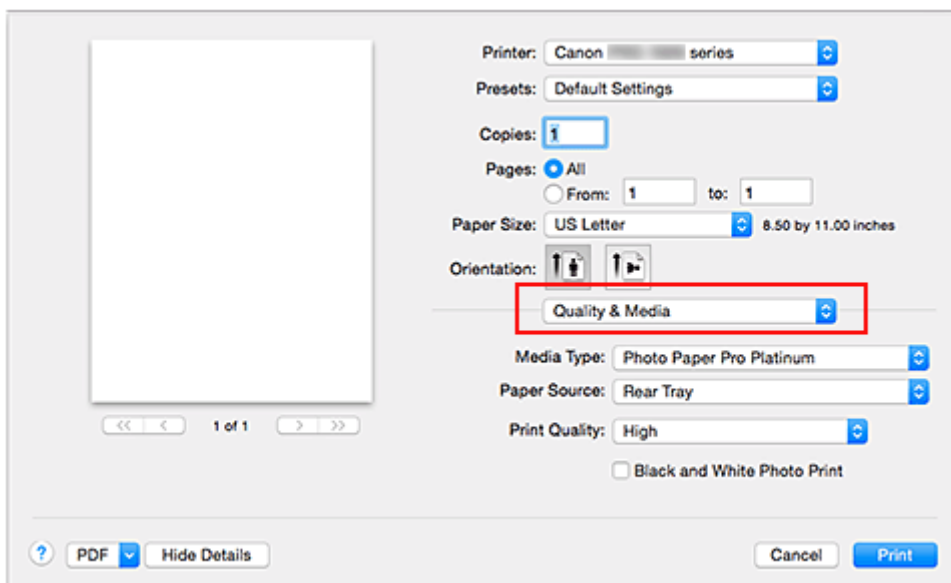

6. Vyberte typ média

V nabídce **Typ média (Media Type)** zvolte stejný typ papíru, který je aktuálně vložen do tiskárny.

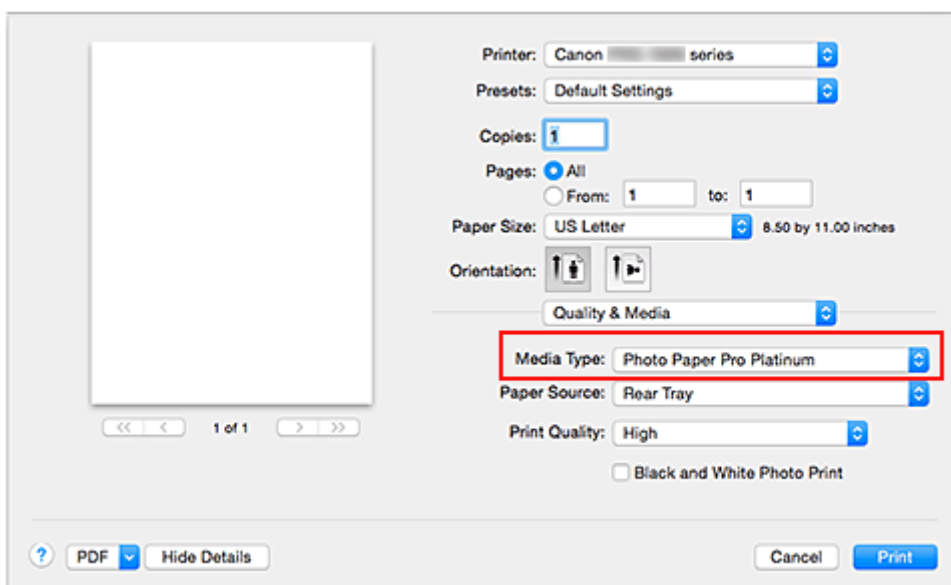

7. Vyberte zdroj papíru

V závislosti na požadovaném nastavení **Zdroj papíru (Paper Source)** vyberte možnost **Ruční podávání (Manual Feed)** nebo **Zadní přihrádka (Rear Tray)**.

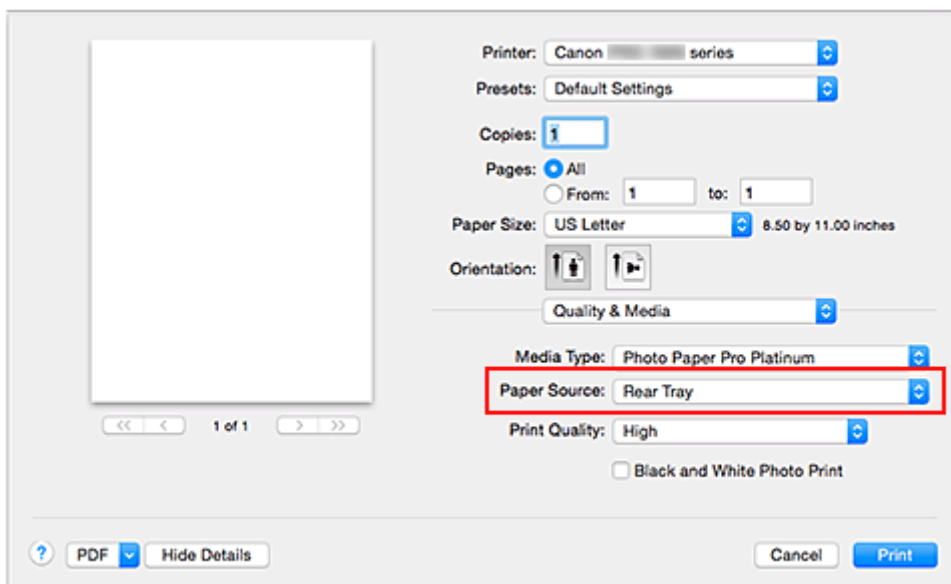

### »»» Důležité

- Dostupné možnosti zdroje papíru se mohou lišit podle typu a velikosti papíru.

#### 8. Vyberte požadovanou kvalitu tisku

V závislosti na účelu vyberte pro položku **Kvalita tisku (Print Quality)** možnost **Nejvyšší (Highest)**, **Vysoká (High)** nebo **Standardní (Standard)**.

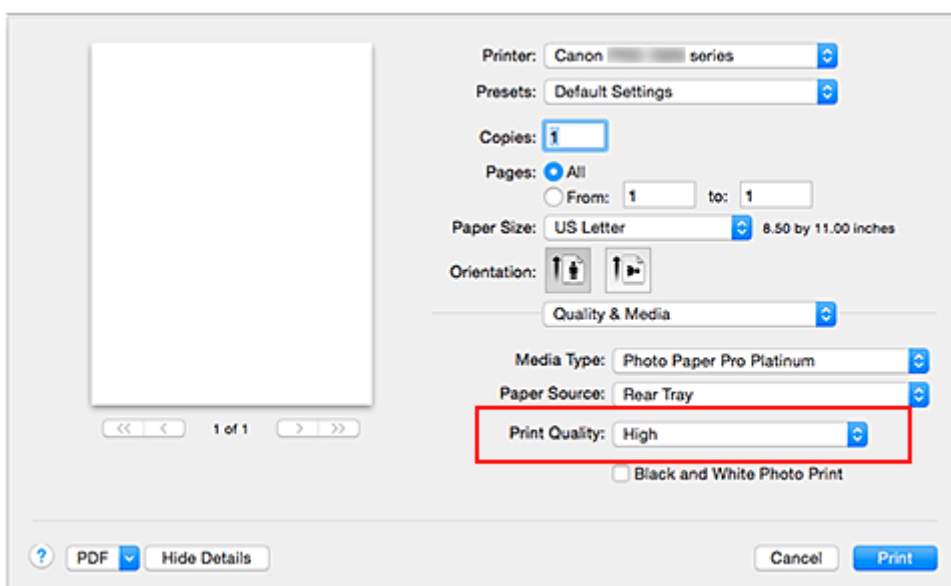

### »»» Důležité

- Dostupnost nastavení kvality tisku, která můžete použít, závisí na profilu tisku.

#### 9. Dokončete nastavení

Klepněte na tlačítko **Tisk (Print)**.

Po spuštění tisku se dokument vytiskne způsobem odpovídajícím zadanému typu a velikosti média.



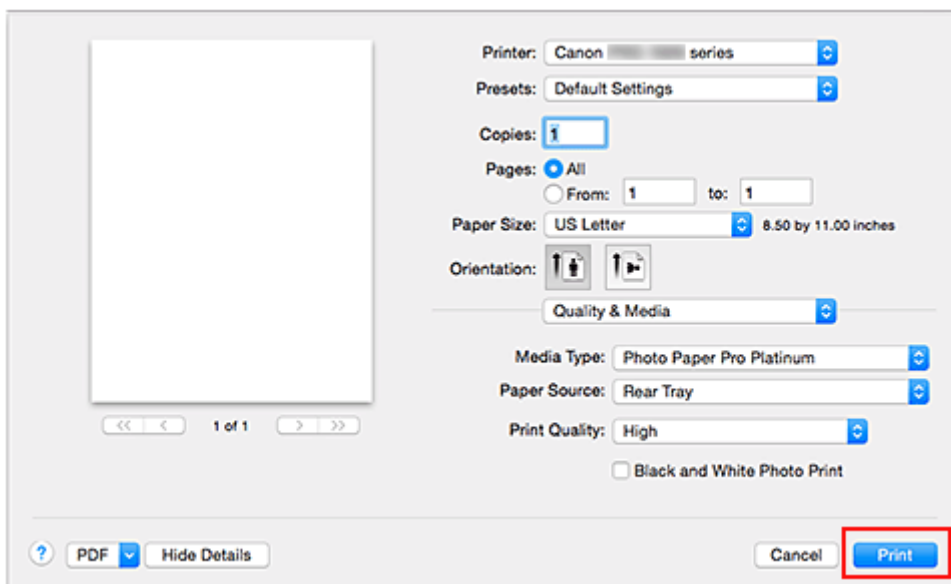

## »»» Důležité

- V části **Předvolby (Presets)** klepněte na možnost **Uložit aktuální nastavení jako předvolbu... (Save Current Settings as Preset...)** a [zaregistrujte tak uvedené nastavení](#).
- Chcete-li tisknout pomocí zásobníku ručního podavače, postupujte podle pokynů zobrazených na obrazovce.

## »»» Poznámka

- Pokud se nastavení papíru v dialogovém okně liší od informací o papíru v zadní přihrádce zaregistrovaných v tiskárně, může dojít k chybě. Pokyny, jak postupovat v případě výskytu chyby, naleznete v části "[Nastavení papíru](#)".  
Podrobnosti o informacích o papíru v zadní přihrádce, které je potřebné zaregistrovat v tiskárně, naleznete v následujících pokynech:
  - [Nastavení papíru v ovladači tiskárny a tiskárně \(typ média\)](#)
  - [Nastavení papíru v ovladači tiskárny a tiskárně \(velikost papíru\)](#)
- Když nastavíte **Typ média (Media Type)** na **Photo Paper Pro Premium Matte** nebo **Matte Photo Paper** v místní nabídce **Kvalita a média (Quality & Media)** dialogu Tisk, doporučujeme nastavit v tomto dialogu také Velikost papíru na **4 x 6, L** nebo "XXX (okraj 25)".  
Jestliže je vybrána jiná velikost stránky než "XXX (okraj 25)", může se zobrazit chybová zpráva. Vyberte hodnotu "XXX (okraj 25)" nebo změňte hodnotu [Zrušit regulaci okrajů \(Cancel Margin Regulation\)](#) pro velikost papíru v místní nabídce **Podrobná nastav. papíru (Paper Detailed Settings)** dialogu Tisk.

## Nastavení papíru v ovladači tiskárny a tiskárně (typ média)

Nejlepších výsledků tisku při použití této tiskárny dosáhnete, pokud vyberete typ média a [velikost papíru](#) nejlépe odpovídající účelu tisku.

V závislosti na použitém typu média zadejte nastavení typu média na ovládacím panelu tiskárny nebo v ovladači tiskárny podle níže uvedených pokynů.

### »»» Poznámka

- Při použití zásobníku ručního podavače není třeba nastavit informace o médiích v tiskárně.

### Originální papíry Canon (tisk dokumentů)

Název média <Model č.>	Typ média (Media Type) v ovladači tiskárny	Informace o papírech zaregistrované v tiskárně
Canon Red Label Superior <WOP111>	<b>Běžný papír (Plain Paper)</b>	Běžný papír
Canon Océ Office Colour Paper <SAT213>	<b>Běžný papír (Plain Paper)</b>	Běžný papír

### Originální papíry Canon (tisk fotografií)

Název média <Model č.>	Typ média (Media Type) v ovladači tiskárny	Informace o papírech zaregistrované v tiskárně
Lesklý fotografický papír Photo Paper Plus Glossy II <PP-201>	<b>Photo Paper Plus Glossy II</b>	Plus Glossy II
Fotografický papír Photo Paper Pro Platinum <PT-101>	<b>Photo Paper Pro Platinum</b>	Pro Platinum
Photo Paper Pro Luster <LU-101>	<b>Photo Paper Pro Luster</b>	Pro Luster
Pololesklý fotografický papír Photo Paper Plus Semi-gloss <SG-201>	<b>Photo Paper Plus Semi-gloss</b>	Plus Semi-gloss
Matný fotografický papír Matte Photo Paper <MP-101>	<b>Matte Photo Paper</b>	Matte
Photo Paper Pro Premium Matte <PM-101>	<b>Photo Paper Pro Premium Matte</b>	—

### Originální papíry Canon (vlastní produkty)

Název média <Model č.>	Typ média (Media Type) v ovladači tiskárny	Informace o papírech zaregistrované v tiskárně
Fotografické nálepky <PS-101>	<b>Photo Paper Plus Glossy II</b>	Plus Glossy II

### Jiný než originální papír Canon

Při použití jiného než originálního papíru Canon můžete snadno tisknout pomocí stávajících nastavení, která byla připravena na ovládacím panelu tiskárny a v ovladači tiskárny.

Název média <Model č.>	Typ média (Media Type) v ovladači tiskárny	Informace o papírech zaregistrované v tiskárně
Běžný papír (včetně recyklovaného papíru)	<b>Běžný papír (Plain Paper)</b>	Běžný papír
Fotografický papír (přibližně 0,1 mm až méně než 0,3 mm)	<b>Tenký fotografický papír (Lightweight Photo Paper) *2</b>	Tenký fotopapír
Fotografický papír (přibližně 0,3 mm až méně než 0,6 mm)	<b>Silný fotografický papír (Heavyweight Photo Paper) *2</b>	—
Papír Art (přibližně 0,1 mm až méně než 0,3 mm)	<b>Silný papír Fine Art (Heavyweight Fine Art Paper) *2</b>	Silný papír Art
Papír Art (přibližně 0,3 mm až méně než 0,6 mm)	<b>Extra silný papír Fine Art (Extra Heavyweight Fine Art Paper) *2</b>	—
Papír Art *1	<b>Papír Fine Art nejvyšší hustoty (Highest Density Fine Art Paper)</b>	—
Materiál připomínající plátno	<b>Canvas *2</b>	Plátno
Japonský papír Washi	<b>Japonský papír Washi (Japanese Paper Washi) *2</b>	Japonský papír

\*1 Nastavení **Papír Fine Art nejvyšší hustoty (Highest Density Fine Art Paper)** zvolte při použití některého z typů papíru Fine Art, který je mimořádně silný a pohlcuje více inkoustu než jiná média. Použije se více inkoustu než při běžném tisku, a proto se v závislosti na typu papíru může zvýšit hloubka barev.

V závislosti na typu použitého papíru však může inkoust vytékat na papír a zašpinit ho, nebo poškodit tiskové hlavy.

\*2 Kvalitu tisku a podávání papíru u jiných než originálních papírů Canon můžete vylepšit vytvořením vlastního papíru v nástroji Media Configuration Tool, který poté přidáte do tiskárny.

Tyto typy médií lze používat jako vlastní standardy papíru.

### ►► Poznámka

- Když přidáte pomocí nástroje Media Configuration Tool nový typ papíru, otevřete nástroj Canon IJ Printer Utility2 a v části **Informace o médiích (Media Information)** vyberte volbu **Aktualizovat informace o médiích (Update Media Information) (Opravit informace o médiích (Correct Media Information))** a proveďte aktualizaci informací o médiu ovladače.  
Při tisku na nově přidaný typ média změňte nastavení média v ovladači tiskárny i informace o médiích zaregistrované v tiskárně na nastavení a informace pro nové médium.
- Když nastavíte **Typ média (Media Type)** na **Photo Paper Pro Premium Matte** nebo **Matte Photo Paper** v místní nabídce **Kvalita a média (Quality & Media)** dialogu Tisk, doporučujeme nastavit v tomto dialogu také **Velikost papíru** na **4 x 6, L** nebo **"XXX (okraj 25)"**.  
Informace o tisknutelné oblasti naleznete na stránce „[Oblast tisku](#)“.

## Nastavení papíru v ovladači tiskárny a tiskárně (velikost papíru)

Nejllepších výsledků tisku při použití této tiskárny dosáhnete, pokud vyberete velikost papíru, která nejlépe odpovídá účelu tisku.

V tiskárně můžete použít následující velikosti papíru.

<b>Velikost papíru (Paper Size) v ovladači tiskárny</b>	<b>Informace o papírech zaregistrované v tiskárně</b>
<b>US Letter</b>	Letter
<b>Letter (Okraj 25) (Letter (Margin 25))</b>	Letter
<b>US Legal</b>	Legal
<b>A5</b>	A5
<b>A4</b>	A4
<b>A4 (Okraj 25) (A4 (Margin 25))</b>	A4
<b>A3</b>	A3
<b>A3 (Okraj 25) (A3 (Margin 25))</b>	A3
<b>A3+ 33x48cm 13"x19" (A3+ 13"x19" 33x48cm)</b>	A3+
<b>A3+ (Okraj 25) (A3+ (Margin 25))</b>	A3+
<b>A2</b>	A2
<b>A2 (Okraj 25) (A2 (Margin 25))</b>	A2
<b>JIS B5</b>	B5
<b>JIS B4</b>	B4
<b>JIS B3</b>	B3
<b>4 x 6</b>	KG/10x15cm(4"x6")
<b>5 x 7</b>	2L(127x178mm)/13x18cm(5"x7")
<b>US Tabloid (Tabloid)</b>	11"x17"(Ledger)
<b>Tabloid (Okraj 25) (Tabloid (Margin 25))</b>	11"x17"(Ledger)
<b>C</b>	17"x22"(ANSI C)
<b>C (Okraj 25) (C (Margin 25))</b>	17"x22"(ANSI C)
<b>8 x 10</b>	20x25cm(8"x10")
<b>25x30cm 10"x12" (10"x12" 25x30cm)</b>	25x30cm(10"x12")
<b>36x43cm 14"x17" (14"x17" 36x43cm)</b>	36x43cm(14"x17")
<b>L</b>	L(89x127mm)
<b>Uživatelská velikost</b>	Ostatní

## Nastavení počtu kopií a pořadí tisku

Kompletovat stránky (Collate pages)+  
Obrácené (Reverse)



Kompletovat stránky (Collate pages)+  
Normální (Normal)

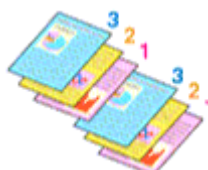

Obrácené (Reverse)

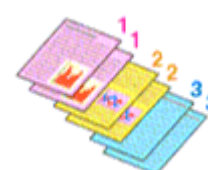

Chcete-li zadat počet kopií a pořadí tisku, postupujte takto:

### 1. Zadejte počet kopií, které se mají vytisknout

V nabídce **Kopie (Copies)** v [Dialogové okno Tisk](#) určete počet kopií, které chcete vytisknout.

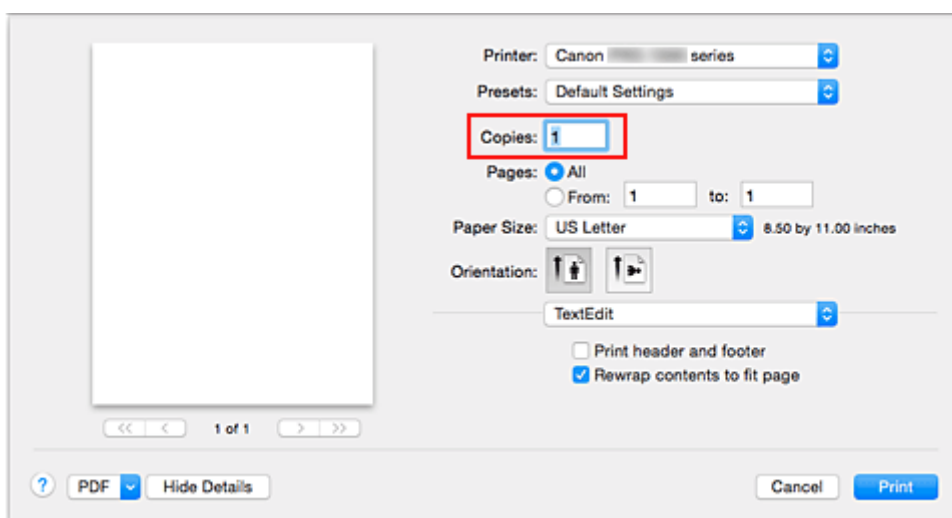

### 2. V místní nabídce vyberte možnost **Manipulace s papírem (Paper Handling)**

### 3. Pokud v poli **Kopie (Copies)** zadáváte více kopií současně, zaškrtněte políčko **Kompletovat stránky (Collate pages)**

Pokud chcete vytisknout všechny stejné stránky pohromadě, označte políčko **Kompletovat stránky (Collate pages)**.

Pokud chcete tisknout všechny stránky se stejným číslem stránky pohromadě, zrušte zaškrtnutí tohoto políčka.

### 4. Zadejte pořadí tisku

Označte možnost **Pořadí stránek (Page Order)**.

Pokud zvolíte možnost **Automaticky (Automatic)** nebo **Obrácené (Reverse)**, tisk se spustí od poslední stránky.

Pokud zvolíte možnost **Normální (Normal)**, tisk se spustí od první stránky.

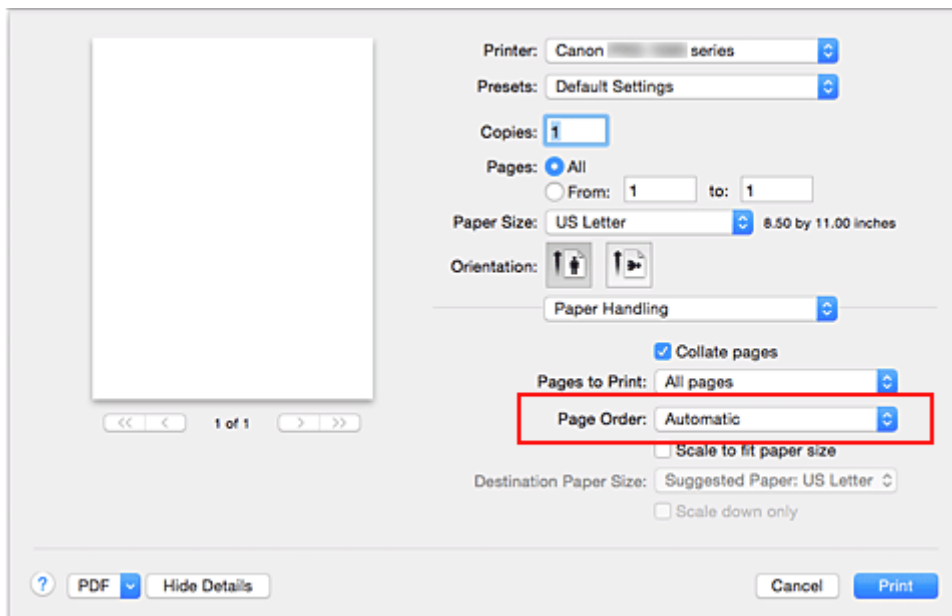

## 5. Dokončete nastavení

Klepněte na tlačítko **Tisk (Print)**.

Po spuštění tisku se vytiskne zadaný počet kopií v zadaném pořadí.

### »»» Důležité

- Pokud softwarová aplikace, pomocí které byl dokument vytvořen, obsahuje stejnou funkci, zadejte nastavení v ovladači tiskárny. Pokud však nejsou výsledky tisku uspokojivé, použijte nastavení funkce v softwarové aplikaci. Pokud počet kopií a pořadí tisku určíte v softwarové aplikaci i v ovladači tiskárny, může být výsledný počet kopií násobkem hodnot obou nastavení nebo se nemusí aktivovat určené pořadí tisku.

## Nastavení okraje pro sešití



Chcete-li nastavit šířku okraje a sešívanou stranu, postupujte takto:

1. V místní nabídce dialogového okna [Tisk](#) vyberte možnost **Zpracování stránky (Page Processing)**

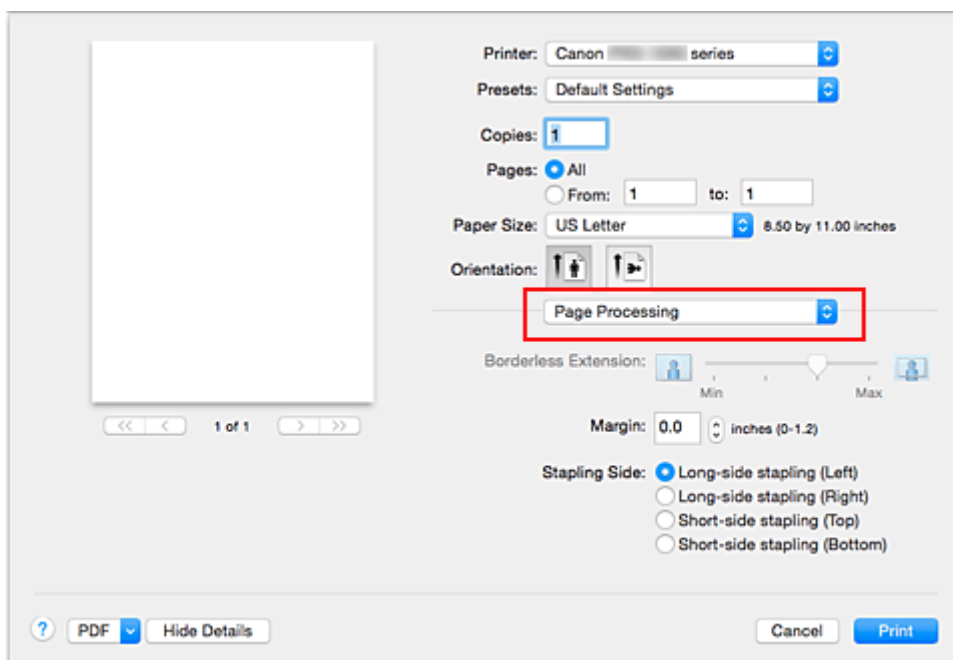

2. Určete šířku okraje a stranu pro sešívání

Podle potřeby nastavte pro **Okraj (Margin)** jeho šířku a v seznamu **Sešívaná strana (Stapling Side)** zvolte okraj pro sešití.

### »»» Poznámka

- Tiskárna automaticky zmenší oblasti tisku v závislosti na velikosti okraje pro sešití.

3. Dokončete nastavení

Klepněte na tlačítko **Tisk (Print)**.

Při provádění tisku jsou data vytištěna se zadaným nastavením šířky okraje a sešívané strany.

### »»» Důležité

- Při povolení tisku bez okrajů jsou možnosti **Okraj (Margin)** a **Sešívaná strana (Stapling Side)** zobrazeny šedě a nejsou k dispozici.

## Spuštění tisku bez ohraničení

Funkce tisku bez ohraničení zvětší obraz tak, aby mírně přesahoval okraj papíru, a umožňuje tak tisk bez okraje. Při běžném tisku se okolo oblasti dokumentu vytvoří okraje. Při tisku bez ohraničení nebudou tyto okraje vytvořeny. Chcete-li vytisknout data (například fotografii) bez okraje, nastavte tisk bez ohraničení.

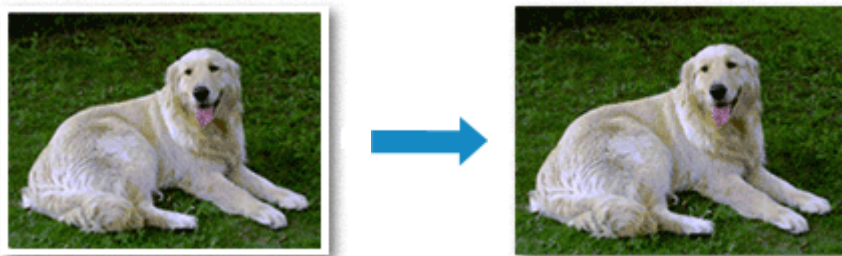

Postup tisku stránky bez ohraničení je následující:

### Nastavení tisku bez ohraničení

#### 1. Volba velikosti papíru pro tisk bez ohraničení

V [Dialogové okno Tisk](#) vyberte v části **Velikost papíru (Paper Size)** možnost „XXX (bez ohraničení)“.

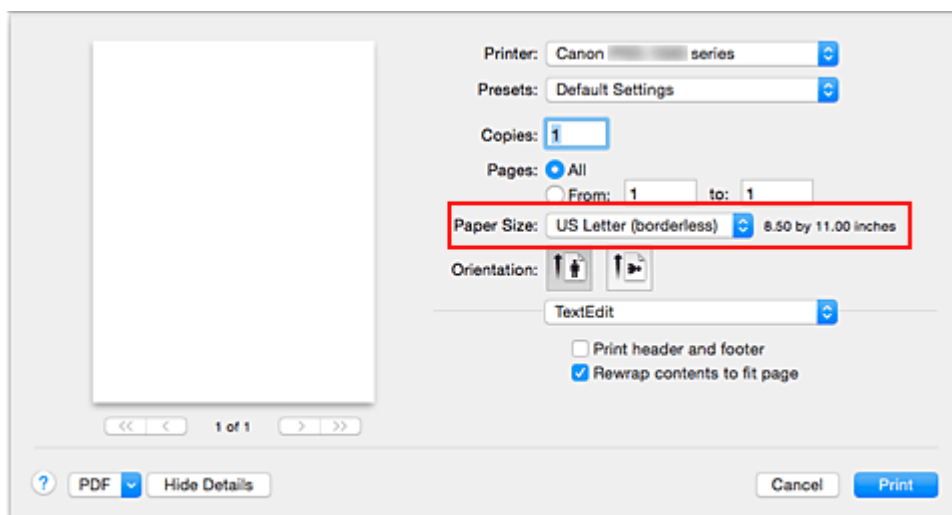

#### 2. Vyberte možnost **Zpracování stránky (Page Processing)** z místní nabídky

#### 3. Nastavte velikost přesahu papíru

V případě potřeby nastavte velikost přesahu pomocí posuvníku **Přesah bez ohraničení (Borderless Extension)**.

Posunutím posuvníku doprava lze zvýšit velikost přesahu papíru, posunutím posuvníku doleva lze přesah snížit.

Ve většině případů doporučujeme posuvník nastavit do druhé polohy zprava.



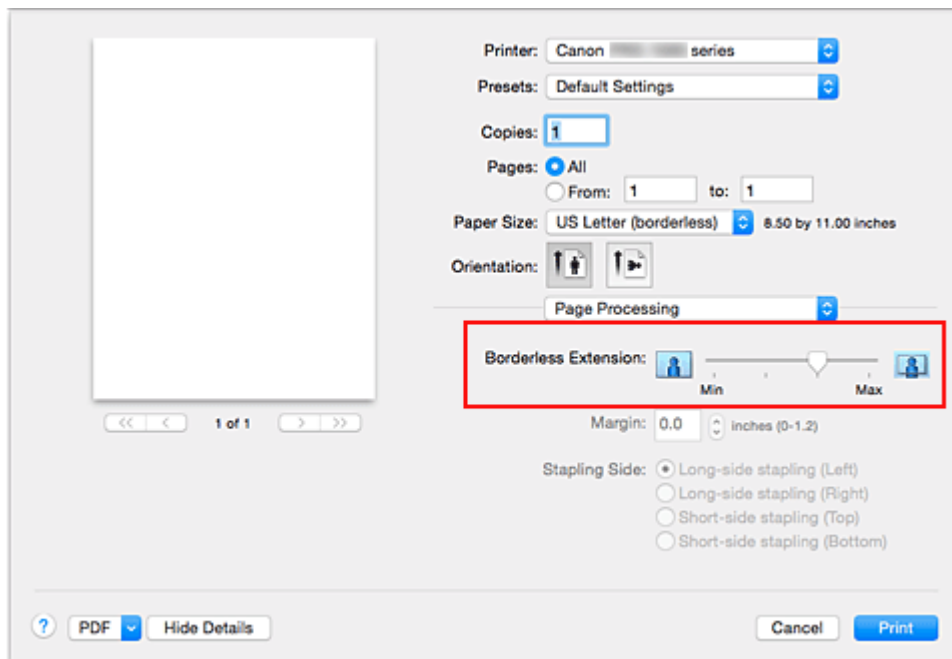

### »»» Důležité

- Přesunete-li posuvník **Přesah bez ohraničení (Borderless Extension)** úplně doprava, mohou se na zadní straně papíru vytvářet rozmazané inkoustové skvrny.

#### 4. Dokončete nastavení

Klepněte na tlačítko **Tisk (Print)**.

Po spuštění tisku budou data vytištěna na papír zcela bez ohraničení.

### »»» Důležité

- Tisk bez ohraničení je možný pouze u některých velikostí papíru. Ujistěte se, že jste v nabídce **Velikost papíru (Paper Size)** vybrali velikost papíru doplněnou o parametr „(bez ohraničení)“.
- Pokud je povolen tisk bez ohraničení, možnosti **Běžný papír (Plain Paper)**, **Hagaki** a **Hagaki (A)** v seznamu **Typ média (Media Type)** v místní nabídce **Kvalita a média (Quality & Media)** dialogového okna Tisk se zobrazí šedě a nebudou dostupné.
- V závislosti na typu papíru může tisk bez ohraničení snížit kvalitu tisku na horním a dolním okraji papíru. Při tisku bez ohraničení na silný papír může také docházet ke vzniku šmouh na předním a zadním povrchu papíru.
- Pokud se poměr výšky a šířky liší od rozměrů obrazových dat, potom se na média některých velikostí pravděpodobně nevytiskne část obrazu.  
V takovém případě v aplikaci ořízněte obrazová data podle velikosti papíru.
- Při tisku v měřítku nebo tisku rozvržené stránky nelze tisk bez ohraničení použít.

### »»» Poznámka

- Pokud po výběru možnosti **Kvalita a média (Quality & Media)** v místní nabídce dialogového okna Tisk nastavíte pro položku **Typ média (Media Type)** možnost **Photo Paper Pro Premium Matte** nebo **Matte Photo Paper**, není doporučeno používat celostránkový tisk bez ohraničení.

## Zvětšení vytištěné oblasti dokumentu

Nastavení velkého přesahu umožňuje bezproblémový tisk bez ohraničení. Část dokumentu přesahující velikost papíru se ovšem nevytiskne. Z tohoto důvodu mohou objekty blízko obvodu fotografie na vytištěném obraze chybět.

Pokud nejste s výsledkem tisku bez ohraničení spokojeni, snižte hodnotu velikosti přesahu. Velikost přesahu se sníží posunutím posuvníku **Přesah bez ohraničení (Borderless Extension)** doleva.

### »»» Důležité

- Po zmenšení velikosti přesahu se může na výtisku v závislosti na velikosti papíru nečekaně objevit okraj.

### »»» Poznámka

- Po nastavení posuvníku **Přesah bez ohraničení (Borderless Extension)** do polohy zcela vlevo se obrazová data vytisknou v plné velikosti. Pokud použijete toto nastavení při tisku strany pohlednice obsahující adresu, PSČ odesílatele se vytiskne ve správné poloze.

## Změna měřítka pro tisk tak, aby se shodovalo s velikostí papíru



Postup tisku automaticky zvětšeného nebo zmenšeného dokumentu tak, aby se přizpůsobil velikosti stránky, je následující:

### 1. Zkontrolujte velikost papíru

Ujistěte se, že nastavení **Velikost papíru (Paper Size)** v [Dialogové okno Tisk](#) odpovídá velikosti papíru nastavené v aplikaci.

### 2. V místní nabídce vyberte možnost **Manipulace s papírem (Paper Handling)**

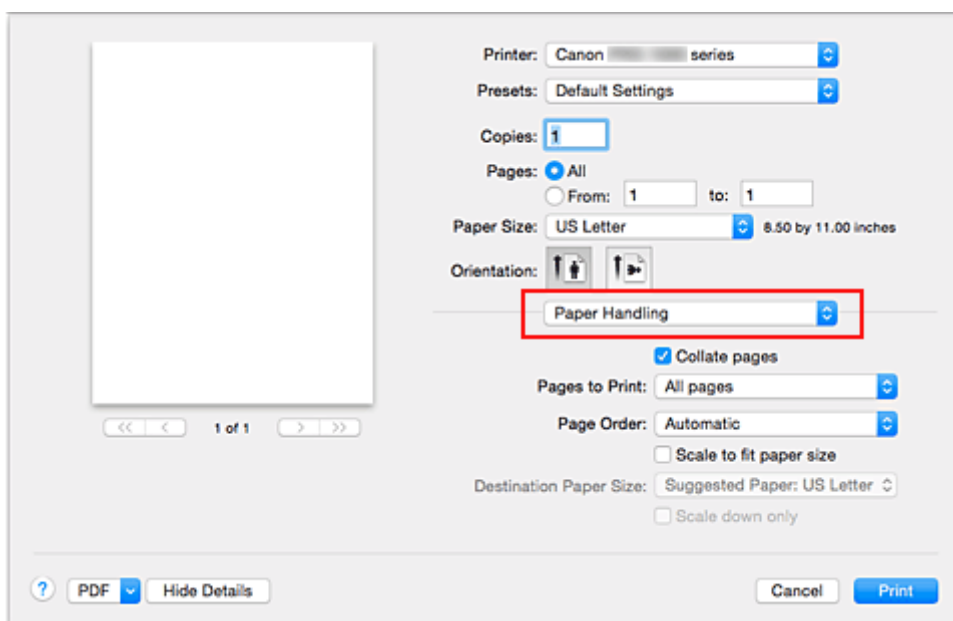

### 3. Nastavení velikosti papíru pro tisk

Označte políčko **Přizpůsobit velikosti papíru (Scale to fit paper size)**. V místní nabídce **Cílová velikost papíru (Destination Paper Size)** následně zvolte velikost papíru odpovídající aktuálnímu papíru v tiskárně.

### 4. Podle potřeby označte políčko **Pouze zmenšit (Scale down only)**

Po označení tohoto políčka dojde ke zmenšení dokumentu na velikost papíru v případě, že je dokument větší než velikost stránky. V případě, že je dokument menší, než jaká je velikost stránky, vytiskne se v původní velikosti.

## 5. Dokončete nastavení

Klepněte na tlačítko **Tisk (Print)**.

Po spuštění tisku bude dokument zvětšen nebo zmenšen na velikost stránky.

## Tisk v měřítku

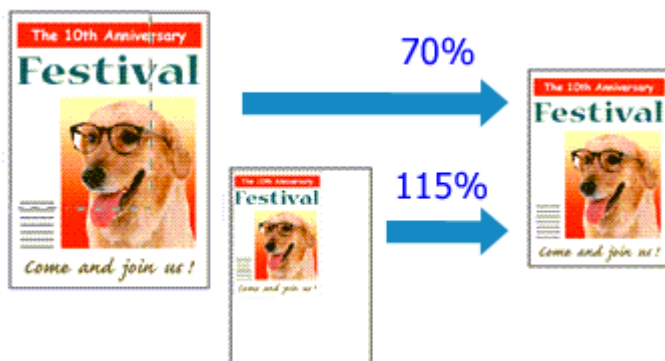

Chcete-li vytisknout dokument se zvětšením nebo zmenšením stránek, postupujte následovně:

### 1. Výběr tiskárny

V [Dialogové okno Vzhled stránky](#) zvolte v seznamu **Formát pro (Format For)** název vašeho modelu.

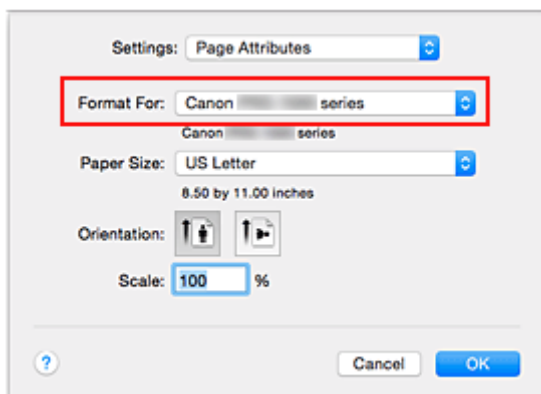

### 2. Nastavte tisk v měřítku

Zadejte měřítko v poli **Měřítko (Scale)** a klepněte na tlačítko **OK**.

#### »»» Poznámka

- V závislosti na nastavené hodnotě v nabídce **Měřítko (Scale)** se může zobrazit chybová zpráva.

### 3. Dokončete nastavení

V [Dialogové okno Tisk](#) klepněte na možnost **Tisk (Print)**.

Po spuštění tisku se dokument vytiskne v zadaném měřítku.

#### »»» Důležité

- Pokud aplikační software, ve kterém jste vytvořili původní dokument, obsahuje funkci tisku v měřítku, nakonfigurujte nastavení v aplikačním softwaru. Toto nastavení není potřeba konfigurovat i v dialogovém okně Vzhled stránky.

## Tisk rozvržené stránky

Funkce tisku rozvržené stránky umožňuje vytisknout obraz více stránek na jeden list papíru.



Při tisku rozvržené stránky postupujte takto:

1. V místní nabídce v [Dialogové okno Tisk](#) vyberte možnost **Rozvržení (Layout)**

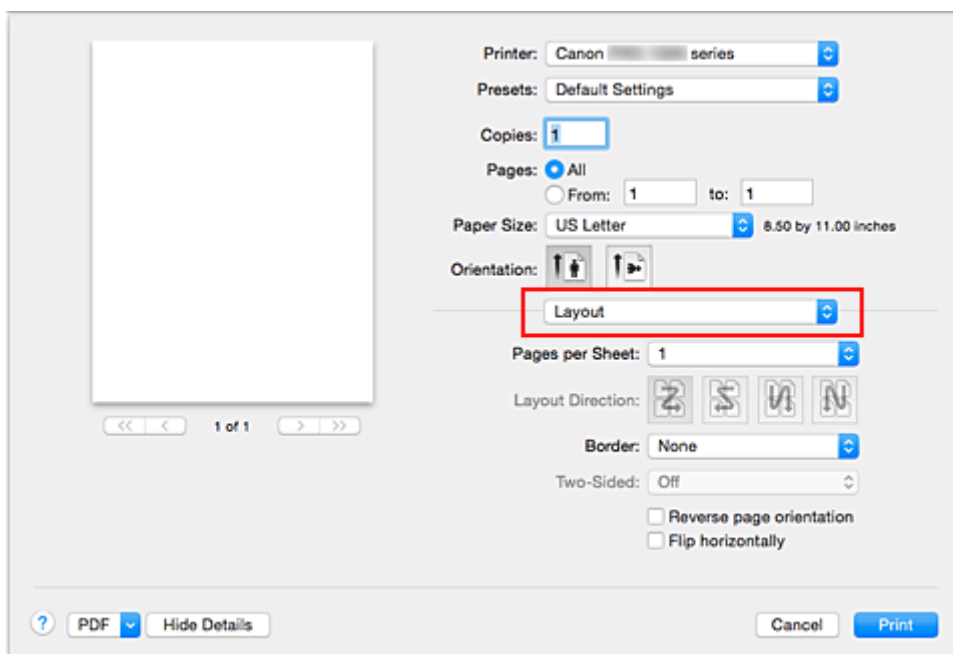

2. Nastavte počet předloh, které chcete vytisknout na jednu stránku

V nabídce **Stránky na list (Pages per Sheet)** nastavte počet stránek, které mají být vytištěny na jeden list.

3. V případě potřeby použijte jednu z následujících položek

### **Směr uspořádání (Layout Direction)**

Pořadí umístění stránek můžete změnit klepnutím na ikonu ze seznamu.

### **Okraj (Border)**

Chcete-li kolem každé stránky dokumentu vytisknout rámeček, vyberte typ ohraničení stránky.

### **Obrátit orientaci stránek (Reverse page orientation)**

Toto políčko označte, pokud chcete změnit orientaci papíru.

### **Převrátit vodorovně (Flip horizontally)**

Toto políčko zaškrtněte, pokud chcete zaměnit levou a pravou stranu dokumentu.

#### 4. Dokončete nastavení

Klepněte na tlačítko **Tisk (Print)**.

Po zahájení tisku bude zadaný počet stránek uspořádán na každém listu papíru v určeném pořadí.

## Tisk na média Hagaki

Tato část popisuje postup tisku médií Hagaki.

1. [Vložte pohlednici](#) do tiskárny
2. Vyberte velikost papíru v [Dialogové okno Tisk](#)

V nabídce **Velikost papíru (Paper Size)** vyberte možnost **Pohlednice (Postcard)** nebo **Dvojitá pohlednice (Postcard Double)**.

### »»» Důležité

- Zpětná média Hagaki lze použít pouze při tisku z počítače.
- Při tisku zpětné pohlednice vždy nastavte velikost papíru v aplikaci nebo ovladači tiskárny na možnost **Dvojitá pohlednice (Postcard Double)**.
- Zpětná média Hagaki nepřekládejte. Případné přeložení způsobí, že tiskárna nebude schopná papír podat správně a dojde k posunu řádků nebo uvíznutí papíru.
- Zpětná média Hagaki nelze tisknout bez ohraničení.

3. V místní nabídce vyberte možnost **Kvalita a média (Quality & Media)**
4. Vyberte typ média

V nabídce **Typ média (Media Type)** zvolte stejný typ papíru, který je aktuálně vložen do tiskárny.

### »»» Důležité

- Tato tiskárna nedokáže tisknout na média Hagaki s připevněnou fotografií nebo nálepkou.
- Při tisku na obě strany média Hagaki samostatně získáte čistější výtisk tím, že nejprve vytisknete stranu se zprávou a poté stranu s adresou.
- Nastavení papíru v dialogovém okně Tisk se liší podle toho, zda tisknete na stranu s adresou nebo stranu s textem zprávy. Podrobnosti o informacích o papíru v zadní přihrádce, které je potřebné zaregistrovat v dialogovém okně Tisk a v tiskárně, naleznete v následujících pokynech:
  - [Nastavení papíru v ovladači tiskárny a tiskárně \(typ média\)](#)
  - [Nastavení papíru v ovladači tiskárny a tiskárně \(velikost papíru\)](#)

5. Dokončete nastavení

Klepněte na tlačítko **Tisk (Print)**.

Po spuštění tisku se data vytisknou na médium Hagaki.

### »»» Důležité

- Pokud po zobrazení hlášení Rádce před zahájením tisku označíte políčko **Již nezobrazovat (Do not show again)**, nebudou již zobrazeny žádné další zprávy Rádce.



## Změna nastavení čirého inkoustu

Při aplikaci čirého inkoustu nanese tiskárna na tiskový povrch optimalizátor jasu (CO) a umožní tak upravit lesklost.

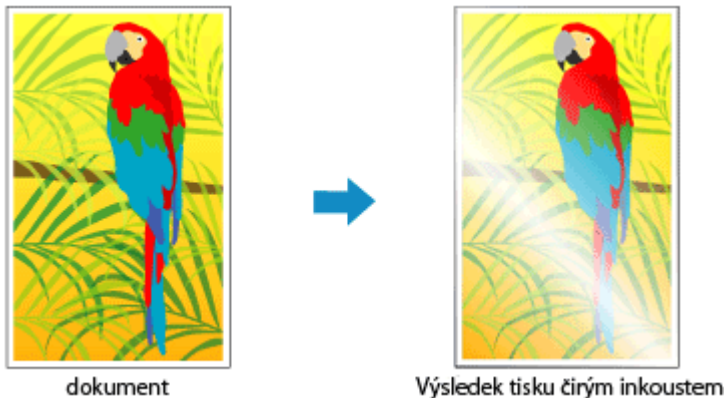

Tato část popisuje postup změny nastavení čirého inkoustu.

1. V [dialogu Tisk](#) zobrazte místní nabídku a vyberte **Podrobná nastav. papíru (Paper Detailed Settings)**

2. Nastavení oblasti čirého inkoustu

Vyberte možnost **Automaticky (Auto)** nebo **Celý papír (Overall)** v oblasti **Oblast čirého inkoustu (Clear Coating Area)**.

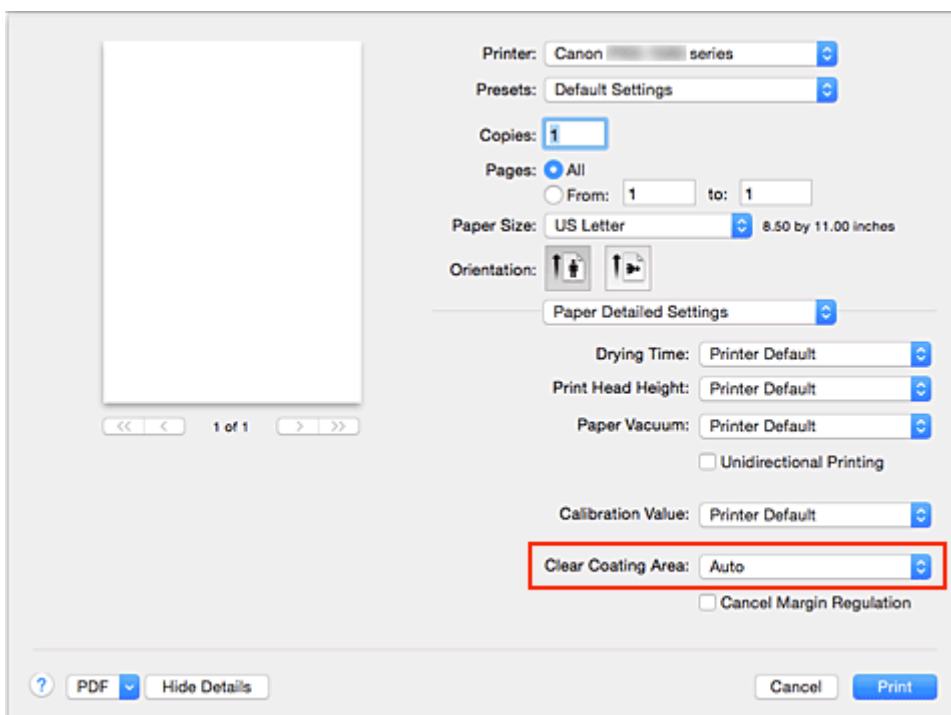

### Automaticky (Auto)

Tiskárna automaticky nastaví oblasti, které mají být potištěny čirým inkoustem, má-li být čirý inkoust nanesen.

Můžete tím docílit nižší spotřeby inkoustu optimalizátoru jasu (CO) nebo zvýšení rychlosti tisku.

### **Celý papír (Overall)**

Tiskárna potiskne čirým inkoustem celou oblast tisku.

Pokud možnost **Automaticky (Auto)** vytvoří neuspokojivé efekty čirého inkoustu, výběr možnosti **Celý papír (Overall)** může výsledky zlepšit.

### **»»» Důležité**

- V nabídce **Kvalita a média (Quality & Media)** zkontrolujte nastavení **Typ média (Media Type)**. Pokud je vybrán jiný typ média než **Photo Paper Plus Glossy II**, **Photo Paper Pro Platinum**, **Photo Paper Pro Luster**, **Photo Paper Plus Semi-gloss**, **Tenký fotografický papír (Lightweight Photo Paper)** nebo **Silný fotografický papír (Heavyweight Photo Paper)**, nelze vybrat možnost **Celý papír (Overall)**.
- Je-li vybrána možnost **Celý papír (Overall)** a typ média je změněn na takový, který nemůže použít **Celý papír (Overall)**, nastavení oblasti čirého inkoustu se změní na možnost **Automaticky (Auto)**.

### 3. Dokončete nastavení

Klepněte na tlačítko **Tisk (Print)**.

Po spuštění tisku je dokumentu efekt čirého inkoustu přidán během tisku.

## Změna zdroje papíru podle účelu

Tiskárna má dva zdroje papíru: zásobník ručního podavače a zadní přihrádku.

Tisk můžete usnadnit výběrem takového nastavení zdroje papíru, které odpovídá účelu a typu média.

Při nastavení zdroje papíru postupujte takto:

1. V místní nabídce v [Dialogové okno Tisk](#) vyberte možnost **Kvalita a média (Quality & Media)**

2. Vyberte typ média

V nabídce **Typ média (Media Type)** zvolte stejný typ papíru, který je aktuálně vložen do tiskárny.

3. Vyberte zdroj papíru

V nabídce **Zdroj papíru (Paper Source)** vyberte níže uvedenou položku v závislosti na vašich požadavcích.

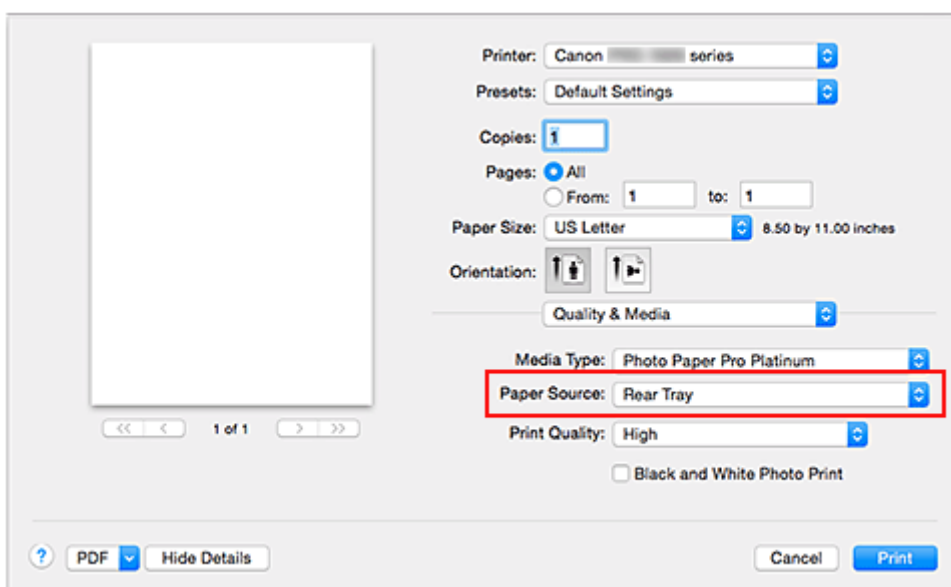

### Ruční podávání (Manual Feed)

Papír je podáván ze zásobníku ručního podavače na zadní straně.

#### »»» Důležité

- Je-li vybrána hodnota **A5, JIS B5, 4 x 6, 5 x 7, L, Pohlednice (Postcard)** nebo **Dvojitá pohlednice (Postcard Double)** v části **Velikost papíru (Paper Size)** dialogu Tisk, nemůže být papír podáván ze zadního zásobníku ručního podavače.
- Je-li vybrána hodnota **Běžný papír (Plain Paper), Hagaki (A), Ink Jet Hagaki** nebo **Hagaki** v nabídce **Typ média (Media Type)** části **Kvalita a média (Quality & Media)** místní nabídky v dialogu Tisk, nemůže být papír podáván ze zadního zásobníku ručního podavače.

### Zadní přihrádka (Rear Tray)

Papír je podáván ze zadní přihrádky.

#### »»» Důležité

- Pokud je v dialogovém okně Tisk po výběru možnosti **Kvalita a média (Quality & Media)** v místní nabídce vybrána ze seznamu **Typ média (Media Type)** možnost **Photo Paper Pro Premium Matte, Silný fotografický papír (Heavyweight Photo Paper), Extra silný papír**

**Fine Art (Extra Heavyweight Fine Art Paper) nebo Papír Fine Art nejvyšší hustoty (Highest Density Fine Art Paper)**, nelze podávat papír ze zadní přihrádky.

#### 4. Dokončete nastavení

Klepněte na tlačítko **Tisk (Print)**.

Po spuštění tisku použije tiskárna k tisku dat určený zdroj papíru.

#### »»» **Poznámka**

- Pokud se nastavení papíru v dialogovém okně liší od informací o papíru v zadní přihrádce zaregistrovaných v tiskárně, může dojít k chybě. Pokyny, jak postupovat v případě výskytu chyby, naleznete v části "[Nastavení papíru](#)".

Podrobnosti o informacích o papíru v zadní přihrádce, které je potřebné zaregistrovat v tiskárně, naleznete v následujících pokynech:

- [Nastavení papíru v ovladači tiskárny a tiskárně \(typ média\)](#)
- [Nastavení papíru v ovladači tiskárny a tiskárně \(velikost papíru\)](#)

## Nastavení rozměrů papíru (Uživatelská velikost)

Pokud nelze vybrat velikost papíru v nabídce **Velikost papíru (Paper Size)**, můžete určit výšku a šířku papíru. Taková velikost papíru se nazývá „uživatelská velikost“.

Chcete-li zadat uživatelskou velikost papíru, postupujte takto:

### 1. Vytvoření nové uživatelské velikosti papíru

V **Dialogové okno Tisk** vyberte v části **Velikost papíru (Paper Size)** možnost **Správa vlastních velikostí... (Manage Custom Sizes...)**.

V zobrazeném dialogovém okně klikněte na symbol **+**.

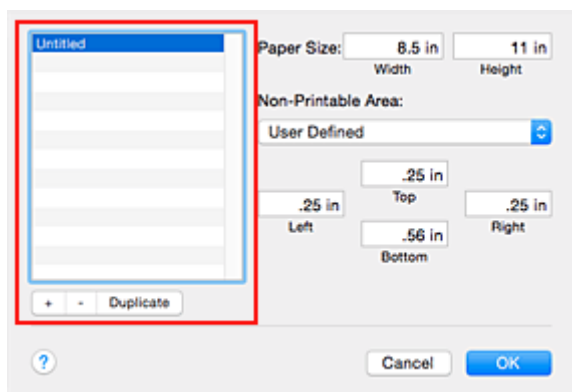

V seznamu se vytvoří položka **Bez názvu (Untitled)**.

### 2. Nastavení podrobností o uživatelské velikosti papíru

Poklepejte na položku **Bez názvu (Untitled)**, zadejte název velikosti papíru, kterou si přejete zaregistrovat a v nabídce **Velikost papíru (Paper Size)** zadejte hodnoty do polí **Šířka (Width)** a **Výška (Height)**.

V nabídce **Netisknutelná oblast (Non-Printable Area)** vyberte možnost **Definováno uživatelem (User Defined)** nebo váš model a zadejte okraje.

### 3. Registrace uživatelské velikosti papíru

Klepněte na tlačítko **OK**.

Uživatelská velikost bude zaregistrována.

## »»» Důležité

- Pokud aplikace, pomocí které byl dokument vytvořen, obsahuje funkci zadávání hodnot výšky a šířky, zadejte hodnoty pomocí této aplikace. Jestliže aplikace, pomocí které byl dokument vytvořen, takovou funkci neobsahuje nebo pokud se dokument netiskne správně, zadejte výše uvedeným postupem hodnoty pomocí ovladače tiskárny.

## »»» Poznámka

- Pokud budete chtít registrovanou velikost papíru duplikovat, vyberte v seznamu **Uživatelské velikosti papíru (Custom Paper Sizes)** velikost papíru určenou k duplikování a klepněte na možnost **Duplikovat (Duplicate)**.
- Pokud budete chtít registrovanou velikost papíru odstranit, vyberte v seznamu **Uživatelské velikosti papíru (Custom Paper Sizes)** velikost papíru určenou k odstranění a klepněte na symbol **-**.
- Pokud se nastavení papíru v dialogovém okně liší od informací o papíru v zadní přihrádce zaregistrovaných v tiskárně, může dojít k chybě. Pokyny, jak postupovat v případě výskytu chyby,

naleznete v části "[Nastavení papíru](#)".

Podrobnosti o informacích o papíru v zadní přihrádce, které je potřebné zaregistrovat v tiskárně, naleznete v následujících pokynech:

- [Nastavení papíru v ovladači tiskárny a tiskárně \(typ média\)](#)
- [Nastavení papíru v ovladači tiskárny a tiskárně \(velikost papíru\)](#)

## **Změna kvality tisku a úprava obrazových dat**

- ▶ **Nastavení úrovně ve funkci Kvalita tisku (Uživatelská)**
- ▶ **Tisk barevného dokumentu monochromaticky**
- ▶ **Nastavení tónu**
- ▶ **Nastavení opravy barev**
- ▶ **Optimální fotografický tisk obrazových dat**
- ▶ **Nastavení barev v ovladači tiskárny**
- ▶ **Tisk s využitím profilů ICC (určení profilu ICC v aplikaci)**
- ▶ **Tisk s využitím profilů ICC (určení profilu ICC v ovladači tiskárny)**
- ▶ **Vyhodnocení profilu ICC**
- ▶ **Nastavení vyvážení barev**
- ▶ **Nastavení jasů**
- ▶ **Nastavení kontrastu**
- ▶ **Změna nastavení čirého inkoustu**

## Nastavení úrovně ve funkci Kvalita tisku (Uživatelská)

Úroveň kvality tisku lze nastavit v části **Uživatelská (Custom)**.

Chcete-li nastavit úroveň kvality tisku, postupujte následovně:

1. V místní nabídce v [Dialogové okno Tisk](#) vyberte možnost **Kvalita a média (Quality & Media)**
2. Vyberte požadovanou kvalitu tisku

V nastavení **Kvalita tisku (Print Quality)** vyberte možnost **Uživatelská (Custom)**.

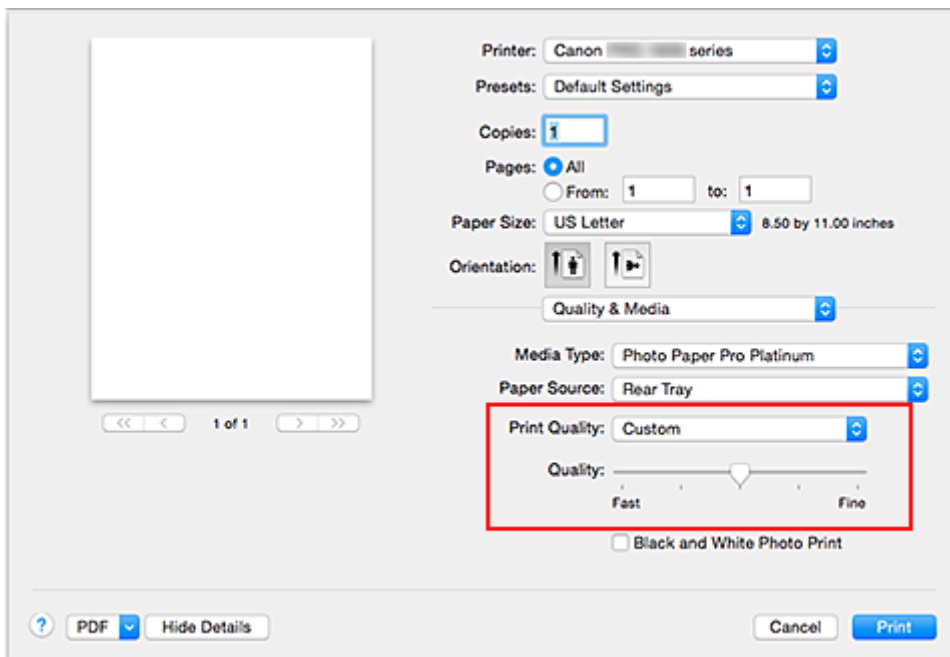

3. Nastavení úrovně kvality tisku

Úroveň kvality tisku vyberte přesunutím jezdce **Kvalita (Quality)**.

4. Dokončete nastavení

Klepněte na tlačítko **Tisk (Print)**.

Po spuštění tisku budou obrazová data vytištěna s použitím vybrané úrovně kvality tisku.

### »»» Důležité

- V závislosti na nastavení **Typ média (Media Type)** nelze některé úrovně kvality tisku vybrat.

### Příbuzná témata

- [Nastavení opravy barev](#)
- [Nastavení vyvážení barev](#)
- [Nastavení jasů](#)
- [Nastavení kontrastu](#)



## Tisk barevného dokumentu monochromaticky

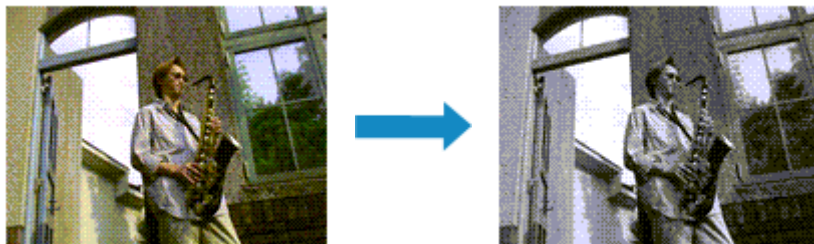

Chcete-li barevný dokument vytisknout monochromaticky (jednobarevně), postupujte takto:

1. V místní nabídce v [Dialogové okno Tisk](#) vyberte možnost **Kvalita a média (Quality & Media)**

2. Nastavení tisku černobílých fotografií

Označte políčko **Tisk černobílých fotografií (Black and White Photo Print)**.

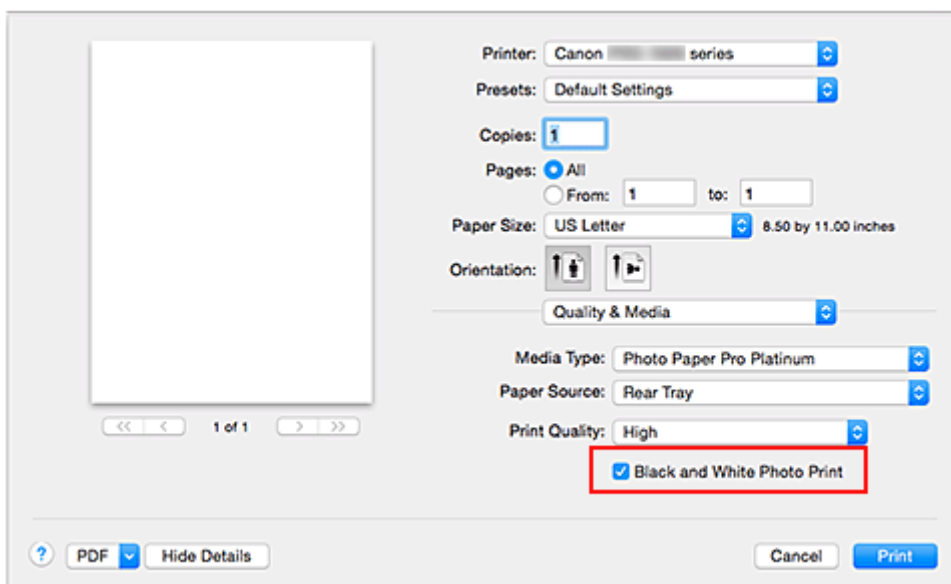

3. Dokončete nastavení

Klepněte na tlačítko **Tisk (Print)**.

Po spuštění tisku bude dokument převeden do odstínu šedi. To umožní vytisknout dokument monochromaticky.

### ►►► Poznámka

- Při zpracování funkce **Tisk černobílých fotografií (Black and White Photo Print)** mohou být kromě černého inkoustu použity i jiné inkousty.

## Příbuzné téma

- [Nastavení tónu](#)

## Nastavení tónu

Při tisku černobílých fotografií lze dosahovat chladných efektů studenými barvami a teplých efektů teplými barvami.



Je vybrána hodnota **Studený tón (Cool Tone)**



Je vybrána hodnota **Černobíle (Black and White)**



Je vybrána hodnota **Teplý tón (Warm Tone)**

Chcete-li upravit nastavení tónu, postupujte takto:

1. V místní nabídce v [Dialogové okno Tisk](#) vyberte možnost **Kvalita a média (Quality & Media)**

2. Vyberte typ média

V části **Typ média (Media Type)** vyberte **Photo Paper Plus Glossy II**, **Photo Paper Pro Platinum**, **Photo Paper Pro Luster**, **Photo Paper Plus Semi-gloss**, **Tenký fotografický papír (Lightweight Photo Paper)**, **Silný fotografický papír (Heavyweight Photo Paper)**, **Photo Paper Pro Premium Matte**, **Silný papír Fine Art (Heavyweight Fine Art Paper)**, **Extra silný papír Fine Art (Extra Heavyweight Fine Art Paper)**, **Highest Density Fine Art Paper**, **Canvas** nebo **Japonský papír Washi (Japanese Paper Washi)**.

3. Nastavení tisku černobílých fotografií

Označte políčko **Tisk černobílých fotografií (Black and White Photo Print)**.

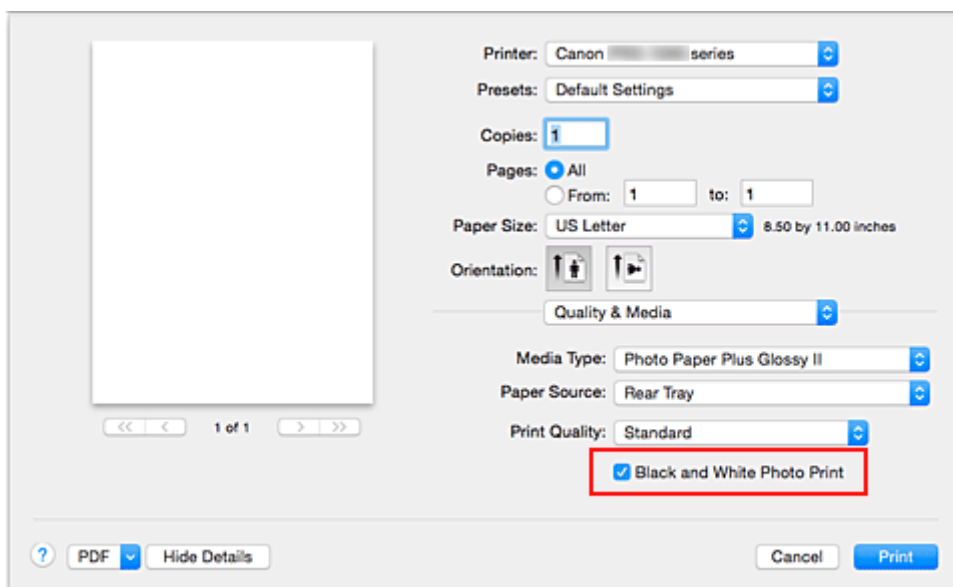

4. V místní nabídce vyberte možnost **Možnosti barev (Color Options)**

5. Nastavení monochromatických tónů

Vyberte jednu z následujících položek v nabídce **Tón (Tone)**. Vybraná hodnota se zobrazí na náhledu na levé straně.

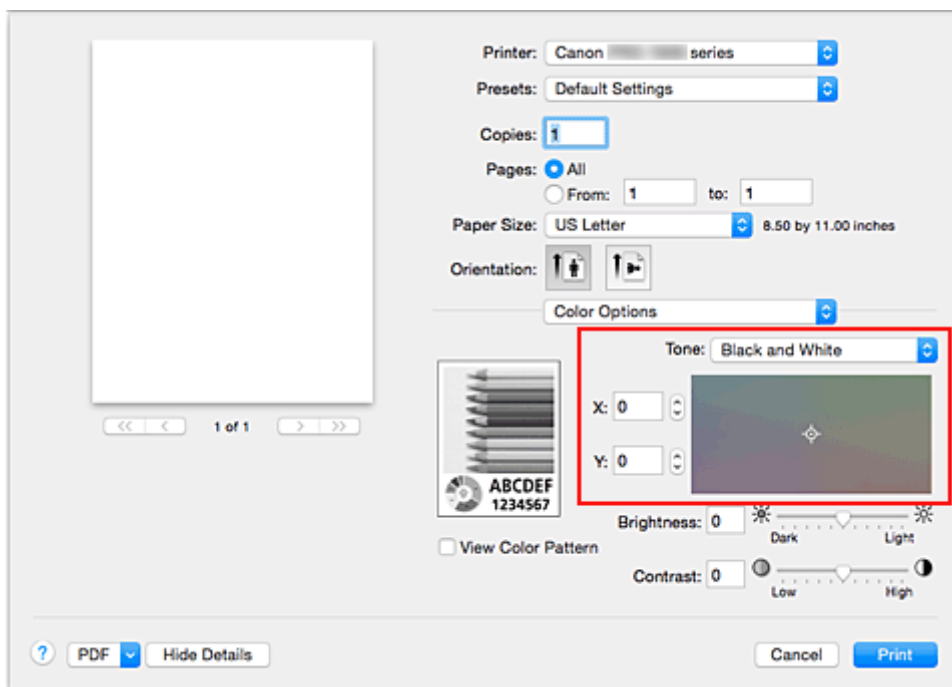

#### **Studený tón (Cool Tone)**

Tato položka umožňuje změnit tóny barev na studené odstíny (studená černá). Pokud vyberete možnost **Studený tón (Cool Tone)**, do pole **X** se vloží hodnota -30 a do pole **Y** hodnota 0.

#### **Černobíle (Black and White)**

Tato položka umožňuje změnit tóny barev na neutrální odstíny. Pokud vyberete možnost **Černobíle (Black and White)**, do polí **X** a **Y** se vloží hodnota 0.

#### **Teplý tón (Warm Tone)**

Tato položka umožňuje změnit tóny barev na teplé odstíny (teplá černá). Pokud vyberete možnost **Teplý tón (Warm Tone)**, do pole **X** se vloží hodnota 30 a do pole **Y** hodnota 0.

#### **Uživatelská (Custom)**

Tóny barev můžete průběžně měnit a současně sledovat barvy v oblasti pro úpravu.

Tóny barev lze upravit ručním zadáním hodnot nebo klepnutím na šipku nahoru/dolů. Při zadávání hodnot používejte hodnoty v rozsahu od -100 do 100 v případě pole **X** a -50 až 50 v případě pole **Y**.

Tóny barev lze upravit také pomocí myši, a to klepnutím nebo přetažením oblasti pro úpravu.

Pokud zvolíte jiný barevný tón a klepnete na možnost **Uživatelská (Custom)**, obnoví se přednastavené hodnoty v nabídce **Uživatelská (Custom)**.

### **»»» Důležité**

- Pokud v nabídce **Kvalita a média (Quality & Media)** označíte políčko **Tisk černobílých fotografií (Black and White Photo Print)**, zobrazí se pole **Tón (Tone)**, **X** a **Y** (hodnoty nastavení monochromatických barev).

#### **6. Monochromatické barvy můžete v případě potřeby upravit ručně**

Tóny barev lze upravit ručním zadáním hodnot do pole **X** nebo **Y** (hodnoty nastavení monochromatických barev) nebo klepnutím na šipku nahoru/dolů.

Tóny barev lze upravit také pomocí myši, a to klepnutím nebo přetažením oblasti pro úpravu.

#### **7. Dokončete nastavení**

Klepněte na tlačítko **Tisk (Print)**.

Po spuštění tisku bude barevný dokument převeden do odstínu šedi s upravenými tóny. To umožní vytisknout dokument monochromaticky.

### »» Důležité

- Jestliže v nabídce **Barevná shoda (Color Matching)** vyberete možnost **ColorSync**, budou pole **Tón (Tone)**, **X** a **Y** zobrazena šedou barvou a nebudou dostupná.

### Příbuzná témata

- [Tisk barevného dokumentu monochromaticky](#)
- [Nastavení jasu](#)
- [Nastavení kontrastu](#)

## Nastavení opravy barev

Můžete zadat způsob opravy barev vhodný pro typ dokumentu, který chcete vytisknout. Při tisku dat ovladač tiskárny běžně automaticky barvy upravuje.

Chcete-li tisknout s efektivním použitím barevného prostoru obrazových dat nebo zadáním tiskového profilu ICC v aplikacích, vyberte možnost **ColorSync**. Chcete-li tisknout a umožnit ovladači tiskárny opravit barvy, vyberte možnost **Barevná shoda Canon (Canon Color Matching)**.

Chcete-li určit nastavení Oprava barev, postupujte takto:

1. V místní nabídce v [Dialogové okno Tisk](#) vyberte možnost **Barevná shoda (Color Matching)**

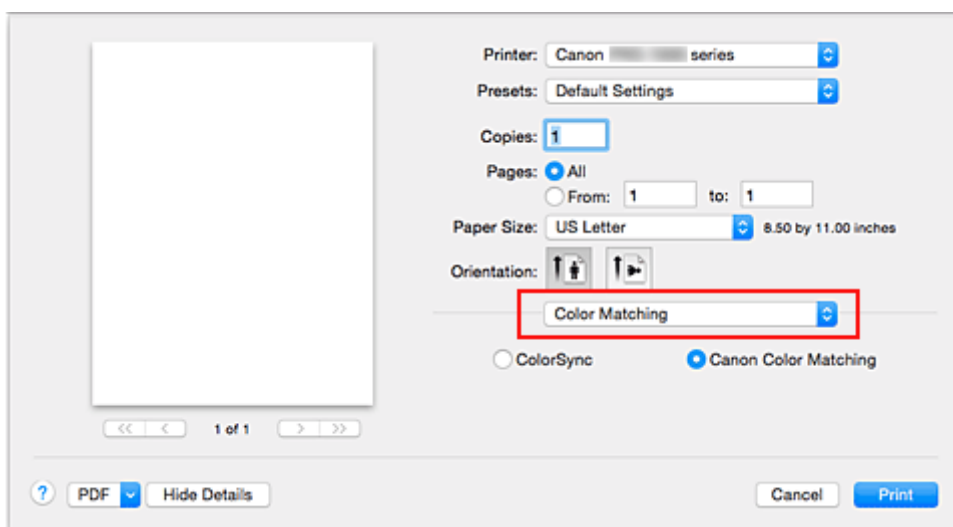

2. Vyberte opravu barev

Vyberte níže uvedenou položku v závislosti na vašich požadavcích.

### ColorSync

Oprava barev s využitím řešení ColorSync.

### Barevná shoda Canon (Canon Color Matching)

Ovladač provede nezbytné úpravy během tisku.

Informace o párování ovladače naleznete v části "[Nastavení barev v ovladači tiskárny](#)".

3. Dokončete nastavení

Klepněte na tlačítko **Tisk (Print)**.

Po spuštění tisku budou data dokumentu vytištěna s použitím zadané opravy barev.

## »»» Důležité

- V závislosti na aplikaci nemusí být možnost **Barevná shoda Canon (Canon Color Matching)** při volbě tiskového profilu ICC v aplikaci dostupná, protože se automaticky vybere možnost **ColorSync**.
- Nastavení **Kvalita a média (Quality & Media)** je nezbytné v případě, kdy vyberete možnost **ColorSync** nebo **Barevná shoda Canon (Canon Color Matching)**.

## Příbuzná témata

- [Optimální fotografický tisk obrazových dat](#)
- [Nastavení barev v ovladači tiskárny](#)

- [Tisk s využitím profilů ICC \(určení profilu ICC v aplikaci\)](#)
- [Tisk s využitím profilů ICC \(určení profilu ICC v ovladači tiskárny\)](#)
- [Vyhodnocení profilu ICC](#)

## Optimální fotografický tisk obrazových dat

Při tisku obrázků pořízených digitálními fotoaparáty se tóny tištěných barev někdy jeví odlišně od tónů na skutečném obrázku nebo od tónů zobrazených na monitoru.

Aby se výsledky tisku co nejvíce přiblížily požadovaným tónům barev, musíte vybrat metodu tisku, která je nejvhodnější pro použitou softwarovou aplikaci nebo pro daný účel.

### Správa barev

Zařízení, jako jsou digitální fotoaparáty, skenery, monitory nebo tiskárny, zpracovávají barvy různými způsoby. Správa barev (soulad barev) je metoda, která spravuje barvy závislé na zařízení jako společný barevný prostor.

V operačním systému Mac OS je integrován systém správy barev nazývaný „ColorSync“. sRGB představuje nejběžněji používaný barevný prostor.

Profily ICC převádějí barvy závislé na zařízení do společného barevného prostoru. Použitím profilu ICC a provedením správy barev můžete barevný prostor obrazových dat převést do oblasti reprodukce barev, kterou je tiskárna schopná vyjádřit.

### ►► Poznámka

- Obrázky jsou obvykle uloženy ve formátu JPEG. Některé digitální fotoaparáty umožňují uložit obrázky ve formátu RAW. Obrázek uložený ve formátu RAW je potřeba vykreslit pomocí počítače. Pomocí speciálního softwaru lze do souboru RAW vložit značku vstupního profilu ICC.

### Výběr vhodné metody tisku pro určitá obrazová data

Doporučená metoda tisku závisí na barevném prostoru obrazových dat nebo na použitém aplikačním softwaru.

Existují dvě typické metody tisku.

Zkontrolujte barevný prostor obrazových dat a používaný aplikační software a poté vyberte metodu tisku vhodnou pro daný účel.

#### Nastavení barev v ovladači tiskárny

Popisuje postup tisku pomocí funkce opravy barev v ovladači tiskárny.

Tuto funkci vyberte v případě, že chcete přesně vykreslit vlastnosti údajů zobrazených na monitoru, například pokud jste upravili barvy při kontrole tištěného obrázku na monitoru.

#### Tisk s využitím profilů ICC (určení profilu ICC v aplikaci)

Popisuje postup tisku s efektivním použitím barevného prostoru obrazových dat.

Chcete-li tisknout pomocí společného barevného prostoru, je potřeba softwarovou aplikaci a ovladač tiskárny nastavit tak, aby se správa barev shodovala se vstupním profilem ICC obrazových dat.

Postup nastavení ovladače tiskárny se liší v závislosti na aplikačním softwaru, který je používán k tisku.

### Příbuzné téma

- [Vyhodnocení profilu ICC](#)

## Nastavení barev v ovladači tiskárny

Chcete-li při tisku použít párování ovladače, zapněte v ovladači tiskárny funkci opravy barev. Párování ovladače umožňuje přesně použít vlastnosti dat zobrazených na monitoru, a dovoluje tak dosáhnout výtisků, které se velmi blíží tomu, co je zobrazeno na monitoru.

### »»» Důležité

- Pokud při tisku používáte párování ovladače, společnost Canon doporučuje nastavit monitor a osvětlení okolního prostředí následovně:
  - Monitor
    - Teplota barev: D50 (5000K)
    - Jas: 100 až 120 cd/m<sup>2</sup>
    - Gamma: 2,2
  - Osvětlení okolního prostředí
    - Zářivkové osvětlení k vyhodnocení barev D50 (teplota barev 5000K, vysoce kvalitní vykreslování barev)
    - Jas při kontrole vytištěných materiálů: 500 lx ± 125 lx

### »»» Poznámka

- Pokud tisknete pomocí aplikace, která dokáže zjistit a určit profily ICC, použijte pro tisk v aplikaci profil ICC a vyberte vhodné nastavení pro správu barev.

Postup pro nastavení barev v ovladači tiskárny:

1. V místní nabídce v [Dialogové okno Tisk](#) vyberte možnost **Barevná shoda (Color Matching)**

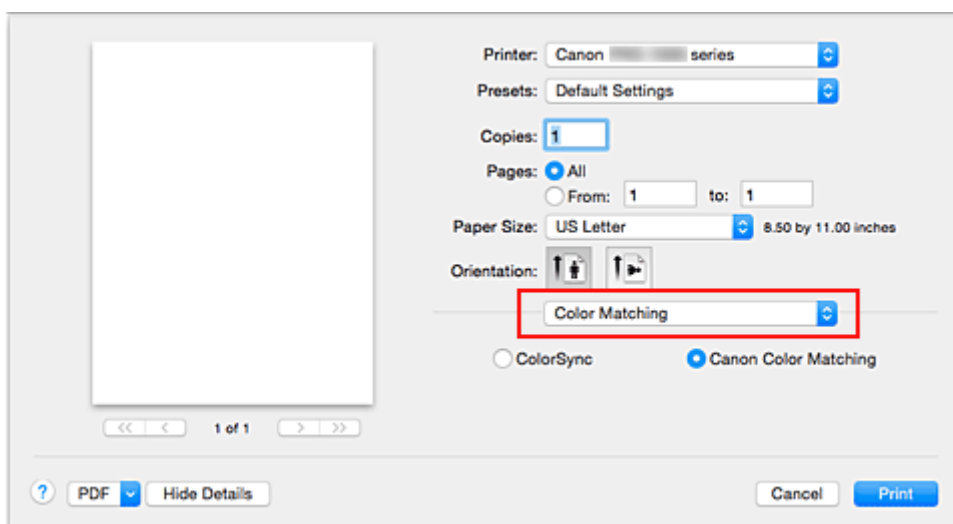

2. Vyberte opravu barev

Vyberte možnost **Barevná shoda Canon (Canon Color Matching)**.

3. Nastavte ostatní položky

V místní nabídce vyberte možnost **Možnosti barev (Color Options)**. V případě potřeby upravte vyvážení barev (**Azurová (Cyan)**, **Purpurová (Magenta)**, **Žlutá (Yellow)**) a nastavení položek **Jas (Brightness)** a **Kontrast (Contrast)**.



#### 4. Dokončete nastavení

Klepněte na tlačítko **Tisk (Print)**.

Během tisku dat bude ovladač tiskárny upravovat barvy.

#### **Příbuzná témata**

- [Nastavení úrovně ve funkci Kvalita tisku \(Uživatelská\)](#)
- [Nastavení opravy barev](#)
- [Nastavení vyvážení barev](#)
- [Nastavení jasu](#)
- [Nastavení kontrastu](#)

## Tisk s využitím profilů ICC (určení profilu ICC v aplikaci)

Při tisku pomocí aplikace Adobe Photoshop, Canon Digital Photo Professional nebo jiného softwaru, který dokáže identifikovat vstupní profily ICC a umožňuje je určit, bude tiskárna při tisku využívat systém pro správu barev (ColorSync) integrovaný v systému Mac OS. Tiskárna vytiskne úpravy a výsledky retušování z aplikace a efektivně využije barevný prostor vstupního profilu ICC, který je určen v obrazových datech.

Chcete-li použít tuto metodu tisku, vyberte v aplikaci položky správy barev a zadejte v obrazových datech vstupní a tiskový profil ICC.

Položky správy barev v aplikaci vyberte i v případě, že při tisku používáte vlastní tiskový profil ICC nebo tiskový profil ICC pro speciální papír společnosti Canon.

Pokyny naleznete v příručce k aplikaci, kterou používáte.

1. V místní nabídce v [Dialogové okno Tisk](#) vyberte možnost **Barevná shoda (Color Matching)**

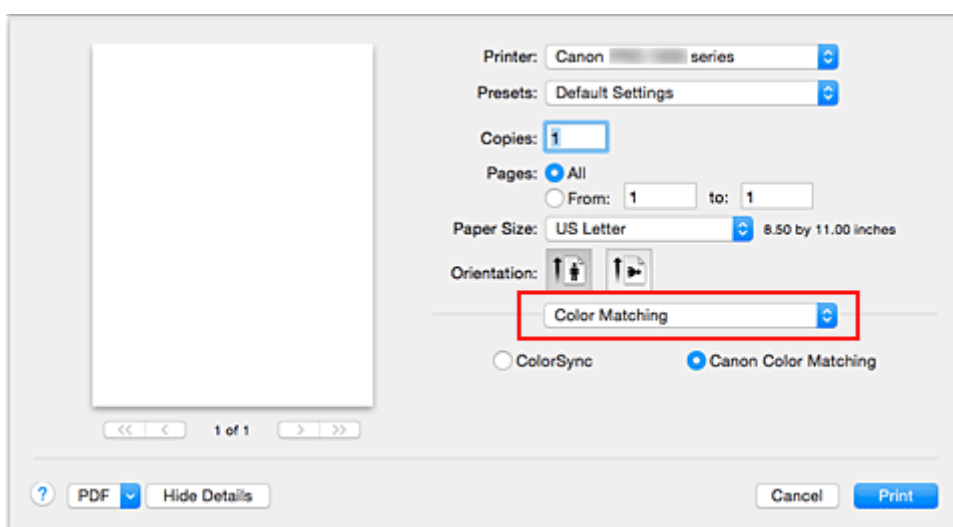

2. Vyberte opravu barev

Vyberte možnost **ColorSync**.

V nastavení **Profil (Profile)** můžete ponechat hodnotu **Automaticky (Automatic)**.

### »»» Důležité

- V závislosti na používané aplikaci nemusí být možné vybrat jinou položku nastavení než **ColorSync**.
- Pokud použijete jiné nastavení **Profilu (Profile)** než **Automaticky (Automatic)** nebo „Profil ICC pro tisk na papír“, tiskárna nebude schopná vytisknout barvy správně.

3. Dokončete nastavení

Klepněte na tlačítko **Tisk (Print)**.

Po spuštění tisku bude tiskárna používat barevný prostor obrazových dat.

## Příbuzná témata

- [Nastavení úrovně ve funkci Kvalita tisku \(Uživatelská\)](#)
- [Nastavení opravy barev](#)
- [Nastavení vyvážení barev](#)
- [Nastavení jasu](#)
- [Nastavení kontrastu](#)

## Tisk s využitím profilů ICC (určení profilu ICC v ovladači tiskárny)

Tisk pomocí aplikace, která nedokáže rozpoznat nebo určit vstupní profily ICC s využitím barevného prostoru vstupního profilu ICC (sRGB) nalezeného v datech.

1. V místní nabídce v [Dialogové okno Tisk](#) vyberte možnost **Barevná shoda (Color Matching)**

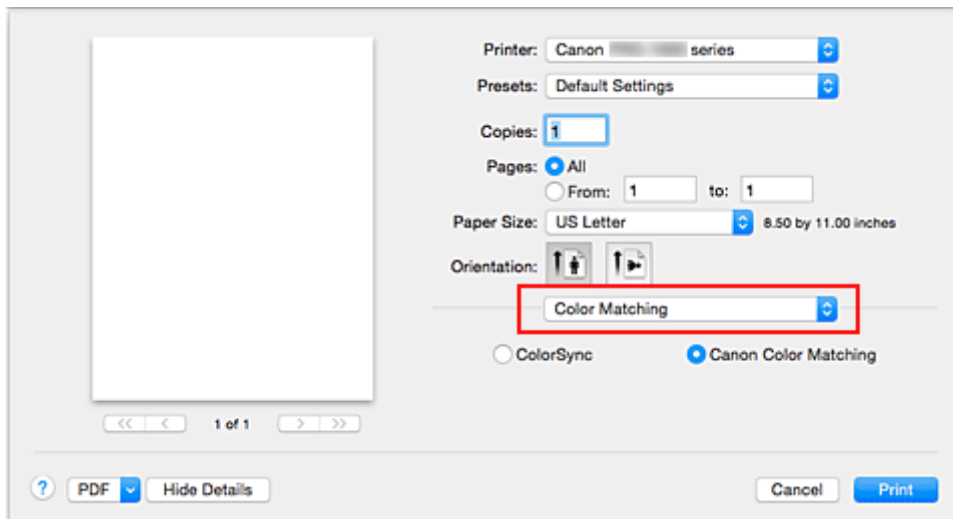

2. Vyberte opravu barev

Vyberte možnost **ColorSync**.

V nastavení **Profil (Profile)** můžete ponechat hodnotu **Automaticky (Automatic)**.

### »»» Důležité

- Pokud použijete jiné nastavení **Profilu (Profile)** než **Automaticky (Automatic)** nebo „Profil ICC pro tisk na papír“, tiskárna nebude schopná vytisknout barvy správně.

3. Dokončete nastavení

Klepněte na tlačítko **Tisk (Print)**.

Po spuštění tisku bude tiskárna používat barevný prostor obrazových dat.

### »»» Důležité

- V ovladači tiskárny nebude možné zadat vstupní profil ICC.

## Příbuzná témata

- [Nastavení úrovně ve funkci Kvalita tisku \(Uživatelská\)](#)
- [Nastavení opravy barev](#)
- [Nastavení vyvážení barev](#)
- [Nastavení jasu](#)
- [Nastavení kontrastu](#)

## Vyhodnocení profilu ICC

Pokud je třeba zadat profil ICC pro tuto tiskárnu, zadejte profil ICC média tiskového výstupu.

Profily ICC nainstalované pro tuto tiskárnu se zobrazí následujícím způsobem.

Canon XXXXX Photo Paper Plus Glossy II  
(1) (2)

- (1) je název modelu tiskárny.
- (2) je typ média. Tento název média odpovídá následujícímu typu médií:

Plátno -P: Plátno

Extra silný papír Fine Art -P: Extra silný papír Fine Art

Silný papír Fine Art -P: Silný papír Fine Art

Silný fotografický papír -P: Silný fotografický papír

Papír Fine Art nejvyšší hustoty -P: Papír Fine Art nejvyšší hustoty

Japonský papír Washi -P: Japonský papír Washi

Tenký fotografický papír -P: Tenký fotografický papír

Matte Photo Paper -P: Matný fotografický papír Matte Photo Paper

Photo Paper Plus Glossy II: Lesklý fotografický papír Photo Paper Plus Glossy II

Photo Paper Plus Semi-gloss: Pololesklý fotografický papír Photo Paper Plus Semi-gloss

Photo Paper Pro Luster: Photo Paper Pro Luster

Photo Paper Pro Platinum: Fotografický papír Photo Paper Pro Platinum

Photo Paper Pro Premium Matte: Photo Paper Pro Premium Matte

## Nastavení vyvážení barev

Tóny barev je možné upravit při tisku.

Protože pomocí této funkce se nastavuje vyvážení barev výstupu změnou koncentrace inkoustu jednotlivých barev, dochází ke změně celkového vyvážení barev dokumentu. Chcete-li provést výraznou změnu vyvážení barev, použijte softwarovou aplikaci. Chcete-li provést pouze drobnou úpravu vyvážení barev, použijte ovladač tiskárny.

Na následujícím příkladu je zobrazen případ, kdy je vyvážení barev použito ke zvýšení intenzity azurové a k zeslabení žluté barvy, aby byly všechny barvy stejnoměrnější.



Bez úprav      Nastavení vyvážení barev

Chcete-li nastavit vyvážení barev, postupujte takto:

1. V místní nabídce v [Dialogové okno Tisk](#) vyberte možnost **Možnosti barev (Color Options)**
2. Nastavení vyvážení barev

Pro nastavení **Azurová (Cyan)**, **Purpurová (Magenta)** a **Žlutá (Yellow)** je k dispozici samostatný jezdec. Přesunutím posuvníku doprava dojde k zesílení příslušné barvy, posunutím doleva dojde k zeslabení příslušné barvy. Pokud například zeslabíte azurovou barvu, dojde k zesílení barvy červené. Můžete rovněž ručně zadat hodnotu propojenou s posuvníkem. Zadejte hodnotu v rozmezí od -50 do 50. Aktuální nastavení se zobrazí v náhledu nastavení na levé straně okna ovladače tiskárny.

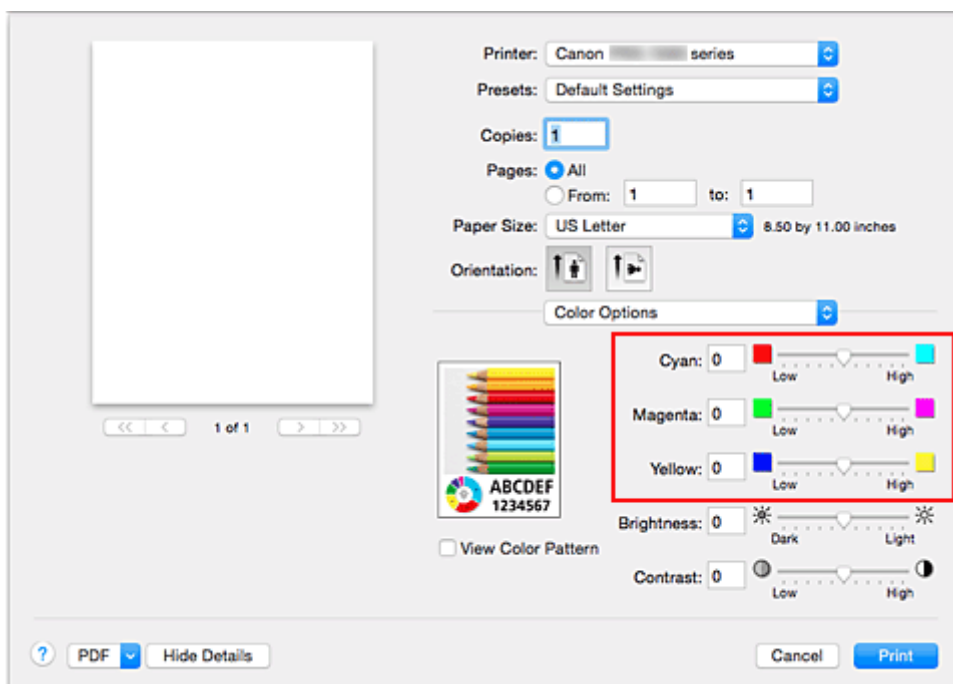

### 3. Dokončete nastavení

Klepněte na tlačítko **Tisk (Print)**.

Po spuštění tisku bude dokument vytištěn s nastaveným vyvážením barev.

#### **»» Důležité**

- Pokud označíte políčko **Tisk černobílých fotografií (Black and White Photo Print)** v nabídce **Kvalita a média (Quality & Media)**, vyvážení barev (**Azurová (Cyan)**, **Purpurová (Magenta)**, **Žlutá (Yellow)**) nebude k dispozici.
- Jestliže v nabídce **Barevná shoda (Color Matching)** vyberete možnost **ColorSync**, bude vyvážení barev (**Azurová (Cyan)**, **Purpurová (Magenta)**, **Žlutá (Yellow)**) zobrazeno šedou barvou a nebude dostupné.

#### **Příbuzná témata**

- [Nastavení úrovně ve funkci Kvalita tisku \(Uživatelská\)](#)
- [Nastavení opravy barev](#)
- [Nastavení jasu](#)
- [Nastavení kontrastu](#)

## Nastavení jasu

Během tisku můžete zesvětlit nebo ztmavit barvy všech obrazových dat.

V následující ukázce je uveden případ, kdy jsou světlé barvy při tisku obrazových dat ztmaveny.



Bez úprav

Ztmavení světlých barev

Chcete-li nastavit hodnotu jasu, postupujte takto:

1. V místní nabídce v [Dialogové okno Tisk](#) vyberte možnost **Možnosti barev (Color Options)**

### 2. Úprava jasu

Posunutím jezdce **Jas (Brightness)** doprava barvy zesvětlíte, posunutím jezdce doleva barvy ztmavíte.

Můžete rovněž ručně zadat hodnotu propojenou s posuvníkem. Zadejte hodnotu v rozmezí od -50 do 50.

Aktuální nastavení se zobrazí v náhledu nastavení na levé straně okna ovladače tiskárny.

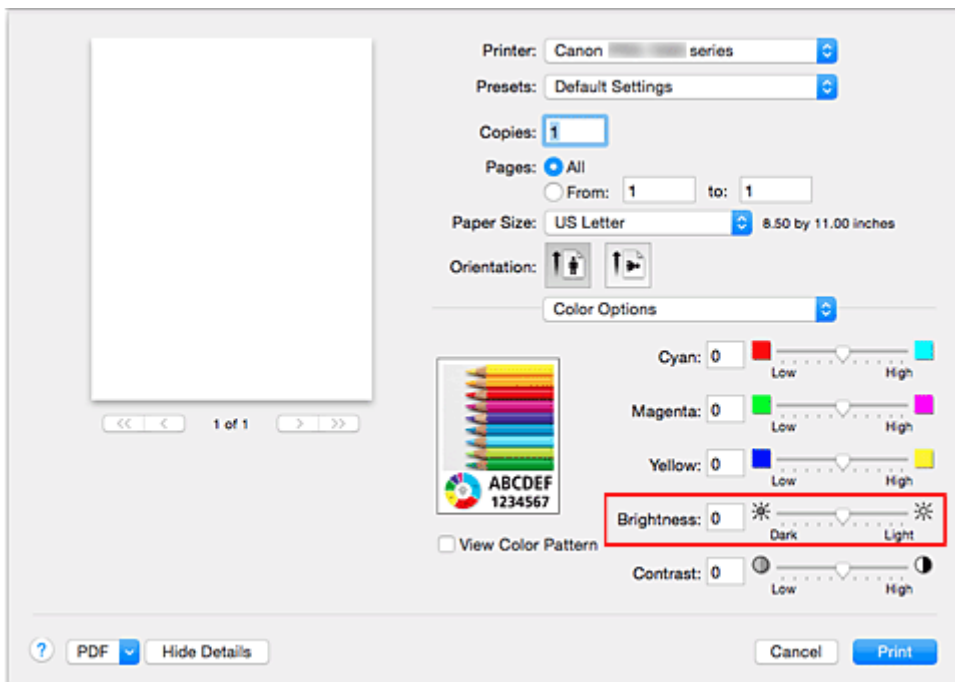

### 3. Dokončete nastavení

Klepněte na tlačítko **Tisk (Print)**.

Při provedení tisku budou data vytištěna s upraveným jasem.

## »»» Důležité

- Jestliže v nabídce **Barevná shoda (Color Matching)** vyberete možnost **ColorSync**, bude pole **Jas (Brightness)** zobrazeno šedou barvou a nebude dostupné.

## Příbuzná témata

- [Nastavení úrovně ve funkci Kvalita tisku \(Uživatelská\)](#)
- [Nastavení opravy barev](#)
- [Nastavení vyvážení barev](#)
- [Nastavení kontrastu](#)



## Nastavení kontrastu

Je možné upravit kontrast obrázku během tisku.

Chcete-li zvýraznit rozdíly mezi světlými a tmavými částmi obrázku, zvýšte kontrast. Chcete-li naopak rozdíly mezi světlými a tmavými částmi obrázku snížit, kontrast snižte.



Bez úprav

Nastavení kontrastu

Chcete-li upravit nastavení kontrastu, postupujte takto:

1. V místní nabídce v [Dialogové okno Tisk](#) vyberte možnost **Možnosti barev (Color Options)**
2. Nastavení kontrastu

Posunutím jezdce **Kontrast (Contrast)** doprava se kontrast zvýší, posunutím doleva se sníží.

Můžete rovněž ručně zadat hodnotu propojenou s posuvníkem. Zadejte hodnotu v rozmezí od -50 do 50.

Aktuální nastavení se zobrazí v náhledu nastavení na levé straně okna ovladače tiskárny.

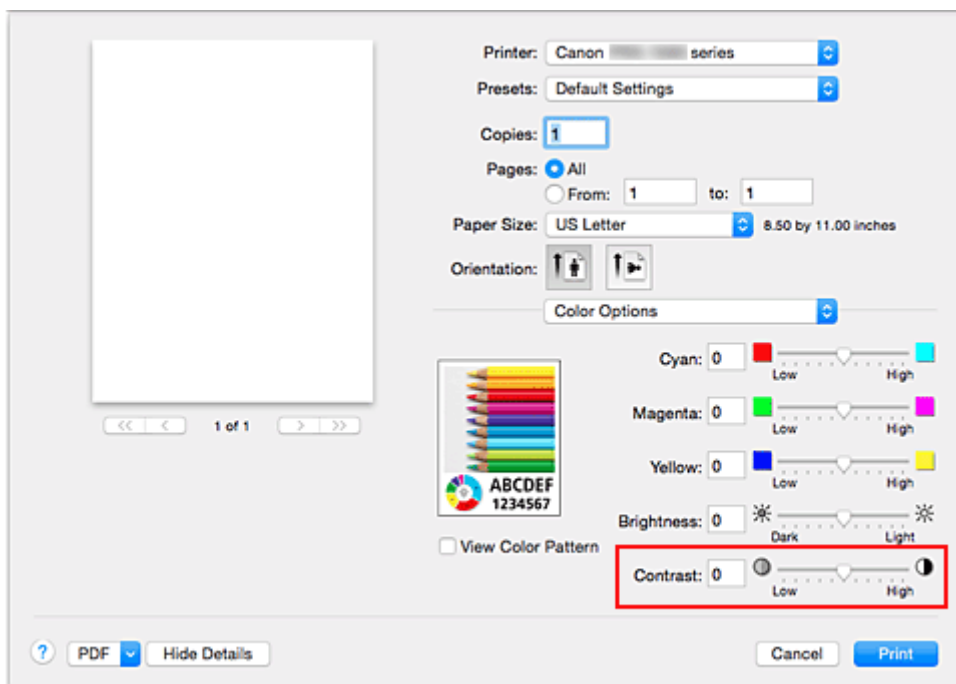

3. Dokončete nastavení

Klepněte na tlačítko **Tisk (Print)**.

Po spuštění tisku budou obrazová data vytištěna s nastaveným kontrastem.

### »»» Důležité

- Jestliže v nabídce **Barevná shoda (Color Matching)** vyberete možnost **ColorSync**, bude pole **Kontrast (Contrast)** zobrazeno šedou barvou a nebude dostupné.

## Příbuzná témata

- [Nastavení úrovně ve funkci Kvalita tisku \(Uživatelská\)](#)
- [Nastavení opravy barev](#)
- [Nastavení vyvážení barev](#)
- [Nastavení jasu](#)

## Tisk prostřednictvím webové služby

- ▶ **Použití služby PIXMA/MAXIFY Cloud Link**
- ▶ **Tisk pomocí funkce Google Cloud Print**
  - Získání účtu Google
  - Registrace tiskárny ve službě Google Cloud Print
  - Tisk z počítače nebo chytrého telefonu pomocí funkce Google Cloud Print
  - Odstranění tiskárny ze služby Google Cloud Print
- ▶ **Příručka pro Easy-PhotoPrint+**

## Použití služby PIXMA/MAXIFY Cloud Link

Pomocí aplikace PIXMA/MAXIFY Cloud Link můžete připojit tiskárnu ke cloudové službě, například CANON iMAGE GATEWAY, Evernote nebo Twitter, a používat následující funkce bez použití počítače:

- Tisk obrázků ze služby pro sdílení fotografií
- Tisk dokumentů ze služby pro správu dat
- Uložení naskenovaných obrazů do služby pro správu dat.
- Použití služby Twitter k hlášení stavu tiskárny, například žádný papír nebo nízká hladina inkoustu.

Navíc můžete použít různé funkce přidáním a zaregistrováním aplikací spojených s různými cloudovými službami.

■ Použití služby PIXMA/MAXIFY Cloud Link z tiskárny

■ [Použití služby PIXMA/MAXIFY Cloud Link z chytrého telefonu, tabletu nebo počítače](#)



### »»» Důležité

- V některých zemích nemusí být software PIXMA/MAXIFY Cloud Link k dispozici nebo se mohou lišit dostupné aplikace.
- Některé aplikace vyžadují vytvoření účtu před jejich použitím. Pro takové aplikace nejdříve nastavte účet.
- Informace o tom, které modely podporují službu PIXMA/MAXIFY Cloud Link, naleznete na webu společnosti Canon.
- Obrazovka se může bez předchozího upozornění změnit.

## Tisk pomocí funkce Google Cloud Print

Tiskárna je kompatibilní se službou Google Cloud Print™ (Google Cloud Print je služba poskytovaná společností Google Inc.).

Díky službě Google Cloud Print můžete tisknout odkudkoli pomocí aplikací a služeb, které podporují funkci Google Cloud Print.

### Odeslání tiskových dat a tisk prostřednictvím Internetu



Po zaregistrování tiskárny ve službě Google Cloud Print můžete i bez internetu tisknout pomocí aplikací a služeb, které podporují službu Google Cloud Print.

### Odeslání tiskových dat a tisk bez využití Internetu



### »»» Důležité

- V závislosti na zemi nebo oblasti, ve které žijete, nemusí být tato funkce dostupná.
- Chcete-li používat službu Google Cloud Print, je třeba mít účet Google a zaregistrovat tiskárnu ve službě Google Cloud Print.

Registrace tiskárny ve službě Google Cloud Print zároveň vyžaduje připojení tiskárny k síti LAN a internetu. Budou účtovány poplatky za připojení k Internetu.

1. [Získání účtu Google](#)
2. [Registrace tiskárny ve službě Google Cloud Print](#)
3. [Tisk z počítače nebo chytrého telefonu pomocí funkce Google Cloud Print](#)

### »»» Důležité

- Pokud dojde ke změně vlastníka tiskárny, odstraňte její registraci ze služby Google Cloud Print.

■ [Odstranění tiskárny ze služby Google Cloud Print](#)

Odstranění tiskárny ze služby Google Cloud Print vyžaduje připojení tiskárny k síti LAN a internetu.  
Budou účtovány poplatky za připojení k Internetu.

## Získání účtu Google

Chcete-li tisknout prostřednictvím služby Google Cloud Print, je třeba nejprve získat účet Google a zaregistrovat tiskárnu ve službě Google Cloud Print.

### »»» Poznámka

- Pokud již účet Google máte, zaregistrujte tiskárnu ve službě Google Cloud Print.

[Registrace tiskárny ve službě Google Cloud Print](#)

Přistupte ke službě Google Cloud Print například pomocí webového prohlížeče v počítači či mobilním zařízení a zaregistrujte požadované údaje.

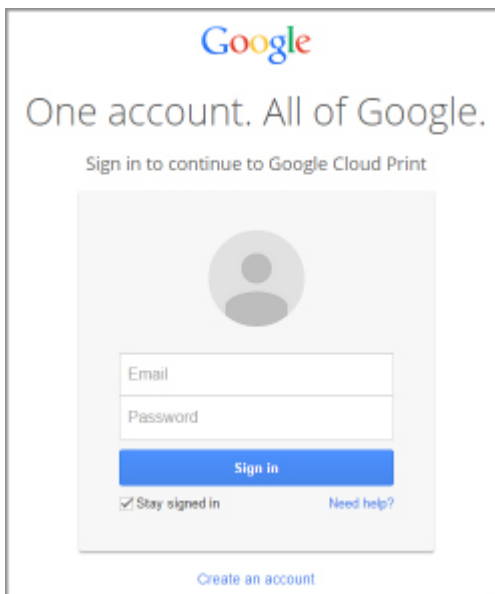

The image shows a screenshot of a Google sign-in page. At the top is the Google logo. Below it is the text "One account. All of Google." followed by "Sign in to continue to Google Cloud Print". In the center is a grey box containing a circular profile picture placeholder, an "Email" input field, a "Password" input field, and a blue "Sign in" button. Below the input fields are two links: "Stay signed in" with a checked checkbox and "Need help?". At the bottom of the grey box is a link "Create an account".

\* Výše uvedená obrazovka se může bez předchozího upozornění změnit.

# Registrace tiskárny ve službě Google Cloud Print

Tiskárnu lze ve službě Google Cloud Print zaregistrovat následujícími dvěma způsoby.



■ [Registrace pomocí prohlížeče Google Chrome](#)

■ [Registrace pomocí tiskárny](#)

## »»» Důležité

- Pokud zatím nemáte účet ve službě Google, vytvořte si jej.  
[Získání účtu Google](#)
- Pokud dojde ke změně vlastníka tiskárny, odstraňte její registraci ze služby Google Cloud Print.  
■ [Odstranění tiskárny ze služby Google Cloud Print](#)
- Registrace a odstranění tiskárny ve službě Google Cloud Print vyžaduje připojení tiskárny k síti LAN a internetu. Budou účtovány poplatky za připojení k Internetu.

## Registrace pomocí prohlížeče Google Chrome

1. Spustíte v počítači prohlížeč Google Chrome.
2. V nabídce  (nabídka prohlížeče Chrome) vyberte možnost **Přihlásit v prohlížeči Chrome... (Sign in to Chrome...)**.
3. Přihlaste se ke svému účtu Google.
4. V nabídce  (nabídka prohlížeče Chrome) vyberte možnost **Nastavení (Settings)**.
5. Výběrem možnosti **Zobrazit rozšířená nastavení... (Show advanced settings...)** zobrazíte další informace.
6. V kategorii **Google Cloud Print** vyberte možnost **Spravovat (Manage)**.
7. Po zobrazení názvu tiskárny a tlačítka **Přidat tiskárny (Add printers)** vyberte možnost **Přidat tiskárny (Add printers)**.
8. Po otevření okna s žádostí o potvrzení registrace tiskárny vyberte možnost **OK**.
9. Když se na displeji LCD tiskárny zobrazí zpráva pro potvrzení registrace, pomocí tlačítek **▲▼** vyberte možnost **Ano (Yes)** a stiskněte tlačítko **OK**.  
Registrace tiskárny je nyní dokončena.

## Registrace pomocí tiskárny

### »»» Důležité

- Může být vyžadováno zadání hesla správce podle toho, jaký rozsah hesla správce je nastaven.



1. [Přesvědčte se, že je tiskárna zapnutá.](#)

2. Na obrazovce DOMŮ vyberte možnost  **Různá nastavení (Various settings).**

 [LCD a ovládací panel](#)

3. Pomocí tlačítek ▲▼ vyberte možnost **Nastavení webové služby (Web service setup)** a stiskněte tlačítko **OK**.

4. Vyberte možnosti **Nast. připojení webových služeb (Web service connection setup)** - > **Nastav. Google Cloud Print (Google Cloud Print setup)** -> **Reg. na Google Cloud Print (Register with Google Cloud Print)**.

#### »»» Poznámka

- Pokud je již tiskárna ve službě Google Cloud Print zaregistrována, zobrazí se žádost o potvrzení opětovné registrace tiskárny.

5. Když se zobrazí zpráva pro potvrzení registrace tiskárny, pomocí tlačítek ▲▼ vyberte možnost **Ano (Yes)** a stiskněte tlačítko **OK**.

6. Na obrazovce nastavení tisku služby Google Cloud Print vyberte pomocí tlačítek ▲▼ jazyk zobrazení a stiskněte tlačítko **OK**.

Zobrazí se žádost o potvrzení tisku adresy URL ověření.

7. Vložte běžný papír formátu A4 nebo Letter a stiskněte tlačítko **OK**.

Adresa URL ověření je vytištěna.

8. Přesvědčte se, že se vytiskla adresa URL ověření, pomocí tlačítek ▲▼ vyberte možnost **Ano (Yes)** a stiskněte tlačítko **OK**.

9. Proveďte postup ověření pomocí webového prohlížeče v počítači nebo mobilním zařízení.

Otevřete adresu URL pomocí webového prohlížeče v počítači nebo mobilním zařízení a proveďte postup ověření podle pokynů na obrazovce.

#### »»» Důležité

- Přejít na vytištěnou adresu URL a dokončení ověření je nutné provést bez odkladů.
- Pokud vyprší doba určená k dokončení ověření, na displeji LCD se zobrazí chybová zpráva. Stiskněte tlačítko **OK**. Zobrazí-li se žádost o potvrzení tisku adresy URL pro ověření, opakujte postup od kroku 7.

#### »»» Poznámka

- Proces ověření proveďte pomocí svého účtu Google, který jste získali dříve.

10. Když se na displeji LCD tiskárny zobrazí zpráva o dokončení registrace, stiskněte tlačítko **OK**.

Po náležitém dokončení procesu ověření se zobrazí položky registrace. Na konci procesu ověření již můžete tisknout data prostřednictvím služby Google Cloud Print.

# Tisk z počítače nebo chytrého telefonu pomocí funkce Google Cloud Print

Když odešlete tisková data pomocí služby Google Cloud Print, tiskárna tisková data automaticky přijme a vytiskne.

Při tisku z chytrého telefonu, tabletu, počítače nebo jiného externího zařízení prostřednictvím služby Google Cloud Print nejprve do tiskárny vložte papír.

Tisknout ve službě Google Cloud Print můžete prostřednictvím následujících dvou způsobů.

- Tisk prostřednictvím Internetu

Vyžaduje připojení tiskárny k síti LAN a internetu.

■ [Odeslání tiskových dat prostřednictvím Internetu](#)

- Tisk bez využití Internetu

Vyžaduje připojení tiskárny k místní síti nebo aktivaci přímého připojení tiskárny. U tiskárny je nutné povolit možnost Bonjour.

■ [Odeslání tiskových dat bez využití Internetu](#)

## »»» Poznámka

- V závislosti na stavu komunikace může vytištění tiskových dat trvat delší dobu nebo tiskárna nemusí tisková data vůbec přijmout.
- Během tisku prostřednictvím služby Google Cloud Print může být tisk v závislosti na stavu tiskárny zrušen, například pokud tiskárnu právě někdo používá nebo pokud dojde k chybě. Chcete-li obnovit tisk, zkontrolujte stav tiskárny a znovu proveďte tisk pomocí služby Google Cloud Print.
- Nastavení tisku:
  - Když vyberete typ média běžný papír nebo velikost papíru formátu B5 nebo A5, tisková data budou vytištěna s ohraničením i v případě, že vyberete nastavení tisku bez ohraničení.
  - Výsledky tisku se mohou v závislosti na tiskových datech lišit od obrazových dat.
  - Pokud odesíláte tisková data pomocí funkce Google Cloud Print, nemusí být v závislosti na zařízení odesílajícím tisková data možný výběr nastavení tisku.

## Odeslání tiskových dat prostřednictvím Internetu

Tato část popisuje postup odeslání tiskových dat z prohlížeče Google Chrome v počítači. Postup se liší v závislosti na použitém zařízení, aplikacích nebo službách.

### »»» Důležité



- Odeslání tiskových dat prostřednictvím internetu vyžaduje připojení tiskárny k síti LAN a internetu. Budou účtovány poplatky za připojení k Internetu.

1. [Přesvědčte se, že je tiskárna zapnutá.](#)

### »»» Poznámka

- Pokud aktivujete funkci automatického zapnutí tiskárny, tiskárna se automaticky zapne vždy, když obdrží tisková data.

2. Spustíte v počítači prohlížeč Google Chrome.

3. V nabídce  (nabídka prohlížeče Chrome) vyberte možnost **Přihlásit v prohlížeči Chrome... (Sign in to Chrome...)**.
4. Přihlaste se ke svému účtu Google.
5. V nabídce  (nabídka prohlížeče Chrome) vyberte možnost **Tisk... (Print...)**.

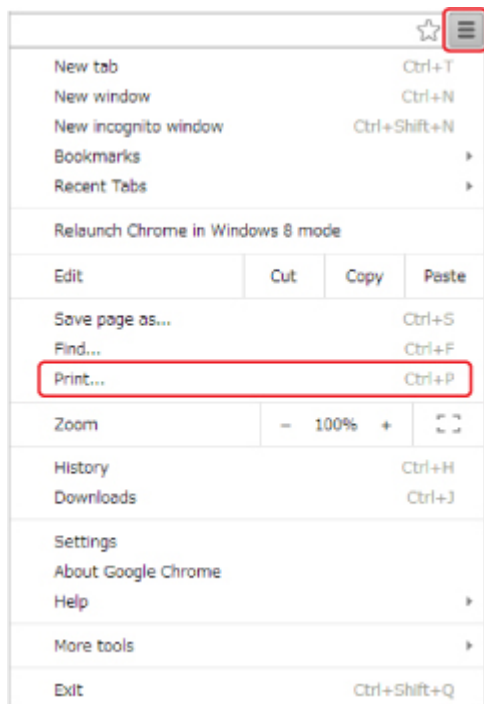

6. U okna **Umístění (Destination)** vyberte možnost **Změnit... (Change...)**.

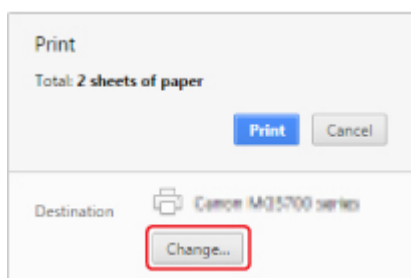

7. Vyberte název tiskárny ve službě **Google Cloud Print**.
8. Vyberte možnost **Tisk (Print)**.

Když jsou přípravy k tisku pomocí služby Google Cloud Print dokončeny, tiskárna tisková data automaticky přijme a vytiskne.

### **Pokud chcete ihned tisknout prostřednictvím služby Google Cloud Print**

Pokud nemůže tiskárna tisková data přijmout nebo pokud chcete zahájit tisk ihned, můžete ověřit, zda ve funkci Google Cloud Print neprobíhá žádná tisková úloha, a zahájit tisk ručně.

Postupujte podle pokynů níže.

1. [Přesvědčte se, že je tiskárna zapnutá.](#)

2. Na obrazovce DOMŮ vyberte možnost  **Různá nastavení (Various settings).**

■ [LCD a ovládací panel](#)

3. Pomocí tlačítek ▲▼ vyberte možnost **Dotaz webové služby (Web service inquiry)** a stiskněte tlačítko **OK**.

#### »»» Poznámka

- Nemáte-li tiskárnu zaregistrovanou ve službě Google Cloud Print, možnost **Dotaz webové služby (Web service inquiry)** se nezobrazí.

4. Pomocí tlačítek ▲▼ vyberte možnost **Tisk ze sl. Google Cloud Print (Print from Google Cloud Print)** a stiskněte tlačítko **OK**.

Zobrazí se obrazovka pro potvrzení.

5. Pomocí tlačítek ◀▶ vyberte možnost **Ano (Yes)** a stiskněte tlačítko **OK**.

Pokud jsou tisková data k dispozici, tiskárna tisková data přijme a vytiskne.

## Odeslání tiskových dat bez využití Internetu

Tato část popisuje postup odeslání tiskových dat z prohlížeče Google Chrome v počítači. Postup se liší v závislosti na použitém zařízení, aplikacích nebo službách.

### »»» Důležité

- Vyžaduje připojení tiskárny k místní síti nebo aktivaci přímého připojení tiskárny.
- U tiskárny je nutné povolit možnost Bonjour.

1. [Přesvědčte se, že je tiskárna zapnutá.](#)

#### »»» Poznámka

- Pokud aktivujete funkci automatického zapnutí tiskárny, tiskárna se automaticky zapne vždy, když obdrží tisková data.

2. Spusťte v počítači prohlížeč Google Chrome.

3. V nabídce  (nabídka prohlížeče Chrome) vyberte možnost **Přihlásit v prohlížeči Chrome... (Sign in to Chrome...)**.

4. Přihlaste se ke svému účtu Google.

5. V nabídce  (nabídka prohlížeče Chrome) vyberte možnost **Tisk... (Print...)**.

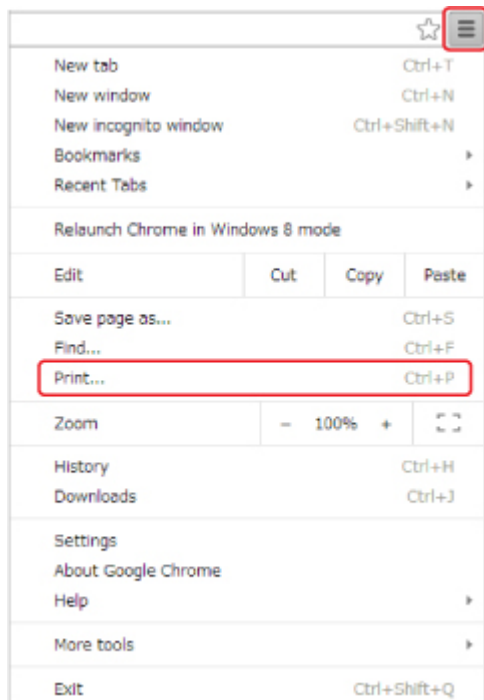

6. U okna **Umístění (Destination)** vyberte možnost **Změnit... (Change...)**.

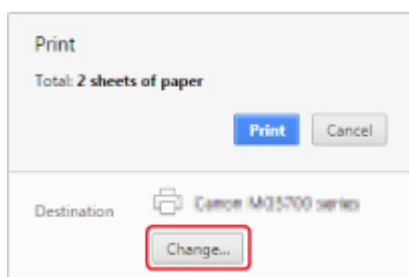

7. Vyberte název tiskárny v nabídce **Místní cíle (Local Destinations)**.

8. Vyberte možnost **Tisk (Print)**.

Když jsou přípravy k tisku pomocí služby Google Cloud Print dokončeny, tiskárna tisková data automaticky přijme a vytiskne.

# Odstranění tiskárny ze služby Google Cloud Print

Dojde-li ke změně vlastníka tiskárny nebo pokud chcete tiskárnu zaregistrovat znovu, odstraňte ji ze služby Google Cloud Print podle níže uvedeného postupu.



Tiskárnu lze ze služby Google Cloud Print odstranit následujícími dvěma způsoby.

- [Odstranění pomocí prohlížeče Google Chrome](#)
- [Odstranění pomocí tiskárny](#)

## »»» Důležité

- Odstranění tiskárny ze služby Google Cloud Print vyžaduje připojení tiskárny k síti LAN a internetu. Budou účtovány poplatky za připojení k Internetu.

## Odstranění pomocí prohlížeče Google Chrome

1. Spustíte v počítači prohlížeč Google Chrome.
2. V nabídce  (nabídka prohlížeče Chrome) vyberte možnost **Přihlásit v prohlížeči Chrome... (Sign in to Chrome...)**.
3. Přihlaste se ke svému účtu Google.
4. V nabídce  (nabídka prohlížeče Chrome) vyberte možnost **Nastavení (Settings)**.
5. Výběrem možnosti **Zobrazit rozšířená nastavení... (Show advanced settings...)** zobrazíte další informace.
6. V kategorii **Google Cloud Print** vyberte možnost **Spravovat (Manage)**.
7. Vyberte možnost **Spravovat (Manage)** vedle názvu tiskárny v seznamu zařízení.
8. Vyberte možnost **Odstranit (Delete)**.
9. Jakmile se zobrazí žádost o potvrzení odstranění tiskárny, vyberte možnost **OK**.

## Odstranění pomocí tiskárny

### »»» Důležité

- Může být vyžadováno zadání hesla správce podle toho, jaký rozsah hesla správce je nastaven.

1. [Přesvědčte se, že je tiskárna zapnutá.](#)
2. Na obrazovce DOMŮ vyberte možnost  **Různá nastavení (Various settings)**.  
■ [LCD a ovládací panel](#)

3. Pomocí tlačítek ▲▼ vyberte možnost **Nastavení webové služby (Web service setup)** a stiskněte tlačítko **OK**.
  
4. Vyberte možnosti **Nast. připojení webových služeb (Web service connection setup)** -> **Nastav. Google Cloud Print (Google Cloud Print setup)** -> **Odstr. z Google Cloud Print (Delete from Google Cloud Print)**.
  
5. Jakmile se zobrazí obrazovka pro potvrzení odstranění tiskárny, pomocí tlačítek ▲▼ vyberte možnost **Ano (Yes)** a stiskněte tlačítko **OK**.
  
6. Po zobrazení zprávy o dokončení odstranění stiskněte tlačítko **OK**.



# Tisk z tiskárny s podporou služby AirPrint pomocí počítače Mac

Použití služby AirPrint k tisku ze zařízení iPhone, iPad, iPod touch nebo Mac.

Služba AirPrint umožňuje tisk fotografií, e-mailů, webových stránek a dokumentů ze zařízení iPhone, iPad, iPod touch nebo Mac bez nutnosti instalovat ovladače nebo stahovat aplikace či software.

## »»» Poznámka

- V následující části naleznete pokyny pro tisk pomocí služby AirPrint ze zařízení se systémem iOS.

■ [Tisk z tiskárny s podporou služby AirPrint pomocí zařízení se systémem iOS](#)



## Kontrola prostředí

Nejprve zkontrolujte prostředí.

- **Provozní prostředí služby AirPrint**

- Zařízení iPhone, iPad a iPod touch s nejnovější verzí systému iOS
- Počítač Mac s nejnovější verzí systému Mac OS

- **Metoda připojení**

Zařízení se systémem iOS nebo počítač Mac a vaše tiskárna musí být připojeny ke stejné síti prostřednictvím sítě LAN nebo prostřednictvím přímého připojení bez bezdrátového směrovače.

## Přidání tiskárny jako tiskárny s podporou služby AirPrint ve vašem počítači Mac

1. V počítači Mac otevřete nabídku **Předvolby systému (System Preferences)** a vyberte možnost **Tiskárny a skenery (Printers & Scanners)** (**Tisk a skenování (Print & Scan)**).
2. Výběrem ikony **+** otevřete seznam tiskáren.
3. Vyberte název tiskárny uvedený jako **Bonjour**.
4. V nabídce **Použít (Use)** vyberte možnost **Secure AirPrint** nebo **AirPrint**.
5. Vyberte možnost **Přidat (Add)**.

## Tisk ve službě AirPrint z počítače Mac

1. [Přesvědčte se, že je tiskárna zapnutá.](#)

## »»» Poznámka

- Pokud aktivujete funkci automatického zapnutí tiskárny, tiskárna se automaticky zapne vždy, když obdrží tisková data.

### 2. [Vložte papír.](#)

### 3. Ve vaší aplikaci spusťte tisk.

Otevře se dialogové okno Tisk.

### 4. V seznamu **Tiskárna (Printer)** v dialogovém okně Tisk zvolte název svého modelu přidaný jako AirPrint.

### 5. Podle potřeby upravte velikost papíru, typ média a další nastavení.

### 6. Vyberte možnost **Tisk (Print)**.

Tiskárna použije po spuštění tisku určená nastavení.

## »»» Poznámka

- Připojení k bezdrátové síti LAN:
  - Po zapnutí tiskárny může několik minut trvat, než může tiskárna komunikovat prostřednictvím připojení bezdrátové sítě LAN. Přesvědčte se, že je tiskárna správně připojena k bezdrátové síti LAN a spusťte tisk.
  - Je-li služba Bonjour v tiskárně zakázána, službu AirPrint nelze použít. Zkontrolujte nastavení sítě LAN na tiskárně a aktivujte službu Bonjour.
- Pokyny k řešení ostatních potíží se službou AirPrint naleznete níže.

■ [Nelze tisknout ve službě AirPrint](#)

## Kontrola stavu tisku

■ [Otevření obrazovky se stavem tisku](#)

## Odstranění tiskové úlohy

Chcete-li odstranit tiskovou úlohu ve službě AirPrint, použijte jednu z následujících dvou metod:

- Z tiskárny: Tiskovou úlohu zrušíte stisknutím tlačítka **Zastavit (Stop)**.
- V zařízení iOS: [Odstranění nepotřebné tiskové úlohy](#)

## Tisk z chytrého telefonu nebo tabletu

### ► **Přímý tisk z chytrého telefonu nebo tabletu**

- Tisk v systému Android
- Tisk z tiskárny s podporou služby AirPrint pomocí zařízení se systémem iOS
- Používání přímo připojené tiskárny

### ► **Tisk prostřednictvím webové služby**

- Použití služby PIXMA/MAXIFY Cloud Link
- Tisk pomocí funkce Google Cloud Print

## **Přímý tisk z chytrého telefonu nebo tabletu**

- ▶ **Tisk v systému Android**
- ▶ **Tisk z tiskárny s podporou služby AirPrint pomocí zařízení se systémem iOS**
- ▶ **Používání přímo připojené tiskárny**

## Tisk v systému Android

### Použijte zásuvný modul pro tisk Canon

**Canon Print Service** představuje zásuvný modul dostupný v obchodě Google Play pro bezplatný tisk v systému Android 4.4.2 nebo novějším. Po instalaci a aktivaci zásuvného modulu můžete ve svém chytrém telefonu nebo tabletu se systémem Android prostřednictvím bezdrátové sítě LAN tisknout v tiskárně Canon.

### Tisk ve službě Mopria

Umožňuje prostřednictvím bezdrátové sítě LAN tisknout v tiskárně Canon z chytrého telefonu nebo tabletu se systémem Android kompatibilním se službou Mopria.

Podrobnosti včetně seznamu podporovaných zařízení naleznete na domovské stránce služby Mopria (<http://www.mopria.org>).

# Tisk z tiskárny s podporou služby AirPrint pomocí zařízení se systémem iOS

Použití služby AirPrint k tisku ze zařízení iPhone, iPad, iPod touch nebo Mac.

Služba AirPrint umožňuje tisk fotografií, e-mailů, webových stránek a dokumentů ze zařízení iPhone, iPad, iPod touch nebo Mac bez nutnosti instalovat ovladače nebo stahovat aplikace či software.

## »»» Poznámka

- V následující části naleznete pokyny pro tisk pomocí služby AirPrint z počítače Mac.

■ [Tisk z tiskárny s podporou služby AirPrint pomocí počítače Mac](#)



## Kontrola prostředí

Nejprve zkontrolujte prostředí.

- **Provozní prostředí služby AirPrint**

- Zařízení iPhone, iPad a iPod touch s nejnovější verzí systému iOS
- Počítač Mac s nejnovější verzí systému Mac OS

- **Metoda připojení**

Zařízení se systémem iOS nebo počítač Mac a vaše tiskárna musí být připojeny ke stejné síti prostřednictvím sítě LAN nebo prostřednictvím přímého připojení bez bezdrátového směrovače.

## Tisk ve službě AirPrint ze zařízení se systémem iOS

1. [Přesvědčte se, že je tiskárna zapnutá.](#)

### »»» Poznámka

- Pokud aktivujete funkci automatického zapnutí tiskárny, tiskárna se automaticky zapne vždy, když obdrží tisková data.

2. [Vložte papír.](#)

3. Klepnutím na ikonu činnosti otevřete možnosti nabídky aplikací v zařízení se systémem iOS.

Obrázek níže zobrazuje příklad tisku ze zařízení iPad. Údaje na obrazovce se liší v závislosti na zařízení nebo aplikaci.



4. V možnostech nabídky klepněte na možnost **Tisk (Print)**.



5. U možnosti **Tiskárna (Printer)** nabídky **Možnosti tiskárny (Printer Options)** vyberte název vašeho modelu.

### »»» Důležité

- Některé aplikace službu AirPrint nepodporují a nabídka **Možnosti tiskárny (Printer Options)** tak nemusí být zobrazena. Pokud aplikace neumožní použít možnosti tiskárny, nelze z příslušné aplikace tisknout.

## »»» Poznámka

- Nastavení **Možnosti tiskárny (Printer Options)** se může lišit v závislosti na použité aplikaci.

6. Při tisku typu souboru, který obsahuje více stránek, jako například soubor PDF, vyberte rozsah vytištěných stránek klepnutím na položku **Rozsah (Range)** a pak klepnutím na položku **Všechny stránky (All Pages)** nebo výběrem požadovaného rozsahu.
7. U položky **1 kopie (1 Copy)** klepnutím na položku **+** nebo **-** nastavte počet požadovaných kopií.
8. Klepněte na možnost **Tisk (Print)**.

Tiskárna použije po spuštění tisku určená nastavení.

## »»» Poznámka

- Připojení k bezdrátové síti LAN:
  - Po zapnutí tiskárny může několik minut trvat, než může tiskárna komunikovat prostřednictvím připojení bezdrátové sítě LAN. Přesvědčte se, že je tiskárna správně připojena k bezdrátové síti LAN a spusťte tisk.
  - Je-li služba Bonjour v tiskárně zakázána, službu AirPrint nelze použít. Zkontrolujte nastavení sítě LAN na tiskárně a aktivujte službu Bonjour.
- Pokyny k řešení ostatních potíží se službou AirPrint naleznete níže.

■ [Nelze tisknout ve službě AirPrint](#)

## Velikost papíru

Ve službě AirPrint je velikost papíru vybrána automaticky podle aplikace použité v zařízení se systémem iOS a oblasti, ve které je služba AirPrint použita.

Pokud používáte aplikaci fotoaparátu, výchozí velikost papíru pro Japonsko je L a pro ostatní země a oblasti 4"x6" nebo KG.

Pokud používáte aplikaci pro práci s dokumenty, výchozí velikost papíru pro oblast USA je Letter a pro Japonsko a Evropu A4.

## »»» Důležité

- V závislosti na zařízení nebo operačním systému se může výchozí velikost papíru od velikostí uvedených výše lišit.  
Doporučujeme provést zkušební tisk.
- Vaše aplikace může podporovat jiné velikosti papíru.

## Kontrola stavu tisku

Během tisku je v seznamu naposledy použitých aplikací zobrazena ikona **Tiskového centra (Print Center)**, kterou můžete použít ke kontrole průběhu tisku.



Dvojím stisknutím tlačítka Domů na zařízení se systémem iOS nastavte režim **Souběžné zpracování úloh (Multitasking)**. Přetažením prstu doprava zobrazte ikonu **Tiskové centrum (Print Center)** a **Souhrn tisku (Print Summary)**.

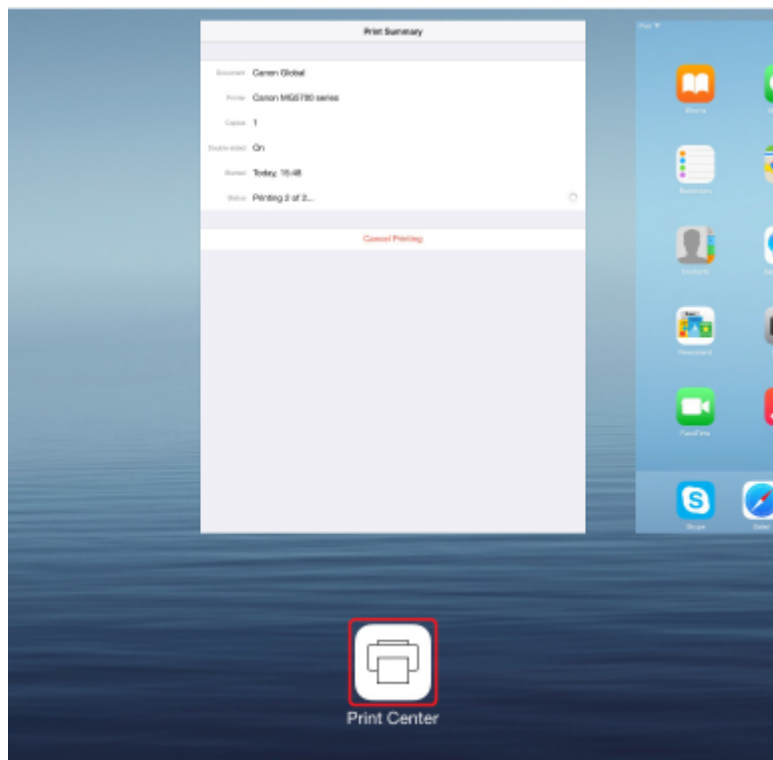

## Odstranění tiskové úlohy

Chcete-li odstranit tiskovou úlohu ve službě AirPrint, použijte jednu z následujících dvou metod:

- Z tiskárny: Tiskovou úlohu zrušíte stisknutím tlačítka **Zastavit (Stop)**.
- U zařízení se systémem iOS: Dvojím stisknutím tlačítka Domů na zařízení se systémem iOS nastavte režim **Souběžné zpracování úloh (Multitasking)** a přetáhněte prst doprava. Klepnutím na ikonu **Tiskové centrum (Print Center)** otevřete nabídku **Souhrn tisku (Print Summary)**. Klepněte na tiskovou úlohu, kterou chcete zrušit a poté na možnost **Zrušit tisk (Cancel Printing)**.

## Používání přímo připojené tiskárny

Přímé připojení umožňuje tisknout pomocí bezdrátového připojení tiskárny k chytrému telefonu, tabletu nebo podobnému zařízení v prostředí bez dostupného bezdrátového směrovače. Kromě toho můžete připojit tiskárnu k zařízení bez bezdrátového směrovače i v případě, že je dostupný.

V této části naleznete popis následujících procesů spojených s přímým připojením.

- Změna nastavení tiskárny a zařízení a jejich bezdrátové propojení

■ [Příprava na přímé připojení](#)

- Tisk ze zařízení připojeného k tiskárně

■ [Tisk pomocí přímého připojení](#)

- Ukončení přímého připojení a nastavení tiskárny pro běžné používání

■ [Ukončení režimu přímého připojení](#)

- Změna nastavení režimu přímého připojení

■ [Změna nastavení režimu přímého připojení](#)

### »»» Důležité

- Tato položka nastavení je určena pro správce. Pro změnu nastavení je nutné zadat heslo správce.
- Než začnete používat přímo připojenou tiskárnu, ověřte si omezené možnosti použití a přepněte tiskárnu na přímé připojení.

■ [Omezení](#)

## Příprava na přímé připojení

Úpravou následujícího nastavení připravte režim přímého připojení.

■ [Změna nastavení tiskárny](#)

■ [Změna nastavení bezdrátového komunikačního zařízení a jeho připojení k tiskárně](#)

- **Změna nastavení tiskárny**

1. [Přesvědčte se, že je tiskárna zapnutá.](#)

2. Na obrazovce DOMŮ vyberte možnost  **Nastavení sítě LAN (LAN settings).**

■ [LCD a ovládací panel](#)

Zadejte heslo správce, pokud je máte nastavené.

3. Pomocí tlačítek ▲▼ vyberte položku **Změna sítě LAN (Change LAN)** a stiskněte tlačítko **OK**.

4. Pomocí tlačítek ▲▼ vyberte položku **Aktivujte Přímé připojení (Activate direct connect.)** a stiskněte tlačítko **OK**.

5. Pomocí tlačítek ▲▼ vyberte položku **Ano (Yes)** a stiskněte tlačítko **OK**.

Zobrazí se identifikátor (SSID) pro režim přímého připojení.

Když zařízení detekuje tiskárnu, detekuje tiskárnu podle identifikátoru SSID.

### »»» Poznámka

- Stisknutím tlačítek ▲▼ vyberte možnost **Podrobnosti (Details)**. Zobrazí se následující položky.

- Nastavení zabezpečení
- Heslo
- Název zařízení, který se zobrazí na zařízení kompatibilním s technologií Wi-Fi Direct

Při připojování zařízení k tiskárně je nutné zadat heslo. V závislosti na používaném zařízení heslo potřeba být nemusí.

Během připojování zařízení kompatibilního s technologií Wi-Fi Direct k tiskárně vyberte název zařízení zobrazený na displeji LCD svého zařízení.

- Identifikátor (SSID) a nastavení zabezpečení se nastaví automaticky. Pokud je budete chtít změnit, nahlédněte níže.

■ [Změna nastavení režimu přímého připojení](#)

6. Pomocí tlačítek ▲▼ vyberte položku **OK** a stiskněte tlačítko **OK**.

Povolíte tak přímé připojení a umožníte k tiskárně bezdrátově připojit bezdrátově komunikující zařízení.

- **Změna nastavení bezdrátového komunikačního zařízení a jeho připojení k tiskárně**

### »» Poznámka

- Před připojením zařízení doporučujeme ověřit identifikátor (SSID) a heslo pro režim přímého připojení.

Potřebujete-li ověřit identifikátor SSID a heslo, zobrazte je na ovládacím panelu tiskárny nebo vytiskněte síťová nastavení tiskárny.

■ [Nastavení LAN \(položka pro správce\)](#)

■ [Tisk síťového nastavení](#)

1. Zapněte bezdrátovou komunikaci vašeho zařízení.

Zapněte rozhraní Wi-Fi v nastavení svého zařízení.

Další informace o aktivaci bezdrátové komunikace naleznete v návodu k použití vašeho zařízení.

2. Vyberte "DIRECT-XXXX-PRO-YYYYseries" (kde "XXXX" vyjadřuje alfanumerické znaky a "YYYY" číslice) v seznamu zobrazeném na zařízení.

3. Zadejte heslo.

Zařízení se připojí k tiskárně.

### »» Poznámka

- V závislosti na tom, jaké bezdrátově komunikující zařízení využíváte, je nutné zadat heslo pro připojení zařízení k tiskárně přes bezdrátovou síť LAN. Zadejte nastavené heslo tiskárny.
- Pokud máte ve svém zařízení kompatibilním s technologií Wi-Fi Direct nastaveno upřednostňování připojení prostřednictvím technologie Wi-Fi Direct a zařízení se připojuje k tiskárně, na tiskárně se zobrazí potvrzující obrazovka s dotazem, zda chcete připojení zařízení k tiskárně povolit.

Přesvědčte se, že název na displeji LCD je stejný jako název bezdrátově komunikujícího zařízení, vyberte možnost **Ano (Yes)** a stiskněte tlačítko **OK**.

## Tisk pomocí přímého připojení

Pomocí přímého připojení propojte zařízení s tiskárnou a zahajte tisk ze zařízení.

### »»» Poznámka

- Další informace o tisku ze zařízení přes bezdrátovou síť LAN najdete v příručce zařízení nebo aplikace.

## Ukončení režimu přímého připojení

V prostředích, ve kterých je tiskárna obvykle připojená k počítači přes bezdrátovou síť LAN, nastavte po dokončení tisku na tiskárně prostřednictvím dočasného přímého připojení tiskárnu zpět na připojení přes bezdrátovou síť LAN podle následujícího postupu.

1. Na obrazovce DOMŮ vyberte možnost  **Nastavení sítě LAN (LAN settings)**.  
[LCD a ovládací panel](#)  
Zadejte heslo správce, pokud je máte nastavené.
2. Pomocí tlačítek ▲▼ vyberte položku **Změna sítě LAN (Change LAN)** a stiskněte tlačítko **OK**.
3. Pomocí tlačítek ▲▼ vyberte položku **Aktivovat WLAN (Activate wireless LAN)** a stiskněte tlačítko **OK**.  
Pokud na tiskárně netisknete přes bezdrátovou síť LAN, vyberte možnost **Aktivovat kabel. síť LAN (Activate wired LAN)** nebo **Zakázat LAN (Disable LAN)**.

## Změna nastavení režimu přímého připojení

Podle níže uvedených pokynů upravte nastavení režimu přímého připojení.

1. [Přesvědčte se, že je tiskárna zapnutá.](#)
2. Na obrazovce DOMŮ vyberte možnost  **Různá nastavení (Various settings)**.  
[LCD a ovládací panel](#)
3. Pomocí tlačítek ▲▼ vyberte možnost **Nastavení zařízení (Device settings)** a stiskněte tlačítko **OK**.
4. Pomocí tlačítek ▲▼ vyberte možnost **Nastavení sítě LAN (LAN settings)** a stiskněte tlačítko **OK**.  
Zadejte heslo správce, pokud je máte nastavené.
5. Pomocí tlačítek ▲▼ vyberte možnost **Jiná nastavení (Other settings)** a stiskněte tlačítko **OK**.

- Pomocí tlačítek ▲▼ vyberte položku **Nastavení Přímé připojení (Direct connection settings)** a stiskněte tlačítko **OK**.
- Pomocí tlačítka ▲▼ vyberte položku a stiskněte tlačítko **OK**.

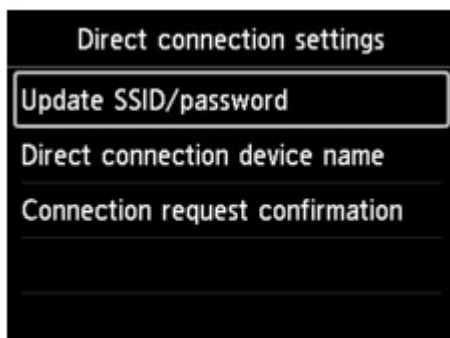

#### **Aktualizace SSID/hesla (Update SSID/password)**

Aktualizujte identifikátor SSID a heslo pro přímé připojení.

Až se zobrazí potvrzovací obrazovka, vyberte možnost **Ano (Yes)** a stisknutím tlačítka **OK** aktualizujte identifikátor SSID a heslo.

Chcete-li ověřit nastavení zabezpečení a aktualizované heslo, tak pomocí tlačítek ▲▼ vyberte možnost **Podrobnosti (Details)** a stiskněte tlačítko **OK**. Potom na následující obrazovce vyberte možnost **Ano (Yes)** a stiskněte tlačítko **OK**.

#### **Název zařízení pro přímé připoj. (Direct connection device name)**

Změňte název tiskárny zobrazený na zařízení kompatibilním s technologií Wi-Fi Direct.

Stisknutím tlačítka **OK** zobrazíte obrazovku pro zadání názvu zařízení.

Pomocí níže uvedeného postupu upravte název.

- Stiskněte tlačítko **OK**.
- Zadejte název zařízení (až 32 znaků).
- Pomocí tlačítek ▲▼◀▶ vyberte možnost **OK** a stiskněte tlačítko **OK**.
- Jakmile zadáte název zařízení, stiskněte tlačítko **OK**.

#### **Potvrzení žádosti o připojení (Connection request confirmation)**

Změňte nastavení potvrzovací obrazovky, která se zobrazuje, když k tiskárně připojujete zařízení kompatibilní s technologií Wi-Fi Direct.

Stisknutím tlačítka **OK** zobrazíte potvrzovací obrazovku. Pokud chcete, aby se na tiskárně zobrazovala obrazovka s informací o tom, že se k tiskárně připojuje zařízení pomocí technologie Wi-Fi Direct, vyberte možnost **Ano (Yes)** a stiskněte tlačítko **OK**.

#### **»» Důležité**

- S cílem zabránit neoprávněnému přístupu doporučujeme výchozí nastavení ponechat bez dalších změn.

Když dokončíte zadávání nastavení, tiskárna zobrazí zpět obrazovku **Nastavení Přímé připojení (Direct connection settings)**.

- Stiskněte tlačítko **DOMŮ (HOME)**.

Otevře se obrazovka **DOMŮ**.

## »» Poznámka

- Pokud změníte nastavení přímého připojení tiskárny, změňte rovněž nastavení bezdrátového směrovače ve svém zařízení.

## **Tisk prostřednictvím webové služby**

- ▶ **Použití služby PIXMA/MAXIFY Cloud Link**
- ▶ **Tisk pomocí funkce Google Cloud Print**

## Použití služby PIXMA/MAXIFY Cloud Link

Pomocí aplikace PIXMA/MAXIFY Cloud Link můžete připojit tiskárnu ke cloudové službě, například CANON iMAGE GATEWAY, Evernote nebo Twitter, a používat následující funkce bez použití počítače:

- Tisk obrázků ze služby pro sdílení fotografií
- Tisk dokumentů ze služby pro správu dat
- Uložení naskenovaných obrazů do služby pro správu dat.
- Použití služby Twitter k hlášení stavu tiskárny, například žádný papír nebo nízká hladina inkoustu.

Navíc můžete použít různé funkce přidáním a zaregistrováním aplikací spojených s různými cloudovými službami.

■ Použití služby PIXMA/MAXIFY Cloud Link z tiskárny

■ [Použití služby PIXMA/MAXIFY Cloud Link z chytrého telefonu, tabletu nebo počítače](#)



### »»» Důležité

- V některých zemích nemusí být software PIXMA/MAXIFY Cloud Link k dispozici nebo se mohou lišit dostupné aplikace.
- Některé aplikace vyžadují vytvoření účtu před jejich použitím. Pro takové aplikace nejdříve nastavte účet.
- Informace o tom, které modely podporují službu PIXMA/MAXIFY Cloud Link, naleznete na webu společnosti Canon.
- Obrazovka se může bez předchozího upozornění změnit.



## Tisk pomocí funkce Google Cloud Print

Tiskárna je kompatibilní se službou Google Cloud Print™ (Google Cloud Print je služba poskytovaná společností Google Inc.).

Díky službě Google Cloud Print můžete tisknout odkudkoli pomocí aplikací a služeb, které podporují funkci Google Cloud Print.

### Odeslání tiskových dat a tisk prostřednictvím Internetu



Po zaregistrování tiskárny ve službě Google Cloud Print můžete i bez internetu tisknout pomocí aplikací a služeb, které podporují službu Google Cloud Print.

### Odeslání tiskových dat a tisk bez využití Internetu



### »»» Důležité

- V závislosti na zemi nebo oblasti, ve které žijete, nemusí být tato funkce dostupná.
- Chcete-li používat službu Google Cloud Print, je třeba mít účet Google a zaregistrovat tiskárnu ve službě Google Cloud Print.

Registrace tiskárny ve službě Google Cloud Print zároveň vyžaduje připojení tiskárny k síti LAN a internetu. Budou účtovány poplatky za připojení k Internetu.

1. [Získání účtu Google](#)
2. [Registrace tiskárny ve službě Google Cloud Print](#)
3. [Tisk z počítače nebo chytrého telefonu pomocí funkce Google Cloud Print](#)

### »»» Důležité

- Pokud dojde ke změně vlastníka tiskárny, odstraňte její registraci ze služby Google Cloud Print.

■ [Odstranění tiskárny ze služby Google Cloud Print](#)

Odstranění tiskárny ze služby Google Cloud Print vyžaduje připojení tiskárny k síti LAN a internetu.  
Budou účtovány poplatky za připojení k Internetu.

## Tisk pomocí ovládacího panelu

- ▶ Tisk šablon, například linkovaného papíru nebo papíru pro grafy

# Tisk šablon, například linkovaného papíru nebo papíru pro grafy

Na obyčejný papír můžete vytisknout různé šablony, například linkovaný nebo čtverečkový papír, kontrolní seznam atd.

■ [Šablony pro tisk](#)

■ [Tisk šablon](#)

## Šablony pro tisk

Jsou dostupné následující šablony:

### • Linkovaný papír



Je možné vybrat tři formáty mezer mezi linkami.

Tiskněte na běžný papír velikosti A4 nebo Letter.

Nastavení na displeji LCD:

- **Linkovaný papír 1 (8 mm) (Notebook paper 1 (8 mm))**
- **Linkovaný papír 2 (7 mm) (Notebook paper 2 (7 mm))**
- **Linkovaný papír 3 (6 mm) (Notebook paper 3 (6 mm))**

### • Papír pro grafy



Můžete vybrat dvě velikosti čtverečků.

Tiskněte na běžný papír velikosti A2, A3, A4 a Letter.

Nastavení na displeji LCD:

- **Papír pro graf 1 (5mm mříž) (Graph paper 1 (5 mm grid))**
- **Papír pro graf 2 (3mm mříž) (Graph paper 2 (3 mm grid))**
- **Papír pro graf 3 (1mm mříž) (Graph paper 3 (1 mm grid))**
- **Papír pro graf 4 (5cm mříž) (Graph paper 4 (5 cm grid))**

### • Kontrolní seznam



Můžete vytisknout poznámkový blok se zaškrťovacími políčky.

Tiskněte na běžný papír velikosti A4, B5 a Letter.

Nastavení na displeji LCD:

**Kontrolní seznam (Checklist)**

### • Notový papír



Můžete vytisknout notový papír s 10 nebo 12 osnovami.

Tiskněte na běžný papír velikosti A4, B5 a Letter.

Nastavení na displeji LCD:

- **Notový papír 1 (10 osnov) (Staff paper 1 (10 staves))**
- **Notový papír 2 (12 osnov) (Staff paper 2 (12 staves))**

### • Papír s rukopisem



Je možné tisknout papír s rukopisem.

Tiskněte na běžný papír velikosti A4, B5 a Letter.

Nastavení na displeji LCD:

**Papír pro ruč psaní (3 čáry) (Handwriting paper (3 lines))**

### • Týdenní rozvrh

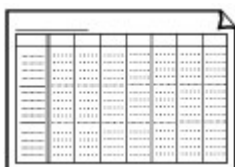

Je možné tisknout šablonu týdenního rozvrhu.

Tiskněte na běžný papír velikosti A4, B5 a Letter.

Nastavení na displeji LCD:

**Týdenní rozvrh (vertikální) (Weekly schedule (vertical))**

### • Měsíční rozvrh

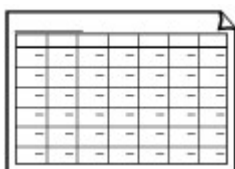

Je možné tisknout šablonu měsíčního rozvrhu.

Tiskněte na běžný papír velikosti A4, B5 a Letter.

Nastavení na displeji LCD:

**Měsíční rozvrh (kalendář) (Monthly schedule (calendar))**

## Tisk šablon

Šablonu můžete vytisknout následujícím způsobem.

1. [Přesvědčte se, že je tiskárna zapnutá.](#)

2. [Vložte běžný papír.](#)

3. Na obrazovce DOMŮ vyberte možnost  **Tisk šablon (Template print).**

 [LCD a ovládací panel](#)

4. Tlačítka ▲▼ vyberte šablonu, kterou chcete vytisknout, a stiskněte tlačítko **OK**.

 [Šablony pro tisk](#)

5. Tlačítka ▲▼ zadejte počet kopií a stiskněte tlačítko **OK**.

6. Tlačítka ▲▼ vyberte velikost papíru a stiskněte tlačítko **OK**.

Tiskárna zahájí tisk.

## **Tisk z digitálního fotoaparátu**

- **Tisk fotografií přímo ze zařízení kompatibilního se standardem PictBridge (bezdrátová síť LAN)**
- **Nastavení tisku PictBridge (bezdrátová síť LAN)**

## Tisk fotografií přímo ze zařízení kompatibilního se standardem PictBridge (bezdrátová síť LAN)

Můžete připojit tiskárnu k zařízením kompatibilním se standardem PictBridge (bezdrátová síť LAN), jako jsou například digitální fotoaparáty, videokamery a mobilní telefony, a tisknout z nich zaznamenané snímky bez použití počítače.

### Připojitelná zařízení:

Zařízení kompatibilní se standardem PictBridge (bezdrátová síť LAN)

### Formát obrazových dat pro tisk:

Tato tiskárna umožňuje zpracování obrázků\* pořízených digitálním fotoaparátem odpovídajícím standardu DCF (Design rule for Camera File system).

### »»» Důležité

- K použití této funkce je zapotřebí připojení tiskárny k síti LAN.

### »»» Poznámka

- PictBridge je standard, který umožňuje vytisknout pořízené fotografie bez použití počítače přímo z připojeného zařízení, jako je digitální fotoaparát, digitální videokamera nebo mobilní telefon s fotoaparátem.  
V této příručce se pro tisk s použitím standardu PictBridge s připojením prostřednictvím bezdrátové sítě LAN používá označení „PictBridge (bezdrátová síť LAN)“.
- Při tisku fotografií ze zařízení kompatibilního se standardem PictBridge (bezdrátová síť LAN) připojeného k tiskárně doporučujeme použít síťový adaptér dodaný s daným zařízením. Pokud zařízení používáte s bateriemi, plně je nabijte.
- V závislosti na modelu nebo značce zařízení může být před připojením zařízení potřeba vybrat režim tisku PictBridge (bezdrátová síť LAN). Po připojení zařízení k tiskárně může být potřeba zařízení zapnout nebo ručně vybrat režim přehrávání.  
Nejdříve proveďte potřebné operace uvedené v příručce k zařízení kompatibilnímu se standardem PictBridge (bezdrátová síť LAN). Teprve potom zařízení připojte k této tiskárně.

1. [Přesvědčte se, že je tiskárna zapnutá.](#)

2. [Vložte papír.](#)

3. Připojte zařízení kompatibilní se standardem PictBridge (bezdrátová síť LAN) k tiskárně.

Detekujte tiskárnu v zařízení kompatibilním se standardem PictBridge (bezdrátová síť LAN) a pomocí sítě LAN připojte zařízení kompatibilní se standardem PictBridge (bezdrátová síť LAN) k tiskárně.

### »»» Poznámka

- Více informací o detekci tiskárny najdete v příručce s pokyny dodané s vaším zařízením kompatibilním se standardem PictBridge (bezdrátová síť LAN).

4. Zadejte nastavení tisku, jako je typ papíru a rozvržení.

Nastavení můžete provést pomocí nabídky na displeji LCD zařízení kompatibilního se standardem PictBridge (bezdrátová síť LAN). Vyberte velikost a typ papíru vloženého do tiskárny.

■ [Nastavení na zařízení kompatibilním se standardem PictBridge \(bezdrátová síť LAN\)](#)

Pokud zařízení kompatibilní se standardem PictBridge (bezdrátová síť LAN) nedisponuje nabídkou s nastaveními, změňte nastavení na tiskárně.

■ [Nastavení na tiskárně](#)

►► **Poznámka**

- Při tisku ze zařízení kompatibilního se standardem PictBridge (bezdrátová síť LAN) nastavte kvalitu tisku na ovládacím panelu tiskárny. Nastavení kvality tisku nelze provést ze zařízení kompatibilního se standardem PictBridge (bezdrátová síť LAN).

5. Spustíte tisk ze zařízení kompatibilního se standardem PictBridge (bezdrátová síť LAN).



## Nastavení tisku PictBridge (bezdrátová síť LAN)

■ [Nastavení na zařízení kompatibilním se standardem PictBridge \(bezdrátová síť LAN\)](#)

■ [Nastavení na tiskárně](#)

### Nastavení na zařízení kompatibilním se standardem PictBridge (bezdrátová síť LAN)

Tato část popisuje funkci PictBridge (bezdrátová síť LAN) tiskárny. Informace o nastavení tisku na zařízení kompatibilním se standardem PictBridge (bezdrátová síť LAN) naleznete v uživatelské příručce zařízení.

#### ►► Poznámka

- V následujícím popisu jsou uvedeny názvy položek používané v zařízeních značky Canon kompatibilních se standardem PictBridge (bezdrátová síť LAN). Názvy položek nastavení se mohou lišit v závislosti na značce nebo modelu zařízení.
- Některé níže popsané položky nastavení nemusí být na některých zařízeních k dispozici. V tomto případě se použijí nastavení provedená na tiskárně. Pokud jsou v zařízení kompatibilním se standardem PictBridge (bezdrátová síť LAN) některé položky nastavené na **výchozí hodnotu (Default)**, použijte se pro ně nastavení tiskárny.

■ [Nastavení tisku PictBridge](#)

Při tisku ze zařízení kompatibilního se standardem PictBridge (bezdrátová síť LAN) lze použít následující nastavení.

Velikost papíru	10 x 15 cm / 4 x 6 palců, 5 x 7 palců*, 20 x 25 cm / 8 x 10 palců, A4, 8,5 x 11 palců (Letter), A3, A3+/ 13 x 19 palců, A2  * Lze vybrat pouze v určitých zařízeních značky Canon kompatibilních se standardem PictBridge (bezdrátová síť LAN). (V závislosti na zařízení nemusí být k dispozici.)
Typ papíru	<ul style="list-style-type: none"><li>• Výchozí: Pololesklý fotografický papír Photo Paper Plus Semi-gloss SG-201/Photo Paper Pro Luster LU-101</li><li>• Fotografie: Lesklý fotografický papír Photo Paper Plus Glossy II PP-201</li><li>• Rychlý tisk fotografií: Fotografický papír Photo Paper Pro Platinum PT-101</li><li>• Běžný: Běžný papír formátu A3, A4 nebo Letter</li></ul> <p>Pokud je nastavení <b>Typ papíru (Paper type)</b> nastaveno na hodnotu <b>Běžný (Plain)</b>, bude tisk bez ohraničení zakázán i v případě, že je <b>Rozvržení (Layout)</b> nastaveno na hodnotu <b>Bez ohraničení (Borderless)</b>.</p>
Rozvržení	Výchozí (použito nastavení tiskárny), Rejstřík, S ohraničením, Bez ohraničení, 20 na stránku*1, 35 na stránku*2  *1 Pokud na zařízení značky Canon kompatibilním se standardem PictBridge (bezdrátová síť LAN) označíte položky pomocí značky „i“, vytisknou se informace o pořízení fotografie (data Exif) ve formátu seznamu (v rozvržení 20 na stránku) nebo na okrajích snímků (1 na stránku). (Nemusí být dostupné pro některá zařízení značky Canon kompatibilní se standardem PictBridge (bezdrátová síť LAN).)

	*2 Vytiskne se jako rozvržení kontaktního tisku 35 mm filmu (Rozvržení kontaktů). Dostupné pouze pro zařízení značky Canon kompatibilní se standardem PictBridge (bezdrátová síť LAN). (Nemusí být dostupné s některými zařízeními značky Canon kompatibilními se standardem PictBridge (bezdrátová síť LAN).)
Tisk data a č. soub.	Výchozí (Vypnuto: netiskne se), Datum, Číslo souboru, Obojí, Vypnuto
Optimalizace obrazu	Výchozí (použito nastavení tiskárny), Zapnuto (Autom. opr. foto.)*1, Vypnuto, Odstranění červených očí*2  *1 Je rozpoznána scéna nebo obličej osoby na pořízené fotografii a pro každou fotografii se automaticky provede nejvhodnější korekce. Pomocí podsvícení zesvětlí ztmavlý obličej pro tisk. Analyzuje také scény, např. scénérii, noční scénu, osobu atd., a automaticky koriguje jednotlivé scény pro tisk pomocí nejvhodnější barvy, jasu nebo kontrastu.  *2 Lze vybrat pouze v určitých zařízeních značky Canon kompatibilních se standardem PictBridge (bezdrátová síť LAN). (V závislosti na zařízení nemusí být k dispozici.)
Oříznutí	Výchozí (Vypnuto: bez oříznutí), Zapnuto (podle nastavení fotoaparátu), Vypnuto

## Nastavení na tiskárně

Nastavení tisku zařízení kompatibilního se standardem PictBridge (bezdrátová síť LAN) můžete změnit na obrazovce **Nastavení tisku PictBridge (PictBridge print settings)**. Pokud chcete využít nastavení provedená na tiskárně, na zařízení kompatibilním se standardem PictBridge (bezdrátová síť LAN) změňte nastavení tisku na možnost **Výchozí (Default)**.

V této části najdete postup pro zobrazení obrazovky **Nastavení tisku PictBridge (PictBridge print settings)**.

1. [Přesvědčte se, že je tiskárna zapnutá.](#)

2. Na obrazovce DOMŮ vyberte možnost  **Různá nastavení (Various settings)**.

 [LCD a ovládací panel](#)

3. Pomocí tlačítek ▲▼ vyberte možnost **Nastavení zařízení (Device settings)** a stiskněte tlačítko **OK**.
4. Pomocí tlačítek ▲▼ vyberte položku **Nastavení tisku PictBridge (PictBridge print settings)** a stiskněte tlačítko **OK**.
5. Po zobrazení zprávy stiskněte tlačítko **OK**.

Zobrazí se obrazovka **Nastavení tisku PictBridge (PictBridge print settings)**.

Další informace o položkách nastavení:

 [Nastavení tisku PictBridge](#)

## Software pro systém Windows

### ► Ovladač tiskárny

- Přehled ovladače tiskárny
- Popis ovladače tiskárny
- Aktualizace ovladače tiskárny
- Sdílení tiskárny v síti

### ► Tisk z aplikace Canon

- Příručka pro My Image Garden
- Příručka pro Print Studio Pro
- Příručka k tisku digitálních fotografií
- Příručka pro Quick Utility Toolbox
- Průvodce nástrojem pro konfiguraci médií
- Příručka pro Device Management Console Guide
- Příručka pro Accounting Manager Guide

## **Tisk z aplikace Canon**

- ▶ **Příručka pro My Image Garden**
- ▶ **Příručka pro Print Studio Pro**
- ▶ **Příručka k tisku digitálních fotografií**
- ▶ **Příručka pro Quick Utility Toolbox**
- ▶ **Průvodce nástrojem pro konfiguraci médií**
- ▶ **Příručka pro Device Management Console Guide**
- ▶ **Příručka pro Accounting Manager Guide**

# Příručka pro My Image Garden

Zde naleznete informace o operacích a obrazovkách služby My Image Garden.



## V systému Windows:

### Nejnovější verze

**My Image Garden V3.3.x/V3.2.x**

Doporučujeme používat nejnovější verzi aplikace.

Přejděte na webové stránky společnosti Canon a stáhněte si nejnovější verzi aplikace.

[Kontrola verze aplikace](#)

### Předchozí verze

Vyberte verzi své aplikace My Image Garden.

- V3.1.x/V3.0.x
- V2.1.x
- V2.0.x
- V1.1.x

## V systému Mac OS:

### Nejnovější verze

**My Image Garden V3.3.x/V3.2.x**

Doporučujeme používat nejnovější verzi aplikace.

Přejděte na webové stránky společnosti Canon a stáhněte si nejnovější verzi aplikace.

[Kontrola verze aplikace](#)

### Předchozí verze

Vyberte verzi své aplikace My Image Garden.

- V3.1.x/V3.0.x
- V2.1.x
- V2.0.x
- V1.1.x

# Příručka pro Print Studio Pro

Zde naleznete informace o operacích a obrazkách nástroje Print Studio Pro.



## V systému Windows:

### Nejnovější verze

**Print Studio Pro V2.0.x**

Doporučujeme používat nejnovější verzi aplikace.

Přejděte na webové stránky společnosti Canon a stáhněte si nejnovější verzi aplikace.

- Pokud používáte produkt Pro9500 Mark II series nebo Pro9000 Mark II series, aplikace Print Studio Pro V2.0.0 nebo novější vám nebude k dispozici.
- Pokud používáte produkt PRO-1 series a chcete použít aplikaci Print Studio Pro V2.0.x, je třeba upgradovat ovladač tiskárny i ostatní software na jejich nejnovější verzi.

Kontrola verze aplikace ▶

### Předchozí verze

Vyberte verzi své aplikace Print Studio Pro.

- V1.4.x
- V1.3.6/V1.3.5
- V1.3.0
- V1.2.x

## V systému Mac OS:

### Nejnovější verze

**Print Studio Pro V2.0.x**

Doporučujeme používat nejnovější verzi aplikace.

Přejděte na webové stránky společnosti Canon a stáhněte si nejnovější verzi aplikace.

- Pokud používáte produkt Pro9500 Mark II series nebo Pro9000 Mark II series, aplikace Print Studio Pro V2.0.0 nebo novější vám nebude k dispozici.
- Pokud používáte produkt PRO-1 series a chcete použít aplikaci Print Studio Pro V2.0.x, je třeba upgradovat ovladač tiskárny i ostatní software na jejich nejnovější verzi.

Kontrola verze aplikace ▶

### Předchozí verze

Vyberte verzi své aplikace Print Studio Pro.

- V1.4.x

■ V1.3.6/V1.3.5

■ V1.3.0

■ V1.2.x

I want to keep my precious photos beautiful. I want to transform photos into works of art as I wish.  
To make such wishes come true,  
master printing techniques that maximize the printer's performance!



## Digital Photo Print

- Lesson 1 Digital Printing Workflow Explains the basic printing procedure for producing beautiful photos as you wish
- Lesson 2 Color Management Basics Explains the basic knowledge of color management that is essential to maximizing the printer's performance and to producing rewarding photos
- Lesson 3 Utilizing Print Studio Pro By using Print Studio Pro, you can perform various printing tasks more easily by fully utilizing the information captured with a digital camera
- Lesson 4 Techniques for Specific Objectives By simply applying a little technique, you can achieve the impression you want to represent
- Appendix Useful Information Describes the information that is useful to know, such as types of ink and media (paper)



## Příručka pro Quick Utility Toolbox

Zde naleznete informace o operacích a obrazovkách nástroje Quick Utility Toolbox.



### V systému Windows:

#### Nejnovější verze

**Quick Utility Toolbox V2.0.x**

Doporučujeme používat nejnovější verzi aplikace.

Přejděte na webové stránky společnosti Canon a stáhněte si nejnovější verzi aplikace.

Kontrola verze aplikace ▶

### V systému Mac OS:

#### Nejnovější verze

**Quick Utility Toolbox V2.0.x**

Doporučujeme používat nejnovější verzi aplikace.

Přejděte na webové stránky společnosti Canon a stáhněte si nejnovější verzi aplikace.

Kontrola verze aplikace ▶

# Příručka pro Media Configuration Tool

Zde naleznete informace o operacích a obrazovkách nástroje Media Configuration Tool.

## V systému Windows:

### Nejnovější verze

**Media Configuration Tool V1.0.x**

Doporučujeme používat nejnovější verzi aplikace.

Přejděte na webové stránky společnosti Canon a stáhněte si nejnovější verzi aplikace.

# Příručka pro Device Management Console

Zde naleznete informace o operacích a obrazovkách nástroje Device Management Console.

## V systému Windows:

### Nejnovější verze

**Device Management Console V1.0.x**

Doporučujeme používat nejnovější verzi aplikace.

Přejděte na webové stránky společnosti Canon a stáhněte si nejnovější verzi aplikace.

## V systému Mac OS:

### Nejnovější verze

**Device Management Console V1.0.x**

Doporučujeme používat nejnovější verzi aplikace.

Přejděte na webové stránky společnosti Canon a stáhněte si nejnovější verzi aplikace.

# Příručka pro Accounting Manager

Zde naleznete informace o operacích a obrazovkách nástroje Accounting Manager.

## V systému Windows:

### Nejnovější verze

**Accounting Manager V1.0.x**

Doporučujeme používat nejnovější verzi aplikace.

Přejděte na webové stránky společnosti Canon a stáhněte si nejnovější verzi aplikace.

## V systému Mac OS:

### Nejnovější verze

**Accounting Manager V1.0.x**

Doporučujeme používat nejnovější verzi aplikace.

Přejděte na webové stránky společnosti Canon a stáhněte si nejnovější verzi aplikace.

## Software pro systém Mac OS

### ► Ovladač tiskárny

- Přehled ovladače tiskárny
- Aktualizace ovladače tiskárny
- Sdílení tiskárny v síti

### ► Tisk z aplikace Canon

- Příručka pro My Image Garden
- Příručka pro Print Studio Pro
- Příručka k tisku digitálních fotografií
- Příručka pro Quick Utility Toolbox
- Příručka pro Device Management Console Guide
- Příručka pro Accounting Manager Guide

## Ovladač tiskárny

- ▶ **Přehled ovladače tiskárny**
- ▶ **Aktualizace ovladače tiskárny**
- ▶ **Sdílení tiskárny v síti**

## **Přehled ovladače tiskárny**

- ▶ **Ovladač tiskárny Canon IJ**
- ▶ **Otevření okna nastavení ovladače tiskárny**
- ▶ **Dialogové okno Vzhled stránky**
- ▶ **Dialogové okno Tisk**
- ▶ **Registrace upraveného profilu tisku**
- ▶ **Kvalita a média**
- ▶ **Možnosti barev**
- ▶ **Podrobná nastavení papíru**
- ▶ **Zpracování stránky**
- ▶ **Canon IJ Printer Utility2**
- ▶ **Otevření nástroje Canon IJ Printer Utility2**
- ▶ **Změna nastavení tiskárny z počítače (systém Mac OS)**
- ▶ **Údržba této tiskárny**
- ▶ **Otevření obrazovky se stavem tisku**
- ▶ **Odstranění nepotřebné tiskové úlohy**
- ▶ **Pokyny k používání (ovladač tiskárny)**

## Ovladač tiskárny Canon IJ

Ovladač tiskárny Canon IJ (dále označovaný jako ovladač tiskárny) je software, který je nainstalovaný v počítači a umožňuje tisk dat pomocí této tiskárny.

Ovladač tiskárny převádí tisková data vytvořená softwarovou aplikací na data, která umí tiskárna zpracovat, a odesílá takto převedená data do tiskárny.

Protože různé modely podporují různé formáty tiskových dat, potřebujete speciální verzi ovladače tiskárny pro každý z modelů.

### Využití nápovědy ovladače tiskárny

Funkce nápovědy je dostupná v [Dialogové okno Tisk](#).

V místní nabídce v dialogovém okně Tisk vyberte jednu z položek nastavení. Následně klepněte na  v levé spodní části obrazovky, a otevřete tak popis položky.

Nabídka ovladače tiskárny se zobrazí v případě, že zvolíte jednu z následujících položek místní nabídky:

- **Kvalita a média (Quality & Media)**
- **Možnosti barev (Color Options)**
- **Podrobná nastav. papíru (Paper Detailed Settings)**
- **Zpracování stránky (Page Processing)**



## Otevření okna nastavení ovladače tiskárny

Okno nastavení ovladače tiskárny lze otevřít prostřednictvím používané aplikace.

### Otevření dialogového okna Vzhled stránky

Pomocí tohoto postupu upravte před tiskem nastavení stránky (papíru).

1. V nabídce **Soubor (File)** v aplikaci klepněte na příkaz **Vzhled stránky... (Page Setup...)**

Otevře se [Dialogové okno Vzhled stránky](#).

### Otevření dialogového okna Tisk

Pomocí tohoto postupu upravte před tiskem nastavení tisku.

1. V nabídce **Soubor (File)** v aplikaci klepněte na příkaz **Tisk... (Print...)**

Otevře se [Dialogové okno Tisk](#).

## Dialogové okno Vzhled stránky

V dialogovém okně Vzhled stránky můžete upravit základní nastavení tisku, jako je velikost papíru vloženého v tiskárně nebo měřítko.

Obvykle je možné k otevření dialogového okna Vzhled stránky použít možnost **Vzhled stránky... (Page Setup...)** v nabídce **Soubor (File)** vámi používané aplikace.

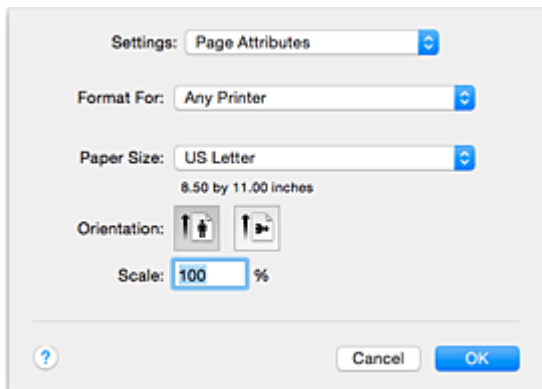

### Nastavení (Settings)

Klepněte na místní nabídku a poté zvolte následující položky:

#### Atributy stránky (Page Attributes)

Nastavení velikosti papíru nebo měřítka pro tisk.

#### Uložit jako výchozí (Save as Default)

Atributy na otevřené stránce můžete uložit jako výchozí nastavení.

### Formát pro (Format For)

Volba modelu pro tisk.

### Velikost papíru (Paper Size)

Volba velikosti papíru pro tisk.

Pokud budete chtít nastavit netradiční velikosti, vyberte možnost **Správa vlastních velikostí... (Manage Custom Sizes...)**.

### Orientace (Orientation)

Volba orientace tisku.

### Měřítko (Scale)

Nastavení měřítka v procentech.

Velikost dokumentu při tisku můžete podle potřeby zvětšit nebo zmenšit.

## Dialogové okno Tisk

V dialogovém okně Tisk můžete nastavit typ papíru, zdroj papíru a kvalitu tisku nebo zahájit tisk.

Obvykle je možné k otevření dialogového okna Tisk použít možnost **Tisk... (Print...)** v nabídce **Soubor (File)** vámi používané aplikace.

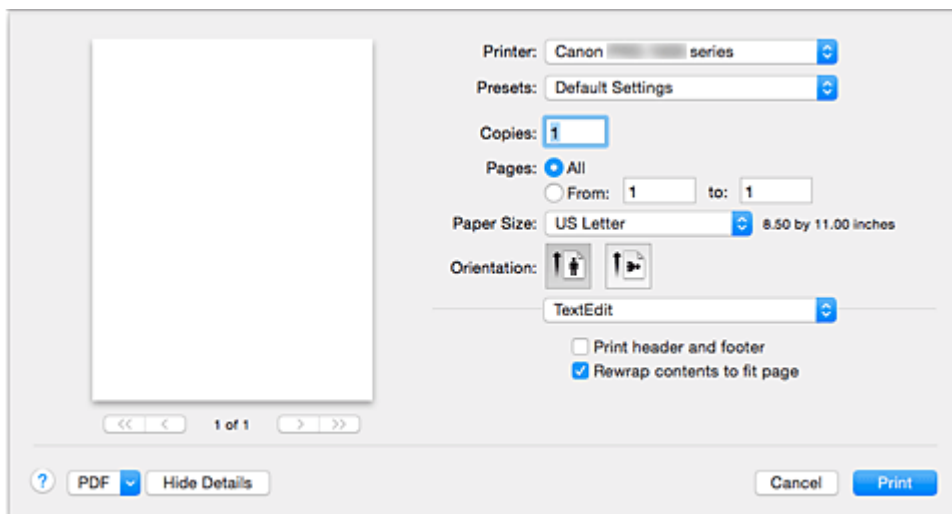

### Tiskárna (Printer)

Volba modelu pro tisk.

Klepnete-li na možnost **Přidat tiskárnu... (Add Printer...)**, otevře se dialogové okno pro výběr tiskárny.

### Předvolby (Presets)

Nastavení v dialogovém okně Tisk můžete podle potřeby uložit nebo odstranit.

#### »»» Poznámka

- Podle potřeby můžete vybrat možnost **Zobrazit předvolby... (Show Presets...)**, a ověřit tak nastavení tisku v dialogovém okně Tisk.

### Počet kopií (Copies)

Můžete zadat počet kopií, které se mají vytisknout.

#### »»» Poznámka

- Možnost **Manipulace s papírem (Paper Handling)** v místní nabídce vám umožňuje upravit nastavení tisku více kopií.

### Stránky (Pages)

Umožňuje zadat rozsah stránek, které se mají vytisknout.

### Velikost papíru (Paper Size)

Volba velikosti papíru pro tisk.

Pokud budete chtít nastavit netradiční velikosti, vyberte možnost **Správa vlastních velikostí... (Manage Custom Sizes...)**.

### Orientace (Orientation)

Volba orientace tisku.

### Místní nabídka

Pomocí místní nabídky můžete přecházet mezi stránkami v dialogovém okně Tisk. První otevřená nabídka se liší v závislosti na aplikaci, která dialogové okno Tisk otevřela.

Z místní nabídky můžete zvolit libovolnou z následujících položek.

### **Rozvržení (Layout)**

Podle potřeby můžete nastavit tisk rozvržené stránky.

V nabídce **Obrátit orientaci stránek (Reverse page orientation)** můžete měnit orientaci papíru a pomocí funkce **Převrátit vodorovně (Flip horizontally)** vytisknout zrcadlově převrácenou verzi dokumentu.

### **Soulad barev (Color Matching)**

Umožňuje zvolit způsob opravy barev.

### **Manipulace s papírem (Paper Handling)**

Podle potřeby můžete nastavit stránky určené k tisku na papír, včetně pořadí jejich tisku.

### **Titulní stránka (Cover Page)**

Výstup obalových stránek může proběhnout na začátku i na konci tisku dokumentu.

### **Kvalita a média (Quality & Media)**

Podle potřeby můžete upravit základní nastavení tisku odpovídající vaší tiskárně.

### **Možnosti barev (Color Options)**

Tištěné barvy můžete podle potřeb upravit.

### **Podrobná nastav. papíru (Paper Detailed Settings)**

Umožňuje zadat podrobná nastavení tisku, která odpovídají typu média vloženého v tiskárně.

### **Zpracování stránky (Page Processing)**

Umožňuje upravit, o kolik dokument přesáhne přes okraj papíru při použití celostránkového tisku bez ohraničení, a zadat sešívanou stranu a okraj, pokud je více listů papíru sešíváno dohromady.

### **Materiály (Supply Levels)**

Údaj o přibližném stavu zbývajících inkoustu.

### **PDF**

Dokumenty můžete ukládat ve formátu PDF (Portable Document Format).

## Registrace upraveného profilu tisku

Profil tisku vytvořený v [Dialogové okno Tisk](#) můžete pojmenovat a zaregistrovat. Zaregistrovaný profil tisku můžete vyvolat a použít prostřednictvím nabídky **Předvolby (Presets)**. Nepotřebný profil tisku lze také odstranit.

Chcete-li registrovat profil tisku, postupujte takto:

### Registrace profilu tisku

1. Upravte požadované položky v dialogovém okně Tisk
2. V nabídce **Předvolby (Presets)** zvolte možnost **Uložit aktuální nastavení jako předvolbu... (Save Current Settings as Preset...)**

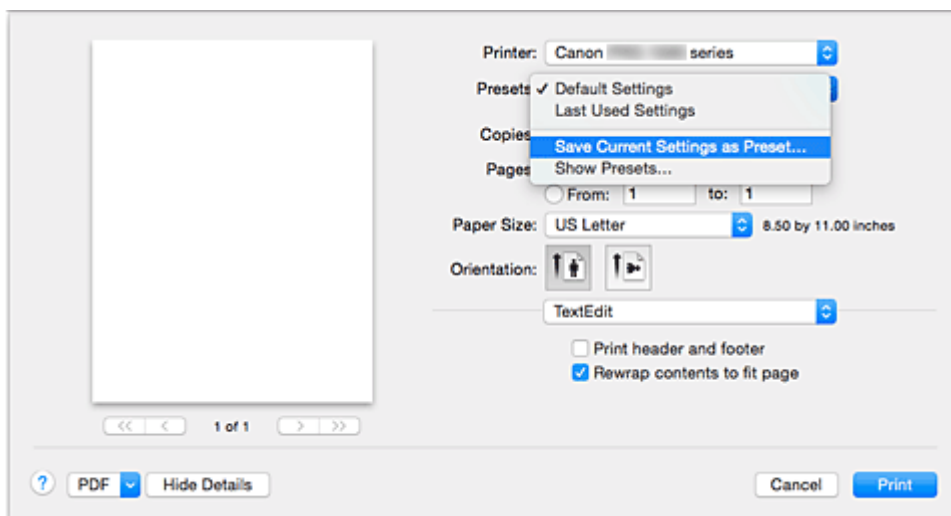

3. Uložte nastavení

V otevřeném dialogovém okně zadejte název do pole **Název předvolby (Preset Name)** a podle potřeby upravte nastavení **Předvolba k dispozici: (Preset Available For)**. Poté klepněte na tlačítko **OK**.

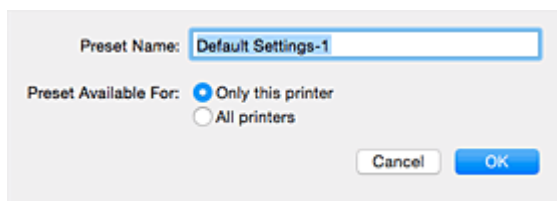

### »»» Důležité

- Existuje také nastavení tisku, které jako předvolbu uložit nelze.

### Použití zaregistrovaného profilu tisku

1. V nabídce **Předvolby (Presets)** dialogového okna Tisk vyberte název profilu tisku, který chcete použít

Profil tisku v dialogovém okně Tisk se upraví na zvolený profil.

## Odstranění nepotřebných profilů tisku

1. Vyberte profil tisku, který chcete odstranit

V dialogovém okně Tisk vyberte v části **Předvolby (Presets)** možnost **Zobrazit předvolby... (Show Presets...)**. Jakmile se otevře dialogové okno, vyberte název profilu tisku, který chcete odstranit.

2. Odstraňte profil tisku

Klepněte na možnost **Odstranit (Delete)** a poté na tlačítko **OK**. Vybraný profil tisku se odstraní z nabídky **Předvolby (Presets)**.

## Kvalita a média

Toto dialogové okno umožňuje vytvořit základní nastavení tisku s ohledem na typ papíru. Pokud není požadován speciální tisk, lze pomocí nastavení položek v tomto dialogovém okně provést normální tisk.

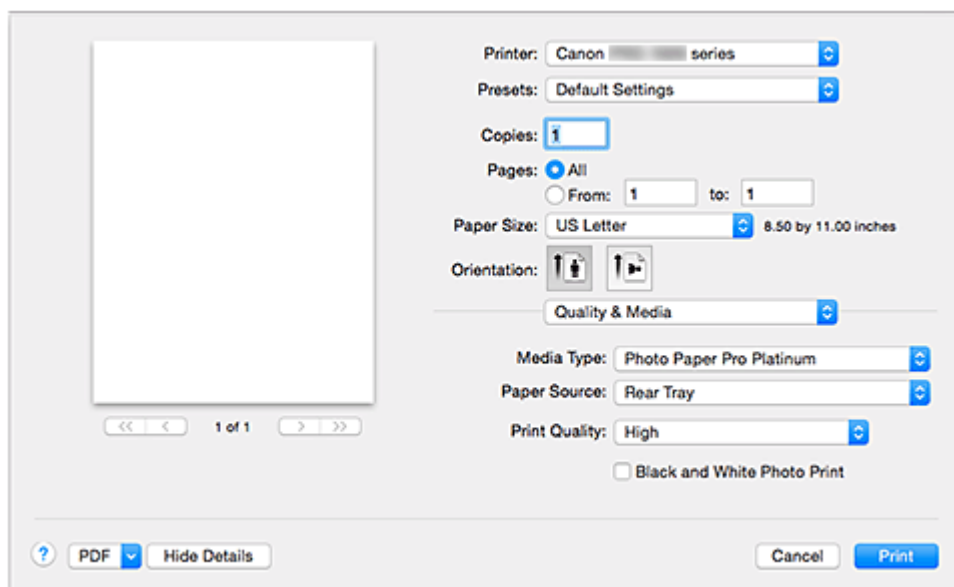

### Typ média (Media Type)

Vyberte typ média, který chcete použít.

Je třeba zvolit typ média, které je aktuálně vloženo do tiskárny. Tato volba umožní tiskárně dokončit tisk s nastavením vhodným pro materiál použitého média.

### »»» Poznámka

- Při tisku na oboustrannou pohlednici vyberte v nabídce Velikost papíru (Paper Size) možnost Oboustranná pohlednice (Postcard Double) a tisk zopakujte.
- Při tisku na jiný papír než Hagaki jej vložte podle pokynů k používání a klepněte na tlačítko **OK**.
- Když se zobrazí , spusťte nástroj Canon IJ Printer Utility2 a opravte nebo aktualizujte informace o médiích.

### Zdroj papíru (Paper Source)

Výběr zdroje, z něhož je papír podáván.

#### Ruční podávání (Manual Feed)

Papír je podáván ze zásobníku ručního podavače na zadní straně.

#### Zadní přihrádka (Rear Tray)

Papír je podáván ze zadní přihrádky.

### Kvalita tisku (Print Quality)

Zvolte nastavení, které nejlépe vystihuje původní typ dokumentu a jeho účel.

Při využití jednoho z přepínačů se odpovídající kvalita nastaví automaticky.

#### Nejvyšší (Highest)

Slouží k tisku, při němž má kvalita nejvyšší prioritu.

#### Vysoká (High)

Upřednostní kvalitu tisku před rychlostí.

#### Standardní (Standard)

Tiskne průměrnou rychlostí v průměrné kvalitě.

#### Uživatelská (Custom)

Zvolte přepínač podle požadované kvality.

## **Kvalita (Quality)**

Prostřednictvím možnosti **Uživatelská (Custom)** v nabídce **Kvalita tisku (Print Quality)** získáte přístup k jezdcí pro úpravu úrovně kvality tisku.

### **Tisk černobílých fotografií (Black and White Photo Print)**

Upravte nastavení tisku černobílých fotografií. Tisk černobílých fotografií představuje funkci umožňující převádět dokument v tiskárně na odstíny šedé a vytisknout jej černobíle.

Po označení políčka se černobílé i barevné dokumenty vytisknou černobíle. Při tisku barevného dokumentu nezapomeňte označení tohoto políčka zrušit.

### **Příbuzná témata**

- [Změna zdroje papíru podle účelu](#)
- [Nastavení úrovně ve funkci Kvalita tisku \(Uživatelská\)](#)
- [Tisk barevného dokumentu monochromaticky](#)



## Možnosti barev

Toto dialogové okno umožňuje úpravu barevného tisku podle vašich představ. Pokud barva vytištěného obrázku neodpovídá vašim požadavkům, můžete vlastnosti v dialogovém okně upravit a tisk zopakovat.

Úpravy provedené v tomto okně nemají vliv na barvy původních tiskových dat (narozdíl od aplikace určené ke zpracování obrazu). Toto dialogové okno je určeno k provádění jemného doladění.

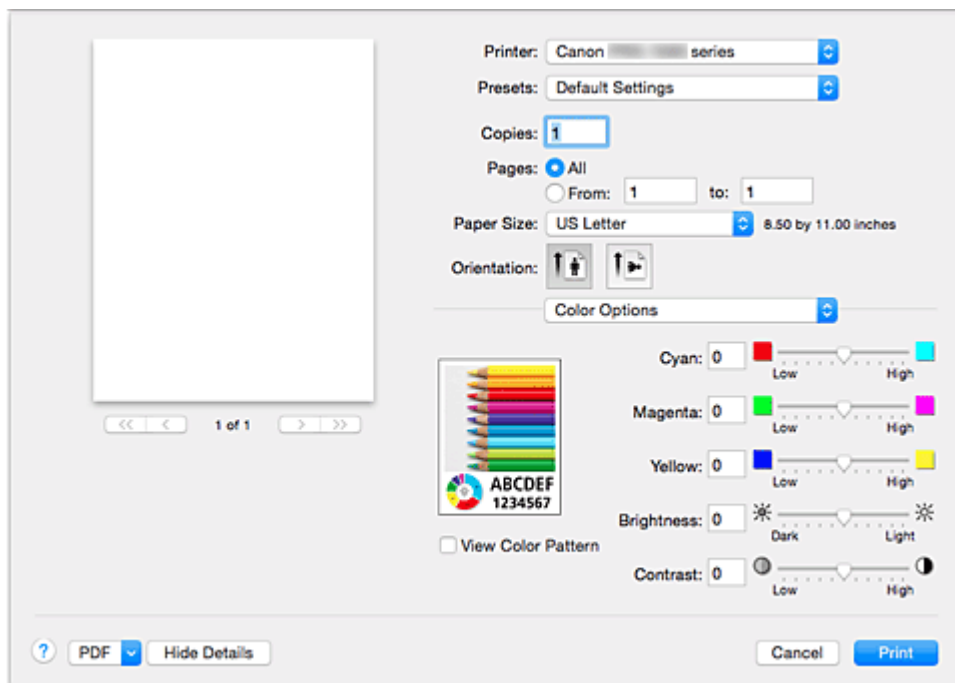

### Náhled

Zobrazí účinek nastavení barev.

Při úpravách položek se výsledné efekty projevují na barvách i jasu.

### Zobr. bar. vzorek (View Color Pattern)

Zobrazí vzorek pro kontrolu změn barev způsobených nastavením barev.

Toto políčko zaškrtněte, pokud chcete vzorový obrázek zobrazit s barevným vzorkem.

### ►►► Poznámka

- Pokud označíte políčko **Tisk černobílých fotografií (Black and White Photo Print)** v nabídce **Kvalita a média (Quality & Media)**, grafika se zobrazí černobíle.

### Vyvážení barev (Azurová (Cyan), Purpurová (Magenta), Žlutá (Yellow))

V případě potřeby upravte intenzitu každé z barev. Pokud budete chtít barvy zesílit, posuňte jezdce doprava. Pokud budete chtít barvy zeslabit, posuňte jezdce doleva.

Můžete rovněž ručně zadat hodnotu propojenou s posuvníkem. Zadejte hodnotu v rozmezí od -50 do 50.

Při úpravě vyvážení barev dochází ke změně poměru použitých barevných inkoustů a tím i ke změně odstínů celého dokumentu.

Ovladač tiskárny použijte pouze v případě, kdy chcete provést drobnou úpravu vyvážení barev. Budete-li chtít provést výraznou změnu vyvážení barev, použijte aplikaci.

### Tón (Tone)

Určuje nastavení barev pro jednobarevný tisk.

Podle potřeby vyberte možnost **Studený tón (Cool Tone)**, **Černobíle (Black and White)**, **Teplý tón (Warm Tone)** nebo **Uživatelská (Custom)**.

Můžete také zadat hodnoty do polí **X** a **Y** a průběžně kontrolovat barevný odstín, klepnout tlačítkem myši na oblast úprav nebo odstín upravit přetažením jezdce.

#### **Studený tón (Cool Tone)**

Tato položka umožňuje změnit tóny barev na studené odstíny šedé (studená černá). Po výběru možnosti **Studený tón (Cool Tone)** se do pole **X** vloží hodnota -30 a do pole **Y** hodnota 0.

#### **Černobíle (Black and White)**

Tato položka umožňuje změnit tóny barev na neutrální odstíny šedé. Pokud vyberete možnost **Černobíle (Black and White)**, do polí **X** a **Y** se vloží hodnota 0.

#### **Teplý tón (Warm Tone)**

Tato položka umožňuje změnit tóny barev na teplé odstíny šedé (teplá černá). Pokud vyberete možnost **Teplý tón (Warm Tone)**, do pole **X** se vloží hodnota 30 a do pole **Y** hodnota 0.

#### **Uživatelská (Custom)**

Tóny barev můžete průběžně měnit a současně sledovat barvy v oblasti pro úpravu. Tóny barev lze upravit ručním zadáním hodnot nebo klepnutím na šipku nahoru/dolů. Tóny barev lze upravit také pomocí myši, a to klepnutím nebo přetažením oblasti pro úpravu. Pokud zvolíte jiný barevný tón a klepnete na možnost **Uživatelská (Custom)**, obnoví se přednastavené hodnoty v nabídce **Uživatelská (Custom)**.

#### **X, Y (hodnoty nastavení monochromatických barev)**

Monochromatické barvy lze v případě potřeby upravit ručně. Tóny barev lze upravit ručním zadáním hodnot nebo klepnutím na šipku nahoru/dolů. Tóny barev lze upravit také pomocí myši, a to klepnutím nebo přetažením oblasti pro úpravu. Při zadávání hodnot používejte hodnoty v rozsahu od -100 do 100 v případě pole **X** a -50 až 50 v případě pole **Y**. Vybraná hodnota se zobrazí na náhledu na levé straně.

### **»»» Důležité**

- Pokud v nabídce **Kvalita a média (Quality & Media)** označíte políčko **Tisk černobílých fotografií (Black and White Photo Print)**, zobrazí se pole **Tón (Tone)**, **X** a **Y** (hodnoty nastavení monochromatických barev).
- Po výběru možnosti **Běžný papír (Plain Paper)**, **Matte Photo Paper**, **Hagaki A**, **Ink Jet Hagaki** nebo **Hagaki** pro položku **Typ média (Media Type)** v oblasti **Kvalita a média (Quality & Media)** se položky **Tón (Tone)**, **X** a **Y** zobrazí šedě a nebudou dostupné.

#### **Jas (Brightness)**

Upravte jas výtisku. Úroveň čistě bílé a černé nelze změnit. Lze však změnit jas barev mezi bílou a černou. Barvy zesvětlí, když jezdce posunete doprava, nebo ztmavnou, když jezdce posunete doleva. Hodnoty jasu můžete rovněž ručně zadat do polí propojených s posuvníkem. Zadejte hodnotu v rozmezí od -50 do 50.

#### **Kontrast (Contrast)**

Funkce Kontrast umožňuje během tisku změnit poměr mezi světlými a tmavými oblastmi obrázku. Chcete-li zvýraznit rozdíly mezi světlými a tmavými částmi obrázku, zvýšte kontrast. Chcete-li naopak rozdíly mezi světlými a tmavými částmi obrázku snížit, kontrast snižte. Můžete rovněž ručně zadat hodnotu propojenou s posuvníkem. Zadejte hodnotu v rozmezí od -50 do 50.

### **»»» Důležité**

- Pokud označíte políčko **Tisk černobílých fotografií (Black and White Photo Print)** v nabídce **Kvalita a média (Quality & Media)**, vyvážení barev (**Azurová (Cyan)**, **Purpurová (Magenta)**, **Žlutá (Yellow)**) nebude k dispozici.

- Po výběru možnosti **ColorSync** pro položku **Soulad barev (Color Matching)** se možnosti pro vyvážení barev (**Azurová (Cyan)**, **Purpurová (Magenta)**, **Žlutá (Yellow)**) a položky **Tón (Tone)**, **X**, **Y**, **Jas (Brightness)** a **Kontrast (Contrast)** zobrazí šedě a nebudou dostupné.

## Příbuzná témata

- [Nastavení opravy barev](#)
- [Nastavení vyvážení barev](#)
- [Nastavení jasu](#)
- [Nastavení kontrastu](#)

## Podrobná nastavení papíru

Toto dialogové okno slouží k zadání podrobných nastavení tisku, která odpovídají typu média vloženého do tiskárny.

Pokud se papír během tisku znečistí nebo pokud kvalita výtisku nedosahuje očekávání, můžete použitím těchto nastavení výtisky vylepšit.

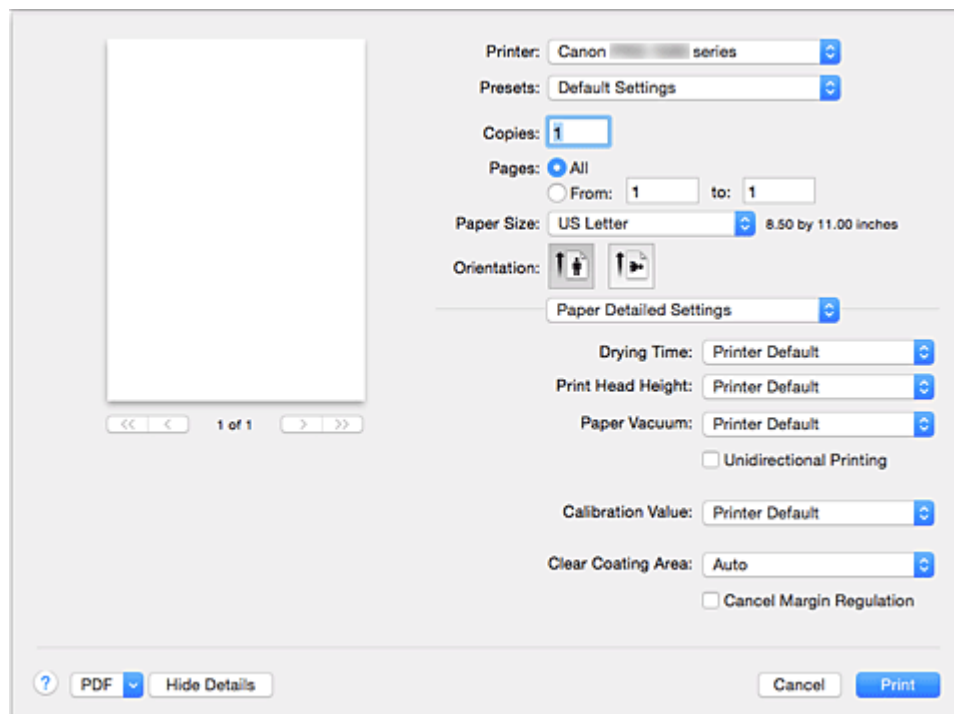

### Doba zasychání (Drying Time)

Umožňuje nastavit dobu, po kterou tiskárna zůstane v klidu před zahájením tisku další stránky. Pokud je vysunuta další stránka před úplným zaschnutím tištěného povrchu a papír se znečistí, nastavte delší dobu čekání na zaschnutí inkoustu.

### Výška tiskové hlavy (Print Head Height)

Umožňuje nastavit širší mezeru mezi tiskovou hlavou a papírem, aby se snížil otěr papíru při tisku na stránky s vysokou hustotou. Chcete-li omezit otěr papíru, vyberte možnost **Zamezit otěru papíru (Avoid Paper Abrasion)**.

### Podtlak papíru (Paper Vacuum)

Umožňuje změnit podtlak papíru, který bude použit během tisku. Jestliže se na zadní straně papíru vytvářejí skvrny, když tisknete na silný papír, nebo když se papír často kroutí, změňte pomocí této funkce podtlak papíru.

### Jednosměrný tisk (Unidirectional Printing)

Umožňuje potlačit nerovnoměrné barvy a posunout čáry při tisku. Políčko zaškrtněte, chcete-li provést jednosměrný tisk.

### Hodnota kalibrace (Calibration Value)

Umožňuje použít výsledky kalibrace provedené na tiskárně. Chcete-li použít hodnoty kalibrace, vyberte možnost **Použít hodnotu (Use Value)**.

### Oblast čirého inkoustu (Clear Coating Area)

Nastavte oblast čirého inkoustu.

### **Automaticky (Auto)**

Tiskárna automaticky nastaví oblasti, které mají být potištěny čirým inkoustem, má-li být čirý inkoust nanesen.

Můžete tím docílit nižší spotřeby inkoustu optimalizátorem jasu (CO) nebo zvýšení rychlosti tisku.

### **Celý papír (Overall)**

Tiskárna potiskne čirým inkoustem celou oblast tisku.

Pokud možnost **Automaticky (Auto)** vytvoří neuspokojivé efekty čirého inkoustu, výběr možnosti **Celý papír (Overall)** může výsledky zlepšit.

### **Zrušit regulaci okrajů (Cancel Margin Regulation)**

Slouží ke zrušení bezpečnostní regulace okrajů, pokud po výběru možnosti **Kvalita a média (Quality & Media)** v místní nabídce dialogového okna Tisk zvolíte pro položku **Typ média (Media Type)** možnost **Photo Paper Pro Premium Matte** nebo **Matte Photo Paper**.

Po zaškrtnutí tohoto políčka se zruší bezpečnostní regulace okrajů, bude možné tisknout do širší oblasti tisku, provést celostránkový tisk bez ohraničení a uskutečnit tisk na všechny velikosti papíru.

Při zrušení bezpečnostní regulace okrajů může dojít k umazání papíru nebo poklesu kvality tisku v závislosti na použité velikosti papíru a prostředí.

Pokud k tomu dojde, doporučujeme tisknout na velikost papíru s velkými okraji.

## Zpracování stránky

Toto dialogové okno slouží k úpravě množství, o které dokument přesáhne přes okraj papíru při použití celostránkového tisku bez ohraničení, a k zadání sešívací strany a okraje, pokud je více listů papíru sešíváno dohromady.

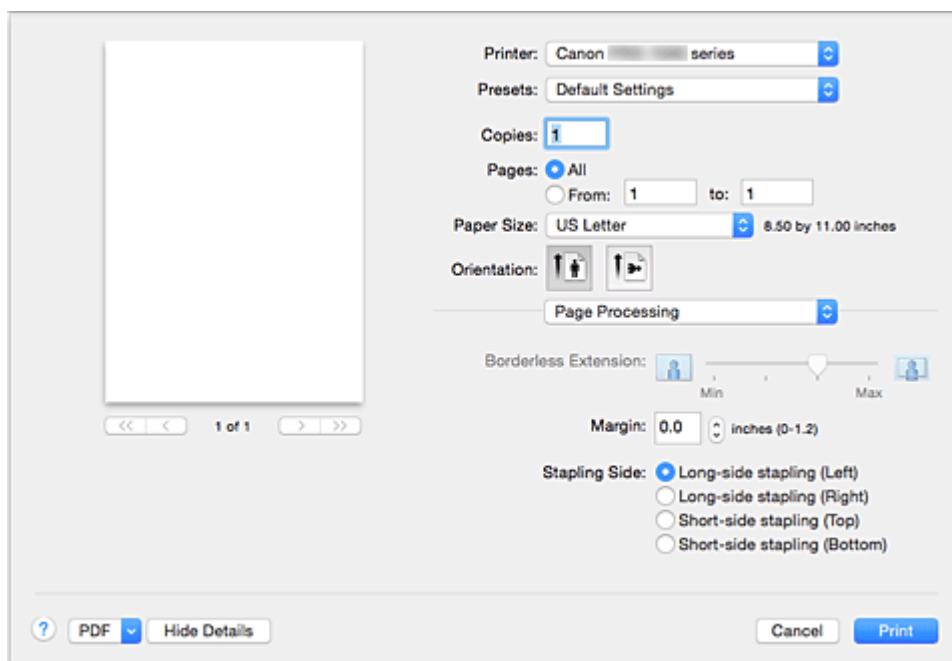

### Přesah bez ohraničení (Borderless Extension)

Umožňuje upravit, o kolik dokument přesáhne okraj papíru, pomocí posuvníku **Přesah bez ohraničení (Borderless Extension)**.

Přetažením jezdcu posuvníku doprava zvýšíte velikost přesahu a přetažením doleva zmenšíte velikost přesahu.

### Okraj (Margin)

Slouží k nastavení šířky okraje pro vzájemné sešívání více listů papíru. Lze zadat hodnoty v rozsahu od 0 mm do 30 mm (od 0 palců do 1,2 palce).

### Sešívací strana (Stapling Side)

Slouží k nastavení sešívací strany papíru.

#### **Sešítí na delší straně (levá) (Long-side stapling (Left)) / Sešítí na delší straně (pravá) (Long-side stapling (Right))**

Tuto možnost vyberte při sešívání delší strany papíru.

Vyberte levou nebo pravou.

#### **Sešítí na kratší straně (horní) (Short-side stapling (Top)) / Sešítí na kratší straně (dolní) (Short-side stapling (Bottom))**

Tuto možnost vyberte při sešívání kratší strany papíru.

Vyberte horní nebo dolní.

## Příbuzná témata

- [Spuštění tisku bez ohraničení](#)
- [Nastavení okraje pro sešítí](#)

# Canon IJ Printer Utility2

Nástroj Canon IJ Printer Utility2 umožňuje provádět údržbu tiskárny nebo měnit nastavení tiskárny.

## Možnosti použití nástroje Canon IJ Printer Utility2

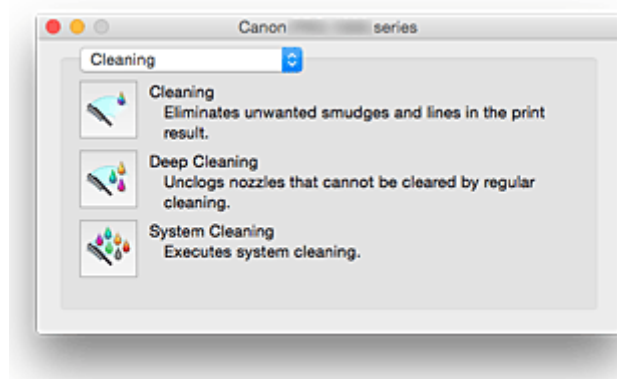

Mezi stránkami nástroje Canon IJ Printer Utility2 můžete přecházet pomocí místní nabídky. Z místní nabídky můžete zvolit libovolnou z následujících položek.

### [Čištění \(Cleaning\)](#)

Vyčistí tiskárnu a vyčistí zanesené trysky tiskové hlavy.

### [Zkušební tisk \(Test Print\)](#)

Provedením zkušebního tisku zkontrolujete stav trysek tiskové hlavy.

### [Nastavení napájení \(Power Settings\)](#)

Slouží k řízení napájení této tiskárny prostřednictvím ovladače tiskárny.

### [Tiché nastavení \(Quiet Settings\)](#)

Umožňuje snížit provozní hluk tiskárny.

### [Uživatelská nastavení \(Custom Settings\)](#)

Změna nastavení této tiskárny.

### [Informace o médiích \(Media Information\)](#)

Poskytuje nejnovější informace o médiích z tiskárny a aktualizuje informace o médiích v ovladači tiskárny.

### [Účetnictví \(Accounting\)](#)

Umožňuje nastavit identifikátory pro každou úlohu a každého uživatele a provádět správu historie tisku a tiskových úloh.

#### **»»» Poznámka**

- Pokud je tiskárna sdílená, informace pro funkci **Účetnictví (Accounting)** nelze na klientských zařízeních nastavit.

### [Informace o hladině inkoustu \(Ink Level Information\)](#)

Kontrola hladiny zbývajících inkoustu.

#### **»»» Poznámka**

- Před použitím nástroje Canon IJ Printer Utility2 je třeba zapnout tiskárnu.
- V závislosti na zvolených položkách se počítač spojí s tiskárnou a získá potřebné informace. Pokud nebude mít počítač možnost komunikace s tiskárnou, může se zobrazit chybová zpráva.

Pokud taková situace nastane, klepnutím na tlačítko **Storno (Cancel)** zobrazíte nejaktuálnější nastavení zadaná v počítači.

---



## Otevření nástroje Canon IJ Printer Utility2

Při otvírání nástroje Canon IJ Printer Utility2 postupujte následovně.

1. Otevřete nabídku **Předvolby systému (System Preferences)** a vyberte možnost **Tiskárny a skenery (Printers & Scanners) (Tisk a skenování (Print & Scan))**

2. Spustíte nástroj Canon IJ Printer Utility2

V seznamu tiskáren zvolte svůj model tiskárny a klepněte na možnost **Volby a materiály... (Options & Supplies...)**.

Na kartě **Utilita (Utility)** klepněte na možnost **Otevřít tiskovou utilitu (Open Printer Utility)**.

Spustí se nástroj Canon IJ Printer Utility2.

## **Změna nastavení tiskárny z počítače (systém Mac OS)**

- ▶ **Správa napájení tiskárny**
- ▶ **Snížení hluku tiskárny**
- ▶ **Změna provozního režimu tiskárny**
- ▶ **Aktualizace informací o médiích v ovladači tiskárny**
- ▶ **Oprava informací o médiích v ovladači tiskárny (při použití tiskárny ve sdíleném prostředí)**
- ▶ **Nastavení informací pro účetnictví**

## Správa napájení tiskárny

Tato funkce umožňuje ovládat napájení tiskárny pomocí ovladače tiskárny.

Napájení tiskárny lze ovládat následovně:



### Vypnout (Power Off)

Funkce **Vypnout (Power Off)** tiskárnu vypne. Při použití této funkce nebude možné tiskárnu zapnout z ovladače tiskárny.

1. V místní nabídce nástroje [Canon IJ Printer Utility2](#) vyberte možnost **Nastavení napájení (Power Settings)**
2. Vypněte tiskárnu pomocí počítače  
Klepněte na tlačítko **Vypnout (Power Off)** a po otevření okna s žádostí o potvrzení klepněte na tlačítko **OK**.  
Napájení tiskárny se vypne.



### Automatické zapínání/vypínání (Auto Power)

Funkce **Automatické zapínání/vypínání (Auto Power)** umožňuje nastavit **Automatické zapnutí (Auto Power On)** a **Automatické vypnutí (Auto Power Off)**.

Funkce **Automatické zapnutí (Auto Power On)** automaticky zapne tiskárnu ihned po přijetí dat.  
Funkce **Automatické vypnutí (Auto Power Off)** automaticky vypne tiskárnu, pokud ovladač tiskárny nebo tiskárna po zadanou dobu nevykazují žádnou činnost.

1. V místní nabídce nástroje [Canon IJ Printer Utility2](#) vyberte možnost **Nastavení napájení (Power Settings)**
2. Zkontrolujte, zda je tiskárna zapnutá, a klepněte na tlačítko **Automatické zapínání/vypínání (Auto Power)**  
Otevře se dialogové okno.

#### »»» Poznámka

- Pokud je tiskárna vypnuta nebo je zakázána komunikace mezi tiskárnou a počítačem, může se objevit chybová zpráva, protože počítač nemůže zjišťovat údaje o stavu tiskárny.

3. V případě potřeby proveďte následující nastavení:

#### **Automatické zapnutí (Auto Power On)**

Výběrem položky **Povolit (Enable)** ze seznamu zapnete tiskárnu vždy, když do ní budou odeslána tisková data.

#### **Automatické vypnutí (Auto Power Off)**

Vyberte čas ze seznamu. Pokud po tuto dobu neproběhne žádná činnost v ovladači tiskárny nebo tiskárně, tiskárna se automaticky vypne.

#### 4. Použít nastavení

Nastavení je od této chvíle používáno. Chcete-li tuto funkci zakázat, vyberte v seznamu stejným postupem možnost **Zakázat (Disable)**.

## Snížení hluku tiskárny

Funkce ztišení umožňuje snížit provozní hluk tiskárny. Tichý režim je vhodný k dalšímu ztišení provozního hluku tiskárny (například v noci).

Tato funkce může snížit rychlost tisku.

Postup nastavení tichého režimu je následující:

1. V místní nabídce nástroje [Canon IJ Printer Utility2](#) vyberte možnost **Tiché nastavení (Quiet Settings)**

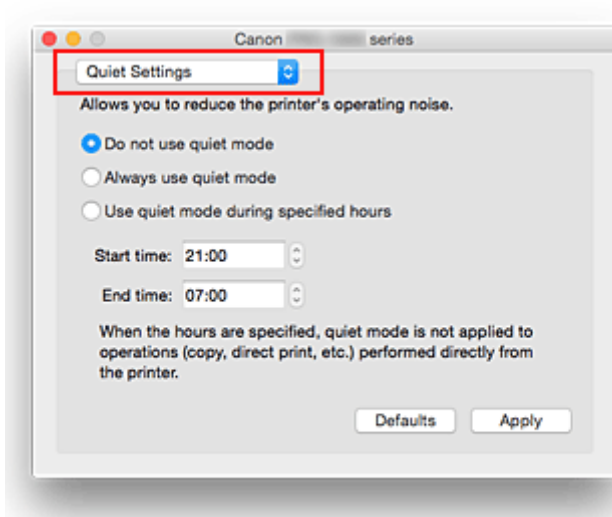

### »»» Poznámka

- Pokud počítač nedokáže komunikovat s tiskárnou, může se objevit zpráva, protože počítač nemá přístup k informacím o funkci nastavené v tiskárně. Pokud taková situace nastane, klepnutím na tlačítko **Storno (Cancel)** zobrazíte nejaktuálnější nastavení zadaná v počítači.

2. Nastavte tichý režim

V případě potřeby vyberte jednu z následujících položek:

#### **Nepoužít tichý režim (Do not use quiet mode)**

Tuto možnost vyberte, chcete-li používat tiskárnu s běžnou úrovní provozního hluku.

#### **Vždy použít tichý režim (Always use quiet mode)**

Tuto možnost vyberte, chcete-li ztišit provozní hluk tiskárny.

#### **Použít tichý režim v určených hodinách (Use quiet mode during specified hours)**

Tuto možnost vyberte, chcete-li v určenou dobu ztišit provozní hluk tiskárny.

Zadejte hodnoty **Čas spuštění (Start time)** a **Čas ukončení (End time)**, které určují, kdy se má tichý režim aktivovat. Při nastavení stejného času v obou hodnotách nebude tichý režim fungovat.

### »»» Důležité

- Tichý režim můžete spustit na ovládacím panelu tiskárny nebo v ovladači tiskárny. Ať nastavíte tichý režim jakýmkoli způsobem, režim se použije při provádění operací z ovládacího panelu tiskárny nebo při tisku z počítače.

- Pokud v nabídce **Použit tichý režim v určených hodinách (Use quiet mode during specified hours)** vyberete určitý čas, tichý režim se nebude vztahovat na operace prováděné přímo prostřednictvím tiskárny (přímý tisk atd.).

### 3. Použití nastavení

Zkontrolujte, zda je tiskárna zapnutá, a klepněte na tlačítko **Použit (Apply)**.

Po zobrazení výzvy k potvrzení klepněte na tlačítko **OK**.

Nastavení je od této chvíle používáno.

#### **Poznámka**

- Účinnost tichého režimu závisí na nastavení zdroje papíru a kvality tisku.

## Změna provozního režimu tiskárny

Podle potřeby přepínejte mezi různými provozními režimy tiskárny.

Postup konfigurace nabídky **Uživatelská nastavení (Custom Settings)** je následující:

1. Zkontrolujte, zda je tiskárna zapnutá, a poté v místní nabídce nástroje [Canon IJ Printer Utility2](#) vyberte možnost **Uživatelská nastavení (Custom Settings)**

### »»» Poznámka

- Pokud počítač nedokáže komunikovat s tiskárnou, může se objevit zpráva, protože počítač nemá přístup k informacím o funkci nastavené v tiskárně.  
Pokud taková situace nastane, klepnutím na tlačítko **Storno (Cancel)** zobrazíte nejaktuálnější nastavení zadaná v počítači.

2. V případě potřeby proveďte následující nastavení:

#### **Nerozpoznávat neshodu nastavení papíru při tisku z počítače (Don't detect mismatch of paper settings when printing from computer)**

Pokud se při tisku dokumentů z počítače neshodují nastavení papíru v dialogovém okně Tisk a informace o papíru v zadní přihrádce zaregistrované v tiskárně, toto nastavení zakáže zobrazení zprávy a umožní pokračovat v tisku.

Toto políčko označte, pokud chcete zakázat zjišťování neshodujícího se nastavení papíru.

#### **Zakázat rozpoznání šířky papíru při tisku z počítače (Disable paper width detection when printing from computer)**

I když se šířka papíru zjištěná tiskárnou během tisku z počítače liší od šířky papíru, která byla nastavena pro položku **Velikost papíru (Paper Size)** v dialogovém okně tisku, tato funkce zakáže zobrazení zprávy a umožní pokračovat v tisku.

Políčko zaškrtněte, chcete-li zakázat detekci šířky papíru během tisku.

3. Použít nastavení

Klepněte na tlačítko **Použít (Apply)** a po zobrazení okna se žádostí o potvrzení klepněte na tlačítko **OK**.

Následně bude tiskárna pracovat s pozměněným nastavením.

## Aktualizace informací o médiích v ovladači tiskárny

Tato funkce poskytuje nejnovější informace o médiích z tiskárny a aktualizuje informace o médiích v ovladači tiskárny.

Po aktualizaci informací o médiích se provede aktualizace médií zobrazovaných v seznamu **Typ média (Media Type)** na obrazovce **Kvalita a média (Quality & Media)** na nejnovější informace.

Postup aktualizace informací o médiích je popsán níže.



### Aktualizovat informace o médiích (Update Media Information)

1. V místní nabídce nástroje [Canon IJ Printer Utility2](#) vyberte možnost **Informace o médiích (Media Information)**
2. Klikněte na položku **Aktualizovat informace o médiích (Update Media Information)**

Otevře se dialogové okno.

3. Zkontrolujte, zda byly aktualizovány informace o médiích

Podle pokynů uvedených v dialogovém okně zkontrolujte, zda je tiskárna zapnutá, a poté klikněte na tlačítko **OK**.

Po kontrole, zda je nebo není potřebné aktualizovat informace o médiích tiskárny, se zobrazí zpráva. Pokud jsou informace o médiích tiskárny aktuální, klikněte na tlačítko **OK** a dokončete aktualizaci informací o médiích.

Pokud je potřebné informace aktualizovat, učiňte tak provedením níže uvedených kroků:

4. Aktualizujte informace o médiích

Zkontrolujte zprávu a klikněte na tlačítko **Aktualizace (Update)**.

Provede se aktualizace informací o médiích v ovladači tiskárny.

Když se zobrazí ověřovací obrazovka, zadejte jméno a heslo správce a poté klikněte na položku **Instalovat podpůrnou aplikaci (Install Helper)**.

#### ►► Důležité

- Aktualizace informací o médiích může určitou dobu trvat.
- Neměňte informace o médiích na tiskárně, zatímco aktualizujete informace o médiích v ovladači.

5. Dokončete aktualizaci informací o médiích

Po zobrazení zprávy s žádostí o potvrzení klikněte na tlačítko **OK**.

Provede se aktualizace informací o médiích.

#### ►► Důležité

- Po aktualizaci informací o médiích restartujte aplikaci nebo software, z kterého tisknete.



## »» Důležité

- Přesvědčte se, zda aktualizaci informací o médiích provádí uživatel s oprávněními správce. Jiní uživatelé než správci mohou zkontrolovat, zda je vyžadována aktualizace informací o médiích, ale sami provést aktualizaci nemohou.
- Pokud přidáte, odstraníte nebo upravíte médium pomocí nástrojů pro správu (Media Configuration Tool), ale neprovedete aktualizaci informací o médiích, mohou nastat problémy, jako je nemožnost tisku.

## »» Poznámka

- Při sdílení tiskárny se na klientském zařízení zobrazí položka **Opravit informace o médiích (Correct Media Information)**.

# Oprava informací o médiích v ovladači tiskárny (při použití tiskárny ve sdíleném prostředí)

Informace o médiích v ovladači tiskárny se opraví.

Po provedení opravy informací o médiích se opraví konfigurace informací o médiích v ovladači tiskárny.

Postup opravy informací o médiích je popsán níže.



## Opravit informace o médiích (Correct Media Information)

1. V místní nabídce nástroje [Canon IJ Printer Utility2](#) vyberte možnost **Informace o médiích (Media Information)**

2. Klikněte na položku **Opravit informace o médiích (Correct Media Information)**

Po kontrole, zda jsou nebo nejsou informace o médiích v ovladači tiskárny správné, se zobrazí zpráva. Pokud jsou informace o médiích tiskárny nastaveny správně, klikněte na tlačítko **OK** a dokončete opravu informací o médiích.

Pokud je potřebné informace opravit, učiňte tak provedením níže uvedených kroků:

3. Opravte informace o médiích

Po zobrazení zprávy s žádostí o potvrzení klikněte na tlačítko **OK**.

Informace o médiích v ovladači tiskárny se opraví.

Když se zobrazí ověřovací obrazovka, zadejte jméno a heslo správce a poté klikněte na položku **Instalovat podpůrnou aplikaci (Install Helper)**.

4. Dokončete opravu informací o médiích

Po zobrazení zprávy s žádostí o potvrzení klikněte na tlačítko **OK**.

Informace o papírech se opraví.

### »» Důležité

- Po opravě informací o médiích restartujte aplikaci nebo software, z kterého tisknete.

### »» Poznámka

- V používaném klientském zařízení se při sdílení tiskárny zobrazí pouze položka **Informace o médiích (Media Information)**.

## Nastavení informací pro účetnictví

Nastavením účetních informací začnete přidávat k tiskovým úlohám identifikátory a tiskárnu v kombinaci s nástrojem pro správu nákladů můžete vytvářet tabulky s informacemi o historii tisku pro libovolné ID.

Postup nastavení informací pro funkci účetnictví je popsán níže.

1. V místní nabídce nástroje [Canon IJ Printer Utility2](#) vyberte možnost **Účetnictví (Accounting)**

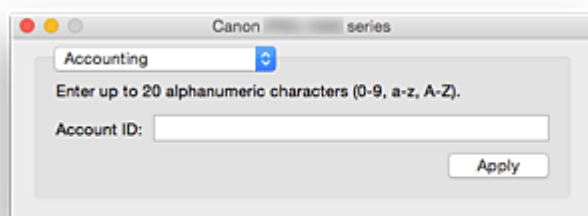

2. Nastavení položky **ID účtu (Account ID)**

Podle potřeby nastavte ID účtu.

### **ID účtu (Account ID)**

Zadejte ID účtu, které chcete nastavit. Zadejte identifikátor použitím až 20 alfanumerických znaků (0 až 9, a až z, A až Z).

3. Použití nastavení

Zkontrolujte, zda je tiskárna zapnutá, a poté klikněte na tlačítko **Použit (Apply)**.

Po zobrazení výzvy k potvrzení klepněte na tlačítko **OK**.

Nastavení je nyní platné.

### »»» **Poznámka**

- Pokud je tiskárna sdílená, informace pro funkci **Účetnictví (Accounting)** nelze na klientských zařízeních nastavit.

## Údržba této tiskárny

- ▶ Čištění tiskových hlav
- ▶ Tisk testovacího vzorku trysek
- ▶ Kontrola stavu inkoustu z počítače
- ▶ Správa napájení tiskárny
- ▶ Snížení hluku tiskárny
- ▶ Změna provozního režimu tiskárny
- ▶ Aktualizace informací o médiích v ovladači tiskárny
- ▶ Oprava informací o médiích v ovladači tiskárny (při použití tiskárny ve sdíleném prostředí)
- ▶ Nastavení informací pro účetnictví

# Otevření obrazovky se stavem tisku

Podle následujícího postupu ověřte průběh tisku:

## 1. Otevření obrazovky se stavem tisku

- Pokud byla tisková data odeslána do tiskárny

Obrazovka se stavem tisku se otevře automaticky. Pokud budete chtít otevřít obrazovku se stavem tisku, klepněte na možnost  (ikona tiskárny) uvedenou na panelu Dock.

- Pokud tisková data nebyla odeslána do tiskárny

Otevřete nabídku **Předvolby systému (System Preferences)** a vyberte možnost **Tiskárny a skenery (Printers & Scanners) (Tisk a skenování (Print & Scan))**.





Pokud budete chtít otevřít obrazovku se stavem tisku, vyberte v seznamu tiskáren název modelu tiskárny a klepněte na možnost **Otevřít tiskovou frontu... (Open Print Queue...)**.

## 2. Kontrola stavu tisku

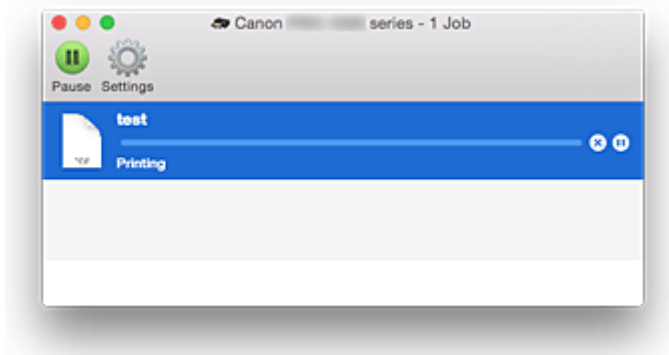
Podle potřeby můžete zkontrolovat název souboru, který se tiskne nebo je připraven k tisku.







- Pokud používáte systém OS X Yosemite v10.10, OS X Mavericks v10.9 nebo OS X Mountain Lion v10.8

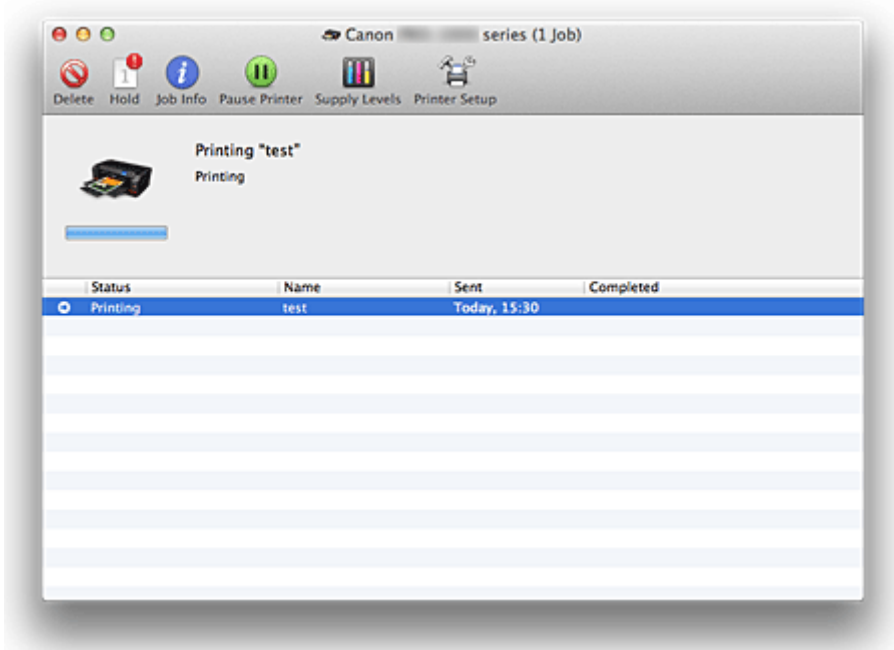

-  Odstraní vybranou tiskovou úlohu.
-  Zastaví tisk zadaného dokumentu.
-  Obnoví tisk zadaného dokumentu.
-  Zastaví tisk všech dokumentů.
-  Tato možnost se zobrazí pouze při zastavení tisku všech dokumentů a umožňuje tento tisk všech dokumentů obnovit.



- Postup v systému OS X Lion v10.7



-  Odstraní vybranou tiskovou úlohu.
-  Zastaví tisk zadaného dokumentu.
-  Obnoví tisk zadaného dokumentu.
-  Zobrazí informace o tiskové úloze.
-  Zastaví tisk všech dokumentů.
-  Tato možnost se zobrazí pouze při zastavení tisku všech dokumentů a umožňuje tento tisk všech dokumentů obnovit.

## Odstranění nepotřebné tiskové úlohy

Pokud tiskárna nezačne tisknout, pravděpodobně v ní zůstala data zrušené nebo neúspěšné tiskové úlohy. Nepotřebné tiskové úlohy můžete odstranit na obrazovce pro kontrolu stavu tisku.

1. Otevřete nabídku **Předvolby systému (System Preferences)** a vyberte možnost **Tiskárny a skenery (Printers & Scanners) (Tisk a skenování (Print & Scan))**
2. Vyberte svůj model a klepněte na tlačítko **Otevřít tiskovou frontu... (Open Print Queue...)**  
Otevře se obrazovka pro kontrolu stavu tisku.
3. Vyberte nepotřebnou tiskovou úlohu a klepněte na ikonu  ( **Odstranit (Delete)**)  
Vybraná tisková úloha bude odstraněna.

## Pokyny k používání (ovladač tiskárny)

Na tento ovladač tiskárny se vztahují následující omezení. Při používání ovladače tiskárny mějte na paměti následující body.

### Omezení ovladače tiskárny

- Během úpravy nastavení v dialogovém okně Vzhled stránky nezapomeňte nejprve v seznamu **Formát pro (Format For)** zvolit používaný model. Při zvolení jiné tiskárny nemusí tisk proběhnout správně.
- Pokud se nástroj Canon IJ Printer Utility2 nezobrazuje v oblasti **Informace o hladině inkoustu (Ink Level Information)** zbývajícím hladinu inkoustu, zkontrolujte, zda jsou tisková hlava a nádržka s inkoustem řádně nainstalovány.
- Když nástroj Canon IJ Printer Utility2 zobrazí hlášení **Informace o hladině inkoustu (Ink Level Information)**, zavřete kryt tiskárny.
- Následující funkce nelze používat v systému Mac OS a jsou určeny pro počítače se systémem Windows.
  - Oboustranný tisk
  - Tisk brožury
  - Vedle sebe/Tisk plakátu
- V závislosti na používané aplikaci se nemusí náhled na levé straně dialogového okna Tisk zobrazit.
- Nástroj Canon IJ Network Tool nespouštějte během tisku.
- Pokud je spuštěn nástroj Canon IJ Network Tool, netiskněte.
- Pokud propojíte tuto tiskárnu se zařízením AirPort prostřednictvím kabelu USB, bude třeba před zahájením tisku nainstalovat nejnovější firmware AirPort.
- Používáte-li systém OS X Mavericks v10.9, je při údržbě tiskárny pomocí nástroje Canon IJ Printer Utility2 nutné zavřít okno kontroly stavu tisku.

### Poznámky k přidání tiskárny

- Pokud budete instalovat ovladač tiskárny Canon do systému Mac OS a používat tiskárnu přes síťové připojení, vyberte v dialogovém okně **Přidat (Add) (Přidat tiskárnu (Add Printer))** název tiskárny s řetězcem Bonjour.  
Jestliže je zobrazeno několik možností v části **Používat (Use)** dialogu **Přidat (Add) (Přidat tiskárnu (Add Printer))**, zvolte Canon XXX series (kde "XXX" je název vašeho modelu), abyste maximalizovali svou schopnost ovládat nastavení během tisku.
- Jestliže instalujete ovladač tiskárny Canon do systémů OS X Yosemite v10.10 nebo OS X Mavericks v10.9 a tiskárna je připojena USB kabelem, může dialog **Přidat (Add) (Přidat tiskárnu (Add Printer))** zobrazit několik možností v seznamu **Používat (Use)**.  
Doporučujeme použít Canon XXX series (XXX je název modelu), abyste mohli zadat podrobná nastavení tisku.



## **Aktualizace ovladače tiskárny**

- ▶ **Získání nejnovějšího ovladače tiskárny**
- ▶ **Odstranění nepotřebné tiskárny Canon IJ ze seznamu tiskáren**
- ▶ **Příprava před instalací ovladače tiskárny**
- ▶ **Instalace ovladače tiskárny**

## Získání nejnovějšího ovladače tiskárny

Aktualizací ovladače tiskárny na nejnovější verzi můžete vyřešit nevyřešené problémy.

Podle potřeby můžete navštívit naši webovou stránku a stáhnout nejnovější ovladač tiskárny pro váš model.

### **»» Důležité**

- Ovladač tiskárny si můžete stáhnout bezplatně, ale budete muset uhradit případné poplatky za internetové připojení.

### **Příbuzná témata**

- [Příprava před instalací ovladače tiskárny](#)
- [Instalace ovladače tiskárny](#)

## Odstranění nepotřebné tiskárny Canon IJ ze seznamu tiskáren

Tiskárnu Canon IJ, kterou již nepoužíváte, můžete ze seznamu tiskáren odstranit.

Před odstraněním nástroje Canon IJ Tiskárna odpojte kabel spojující tiskárnu s počítačem.

Postup pro odstranění nepotřebné tiskárny Canon IJ ze seznamu tiskáren:

Tiskárnu Canon IJ je možné odstranit pouze po přihlášení se jako uživatel s oprávněním správce. Informace o správcích naleznete v uživatelské příručce pro systém Mac OS.

1. Otevřete nabídku **Předvolby systému (System Preferences)** a vyberte možnost **Tiskárny a skenery (Printers & Scanners) (Tisk a skenování (Print & Scan))**

2. Odstranění tiskárny Canon IJ ze seznamu tiskáren

V seznamu tiskáren vyberte tiskárnu Canon IJ, kterou chcete odstranit, a klepněte na symbol -.

Po otevření okna s žádostí o potvrzení klepněte na tlačítko **Odstranit tiskárnu (Delete Printer)**.

## Příprava před instalací ovladače tiskárny

Tato část popisuje položky, které je třeba zkontrolovat před instalací ovladače tiskárny. Na tuto část se obraťte také v případě, že ovladač nelze nainstalovat.

### Kontrolování nastavení počítače

- Ukončete všechny spuštěné aplikace.
- Přihlaste se jako uživatel s účtem správce. Instalační program vás vyzve k zadání jména a hesla správce. Jestliže systém Mac OS využívá více uživatelů, přihlaste se k účtu správce, kterého jste zaregistrovali jako prvního.

### »» Důležité

- Při aktualizaci systému Mac OS se všechny nainstalované ovladače tiskárny odstraní. Plánujete-li tiskárnu i nadále používat, znovu nainstalujte nejnovější ovladač tiskárny.

### Příbuzná témata

- [Získání nejnovějšího ovladače tiskárny](#)
- [Instalace ovladače tiskárny](#)

# Instalace ovladače tiskárny

Prostřednictvím Internetu se můžete připojit na naše webové stránky a stáhnout nejnovější ovladač tiskárny pro používaný model.

Postup instalace staženého ovladače tiskárny je následující:

## 1. Připojení disku

Poklepejte na stažený soubor s bitovou kopií disku.

Po rozbalení souboru se připojí disk.

## 2. Spusťte instalační program

Poklepejte na soubor „PrinterDriver\_XXX\_YYY.pkg“ (kde „XXX“ představuje název modelu a „YYY“ verzi) obsažený na disku.

## 3. Spusťte instalaci

Ovladač tiskárny nainstalujte podle pokynů na obrazovce.

Pokud se zobrazí okno s licenční dohodou na software, přečtěte si jeho obsah a klepněte na tlačítko **Pokračovat (Continue)**. Pokud s licenční smlouvou na software nesouhlasíte, nemůžete tento software instalovat.

## 4. Volba cílového umístění instalace

Podle potřeby určete umístění pro ovladač tiskárny a klepněte na tlačítko **Pokračovat (Continue)**.

## 5. Spuštění instalace

Klepněte na možnost **Nainstalovat (Install)**.

Po otevření obrazovky pro ověření zadejte jméno a heslo správce a klepněte na možnost **Nainstalovat software (Install Software)**.

## 6. Dokončete instalaci

Po zobrazení zprávy o dokončení klepněte na tlačítko **Zavřít (Close)**.

Instalace ovladače tiskárny je úspěšně dokončena.

### **»»» Důležité**

- Pokud instalační program nepracuje podle očekávání, vyberte v nabídce **Instalátor (Installer)** nástroje Finder možnost **Ukončit Instalátor (Quit Installer)**, a instalátor tak ukončete. Následně instalační program spusťte znovu.
- Ovladač tiskárny si můžete stáhnout bezplatně, ale bude nutné uhradit případné poplatky za internetové připojení.

### **Příbuzná témata**

- [Získání nejnovějšího ovladače tiskárny](#)
- [Odstranění nepotřebné tiskárny Canon IJ ze seznamu tiskáren](#)
- [Příprava před instalací ovladače tiskárny](#)

## Sdílení tiskárny v síti

Pokud používáte v síti více počítačů, můžete sdílet tiskárnu, která je připojena k jednomu počítači, s ostatními počítači.

Před provedením nastavení pro sdílení tiskárny vyberte možnost **Sít'** ze seznamu **Předvolby systému** a zkontrolujte, zda byla zvolena nastavení sítě.

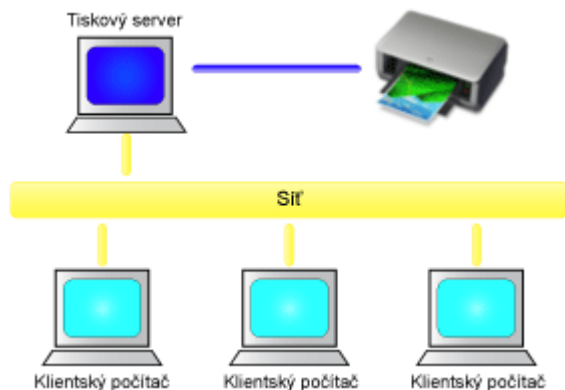

V této části je popsán postup sdílení tiskárny mezi počítači Mac.

- [Nastavení tiskového serveru](#)

V této části je popsáno nastavení počítače, který se připojuje k této tiskárně.

- [Nastavení klientského počítače](#)

Tato část popisuje postup nastavení počítače, který používá tuto tiskárnu prostřednictvím sítě.

Po spuštění tisku se data odesílají do tiskárny pomocí systému tiskového serveru.

### Příbuzné téma

- [Omezení týkající se sdílení tiskárny](#)

## Nastavení tiskového serveru

Chcete-li používat tiskárnu v síti, nastavte v ovladači tiskárny sdílení v systému tiskového serveru.

Chcete-li nastavit systémy tiskového serveru, postupujte takto:

1. [Nainstalujte ovladač tiskárny](#) do systému tiskového serveru

2. Zkontrolujte, zda byla přidána tiskárna, kterou chcete používat

Otevřete nabídku **Předvolby systému (System Preferences)** a vyberte možnost **Tiskárny a skenery (Printers & Scanners) (Tisk a skenování (Print & Scan))**.

V seznamu tiskáren se zobrazují tiskárny, které jsou připojené k počítači.

3. Nastavte sdílení

Zaškrtněte políčko **Sdílet tuto tiskárnu v síti (Share this printer on the network)**.

### »»» Poznámka

- V závislosti na prostředí používaného systému se může zobrazit hlášení s výzvou k restartování počítače. K řádnému dokončení instalace je třeba restartovat počítač.

Nastavení systému tiskového serveru je dokončeno. Nyní nastavte systémy klientů.

## Nastavení klientského počítače

Po nastavení systému tiskového serveru nastavte systémy klientů.

Chcete-li nastavit systémy klientů, postupujte takto:

1. [Nainstalujte ovladač tiskárny](#) do systémů klientů

2. Zobrazte seznam tiskáren

Otevřete nabídku **Předvolby systému (System Preferences)** a vyberte možnost **Tiskárny a skenery (Printers & Scanners) (Tisk a skenování (Print & Scan))**.

Kliknutím na symbol **+** zobrazte seznam tiskáren.

3. Přidejte tiskárnu, kterou chcete sdílet

Vyberte sdílenou tiskárnu zobrazenou v seznamu tiskáren a poté klikněte na tlačítko **Přidat (Add)**.

Nastavení v klientských systémech je nyní dokončeno.

### »» Poznámka

- Postupy při tisku jsou stejné, jako když je počítač připojen přímo k tiskárně kabelem USB.  
V dialogovém okně Vzhled stránky vyberte tiskárnu, která je připojena k příslušnému tiskovému serveru.



## Omezení týkající se sdílení tiskárny

Zde jsou uvedena omezení, která platí v případě, že používáte tiskárnu v prostředí sítě.

- Do systému tiskového serveru i klientských systémů nainstalujte stejnou verzi ovladače tiskárny. Nejnovější ovladač tiskárny si můžete stáhnout z našeho webu.
- Sdílení tiskárny použijte pro uživatele, kteří mají oprávnění správce.
- V závislosti na způsobu, kterým je počítač připojen k tiskárně, nemusí být schopen získat přístup k informacím o funkcích, které byly nastaveny v tiskárně, a zobrazit tak správná nastavení.
- Informace o médiích v ovladači tiskárny nelze změnit při použití klientského zařízení.

## **Tisk z aplikace Canon**

- ▶ **Příručka pro My Image Garden**
- ▶ **Příručka pro Print Studio Pro**
- ▶ **Příručka k tisku digitálních fotografií**
- ▶ **Příručka pro Quick Utility Toolbox**
- ▶ **Příručka pro Device Management Console Guide**
- ▶ **Příručka pro Accounting Manager Guide**

# Příručka pro My Image Garden

Zde naleznete informace o operacích a obrazovkách služby My Image Garden.



## V systému Windows:

### Nejnovější verze

**My Image Garden V3.3.x/V3.2.x**

Doporučujeme používat nejnovější verzi aplikace.

Přejděte na webové stránky společnosti Canon a stáhněte si nejnovější verzi aplikace.

[Kontrola verze aplikace](#) ▶

### Předchozí verze

Vyberte verzi své aplikace My Image Garden.

- V3.1.x/V3.0.x
- V2.1.x
- V2.0.x
- V1.1.x

## V systému Mac OS:

### Nejnovější verze

**My Image Garden V3.3.x/V3.2.x**

Doporučujeme používat nejnovější verzi aplikace.

Přejděte na webové stránky společnosti Canon a stáhněte si nejnovější verzi aplikace.

[Kontrola verze aplikace](#) ▶

### Předchozí verze

Vyberte verzi své aplikace My Image Garden.

- V3.1.x/V3.0.x
- V2.1.x
- V2.0.x
- V1.1.x

# Příručka pro Print Studio Pro

Zde naleznete informace o operacích a obrazkách nástroje Print Studio Pro.



## V systému Windows:

### Nejnovější verze

**Print Studio Pro V2.0.x**

Doporučujeme používat nejnovější verzi aplikace.

Přejděte na webové stránky společnosti Canon a stáhněte si nejnovější verzi aplikace.

- Pokud používáte produkt Pro9500 Mark II series nebo Pro9000 Mark II series, aplikace Print Studio Pro V2.0.0 nebo novější vám nebude k dispozici.
- Pokud používáte produkt PRO-1 series a chcete použít aplikaci Print Studio Pro V2.0.x, je třeba upgradovat ovladač tiskárny i ostatní software na jejich nejnovější verzi.

Kontrola verze aplikace ▶

### Předchozí verze

Vyberte verzi své aplikace Print Studio Pro.

- V1.4.x
- V1.3.6/V1.3.5
- V1.3.0
- V1.2.x

## V systému Mac OS:

### Nejnovější verze

**Print Studio Pro V2.0.x**

Doporučujeme používat nejnovější verzi aplikace.

Přejděte na webové stránky společnosti Canon a stáhněte si nejnovější verzi aplikace.

- Pokud používáte produkt Pro9500 Mark II series nebo Pro9000 Mark II series, aplikace Print Studio Pro V2.0.0 nebo novější vám nebude k dispozici.
- Pokud používáte produkt PRO-1 series a chcete použít aplikaci Print Studio Pro V2.0.x, je třeba upgradovat ovladač tiskárny i ostatní software na jejich nejnovější verzi.

Kontrola verze aplikace ▶

### Předchozí verze

Vyberte verzi své aplikace Print Studio Pro.

- V1.4.x

■ V1.3.6/V1.3.5

■ V1.3.0

■ V1.2.x

I want to keep my precious photos beautiful. I want to transform photos into works of art as I wish.  
To make such wishes come true,  
master printing techniques that maximize the printer's performance!



- Lesson 1 Digital Printing Workflow Explains the basic printing procedure for producing beautiful photos as you wish
- Lesson 2 Color Management Basics Explains the basic knowledge of color management that is essential to maximizing the printer's performance and to producing rewarding photos
- Lesson 3 Utilizing Print Studio Pro By using Print Studio Pro, you can perform various printing tasks more easily by fully utilizing the information captured with a digital camera
- Lesson 4 Techniques for Specific Objectives By simply applying a little technique, you can achieve the impression you want to represent
- Appendix Useful Information Describes the information that is useful to know, such as types of ink and media (paper)

## Příručka pro Quick Utility Toolbox

Zde naleznete informace o operacích a obrazovkách nástroje Quick Utility Toolbox.



### V systému Windows:

#### Nejnovější verze

**Quick Utility Toolbox V2.0.x**

Doporučujeme používat nejnovější verzi aplikace.

Přejděte na webové stránky společnosti Canon a stáhněte si nejnovější verzi aplikace.

Kontrola verze aplikace ▶

### V systému Mac OS:

#### Nejnovější verze

**Quick Utility Toolbox V2.0.x**

Doporučujeme používat nejnovější verzi aplikace.

Přejděte na webové stránky společnosti Canon a stáhněte si nejnovější verzi aplikace.

Kontrola verze aplikace ▶

# Příručka pro Media Configuration Tool

Zde naleznete informace o operacích a obrazovkách nástroje Media Configuration Tool.

## V systému Windows:

### Nejnovější verze

**Media Configuration Tool V1.0.x**

Doporučujeme používat nejnovější verzi aplikace.

Přejděte na webové stránky společnosti Canon a stáhněte si nejnovější verzi aplikace.



# Příručka pro Device Management Console

Zde naleznete informace o operacích a obrazovkách nástroje Device Management Console.

## V systému Windows:

### Nejnovější verze

**Device Management Console V1.0.x**

Doporučujeme používat nejnovější verzi aplikace.

Přejděte na webové stránky společnosti Canon a stáhněte si nejnovější verzi aplikace.

## V systému Mac OS:

### Nejnovější verze

**Device Management Console V1.0.x**

Doporučujeme používat nejnovější verzi aplikace.

Přejděte na webové stránky společnosti Canon a stáhněte si nejnovější verzi aplikace.

# Příručka pro Accounting Manager

Zde naleznete informace o operacích a obrazovkách nástroje Accounting Manager.

## V systému Windows:

### Nejnovější verze

**Accounting Manager V1.0.x**

Doporučujeme používat nejnovější verzi aplikace.

Přejděte na webové stránky společnosti Canon a stáhněte si nejnovější verzi aplikace.

## V systému Mac OS:

### Nejnovější verze

**Accounting Manager V1.0.x**

Doporučujeme používat nejnovější verzi aplikace.

Přejděte na webové stránky společnosti Canon a stáhněte si nejnovější verzi aplikace.

## Software pro systém iOS

- ▶ **Pro Gallery Print**
- ▶ **Canon PRINT Inkjet/SELPHY**

## Procházení/tisk fotografií pomocí aplikace Pro Gallery Print

Pro Gallery Print je aplikace určená pro zařízení iPad a řadu PRO series. Jedná se o aplikaci, která umožňuje procházet fotografie ze zařízení iPad a tisknout je i ze vzdálených míst pomocí integrace s webovými službami pro profesionály.

Aplikace Pro Gallery Print je dostupná zdarma v obchodu App Store.



### »»» Důležité

- Ke stažení potřebujete mít zaregistrovaný účet App Store.
- Aplikace je k dispozici ke stažení zdarma, mohou vám však být účtovány poplatky za připojení ke službě App Store.
- Pokud prostředí vašeho operačního systému aplikaci nepodporuje, stažení nebude možné. Nemusí se zobrazit ani stránka, která stažení nabízí.

## Snadný tisk z chytrého telefonu nebo tabletu díky aplikaci Canon PRINT Inkjet/SELPHY

Pomocí aplikace Canon PRINT Inkjet/SELPHY můžete snadno bezdrátově tisknout fotografie uložené ve smartphonu nebo tabletu (se systémem iOS nebo Android).

Aplikace Canon PRINT Inkjet/SELPHY je k dispozici ke stažení z obchodu App Store a Google Play.



## Snadný tisk z chytrého telefonu nebo tabletu díky aplikaci Canon PRINT Inkjet/SELPHY

Pomocí aplikace Canon PRINT Inkjet/SELPHY můžete snadno bezdrátově tisknout fotografie uložené ve smartphonu nebo tabletu (se systémem iOS nebo Android).

Aplikace Canon PRINT Inkjet/SELPHY je k dispozici ke stažení z obchodu App Store a Google Play.



# Řešení potíží

---

## Časté dotazy

- [Nelze vyhledat tiskárnu v síti](#)
- [Nebyla nalezena tiskárna při použití bezdrátové sítě LAN](#)
- [Tisk se nespustí](#)
- [Papír je prázdný / Výtisky jsou rozmazané / Barvy jsou nesprávné / Objevily se bílé pruhy](#)
- [Pokud dojde k chybě](#)
- [Výsledky tisku jsou neuspokojivé](#)
- [Zobrazí se zpráva](#)
- [Nelze nainstalovat ovladač tiskárny](#)
- [Neznámý síťový klíč](#)
- [Uváznutí papíru](#)

## Příklady problémů

---

- Tiskárna se nepohybuje
  - [Napájení se nespustí](#)
  - [Napájení se samo vypne](#)
  - [Tiskárnu náhle nelze používat](#)
  - [Tisk se nespustí](#)
  - [Uváznutí papíru](#)
  - [Nelze tisknout z chytrého telefonu nebo tabletu](#)
- Nelze určit správné nastavení
  - [Nelze vyhledat tiskárnu na obrazovce Zkontrolovat nastavení tiskárny \(Windows\)](#)
  - [Během nastavení se v počítači zobrazí zpráva](#)
  - [Nebyla nalezena tiskárna při použití bezdrátové sítě LAN](#)
  - [Nebyla nalezena tiskárna při použití kabelové sítě LAN](#)
  - [Potíže s připojením USB](#)
  - [S tiskárnou nelze komunikovat prostřednictvím připojení USB](#)
  - [Neznámý síťový klíč](#)
  - [Po výměně bezdrátového směrovače nebo změně jeho nastavení nelze tiskárnu používat](#)
  - [Neznámé heslo správce nastavené na tiskárně](#)
  - [Kontrola informací o síti](#)
  - [Obnovení výchozího nastavení](#)
  - [Nelze nainstalovat ovladač tiskárny](#)
  - [Aplikace Easy-WebPrint EX se nespustí nebo se nezobrazí nabídka Easy-WebPrint EX \(systém Windows\)](#)
  - [Aktualizace ovladačů tiskárny v síti \(Windows\)](#)
- Výsledky tisku jsou neuspokojivé
  - [Tisk se nespustí](#)
  - [Tisk je pomalý](#)
  - [Tisk se zastavuje](#)
  - [Výsledky tisku jsou neuspokojivé](#)

- [Nevystřikuje se inkoust](#)
- [Uváznutí papíru](#)
- [Papír není správně podáván / zobrazí se chyba „Není papír“](#)
- Pokud se zobrazí chyba či zpráva
  - [Pokud dojde k chybě](#)
  - [Displej LCD nesvítí](#)
  - [Na displeji LCD je zobrazen špatný jazyk](#)
  - [Zobrazí se zpráva](#)
  - [Seznam kódů podpory pro případ chyby](#)
  - [V zařízení kompatibilním se standardem PictBridge \(bezdrátová síť LAN\) se zobrazí chybová zpráva](#)

## Provozní problémy

---

- [Potíže se síťovou komunikací](#)
- [Potíže při tisku](#)
- [Potíže s tiskem z chytrého telefonu nebo tabletu](#)
- [Mechanické potíže](#)
- [Potíže s instalací nebo stahováním](#)
- [Chyby a zprávy](#)
- [Pokud problém nelze vyřešit](#)



## Potíže se síťovou komunikací

- ▶ Nelze vyhledat tiskárnu v síti
- ▶ Potíže se síťovým připojením
- ▶ Jiné potíže se sítí

## Nelze vyhledat tiskárnu v síti

### Při provádění nastavení tiskárny:

Brána firewall bezpečnostního softwaru nebo operačního systému počítače může omezit komunikaci mezi tiskárnou a počítačem. Zkontrolujte nastavení brány firewall bezpečnostního softwaru nebo operačního systému nebo prostudujte zprávu, která se v počítači zobrazuje.

- **Pokud se zobrazí zpráva:**

Pokud se zobrazí upozornění na pokus softwaru Canon o přístup k síti, nastavte v bezpečnostním softwaru povolení tohoto přístupu.

- **Pokud se zpráva nezobrazí:**

Zrušte nastavení a poté nastavte bezpečnostní software tak, aby softwaru Canon umožnil přístup k síti.

- V systému Windows:

**Setup.exe** nebo **Setup64.exe** ve složce **win > Driver > DrvSetup** na instalačním disku CD-ROM

- V systému Mac OS:

**Setup.app**, **canonijnetwork.bundle**, **cnwidsd.plugin** a **cnwidss.plugin**

### ►►► Poznámka

- Další informace o nastavení brány firewall v operačním systému nebo bezpečnostním softwaru naleznete v uživatelské příručce nebo se obraťte na jeho výrobce.

- ▶ **Nelze vyhledat tiskárnu na obrazovce Zkontrolovat nastavení tiskárny (Windows)**
- ▶ **Na obrazovce výběru tiskárny není možné najít tiskárnu**
- ▶ **Hledání tiskárny podle adresy IP nebo názvu hostitele při nastavení**
- ▶ **Nelze pokračovat za obrazovku Připojení tiskárny**

### Při používání tiskárny:

- ▶ **Nebyla nalezena tiskárna při použití bezdrátové sítě LAN**
- ▶ **Nebyla nalezena tiskárna při použití kabelové sítě LAN**

## Na obrazovce Zkontrolovat nastavení tiskárny nelze vyhledat položku Tiskárna (Windows)

Jestliže tiskárnu nelze najít a po hledání tiskárny pomocí funkce **Automatické hledání (Automatic search)** na obrazovce **Hledání tiskáren (Search for Printers)** se zobrazí možnost **Zkontrolovat nastavení tiskárny (Check Printer Settings)**, klikněte na možnost **Znovu rozpoznat (Redetect)** a znovu vyhledejte tiskárnu podle adresy IP na obrazovce **Hledání tiskáren (Search for Printers)**.

Jestliže tiskárna nebyla nalezena po hledání podle adresy IP, ověřte nastavení sítě.

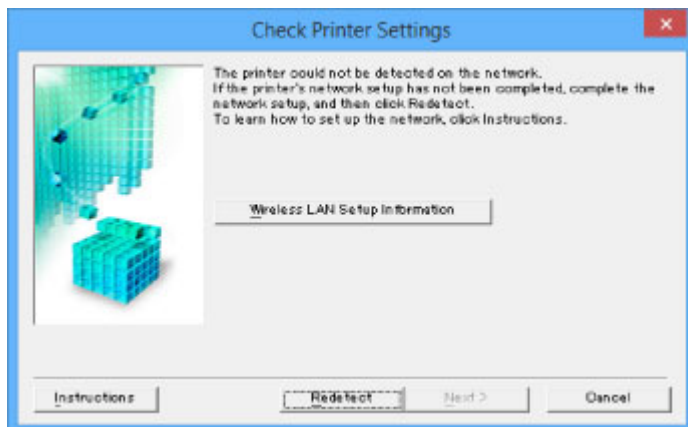

■ [Kontrola 1: Tiskárnu nelze nalézt na obrazovce Zkontrolovat nastavení tiskárny při nastavení bezdrátové sítě LAN \(Windows\)](#)

■ [Kontrola 1: Tiskárnu nelze nalézt na obrazovce Zkontrolovat nastavení tiskárny při nastavení kabelové sítě LAN \(Windows\)](#)



## Kontrola 1: Tiskárnu nelze nalézt na obrazovce Zkontrolovat nastavení tiskárny při nastavení bezdrátové sítě LAN (Windows)

---



### Zkontrolujte stav tiskárny a síťového zařízení (směrovač apod.).

Ujistěte se, že tiskárna je zapnutá.

#### ■ [Ověření zapnutého napájení](#)

Ujistěte se, že jsou zařízení i síťové zařízení (směrovač atd.) zapnuté.

### Pokud jsou tiskárna nebo síťové zařízení vypnuté:

Zapněte tiskárnu nebo síťové zařízení.

Po zapnutí tiskárny a síťového zařízení může chvíli trvat, než budou připraveny k použití. Po zapnutí tiskárny nebo síťového zařízení chvíli počkejte a pak na obrazovce **Zkontrolovat nastavení tiskárny (Check Printer Settings)** kliknutím na možnost **Znovu rozpoznat (Redetect)** tiskárnu znovu zjistěte.

Po nalezení tiskárny postupujte podle pokynů na obrazovce a pokračujte v nastavení síťové komunikace.

### Pokud jsou tiskárna a síťové zařízení zapnuté:

Jestliže jsou síťová zařízení zapnutá, vypněte je a znovu zapněte. Jestliže tiskárnu není poté možné nalézt, přejděte ke kontrole 2.

#### ■ [Kontrola 2: Tiskárnu nelze nalézt na obrazovce Zkontrolovat nastavení tiskárny při nastavení bezdrátové sítě LAN \(Windows\)](#)



## Kontrola 2: Tiskárnu nelze nalézt na obrazovce Zkontrolovat nastavení tiskárny při nastavení bezdrátové sítě LAN (Windows)



### Umožňuje vaše tiskárna komunikaci v bezdrátové síti?

Ujistěte se, že je na displeji LCD zobrazena ikona  nebo .

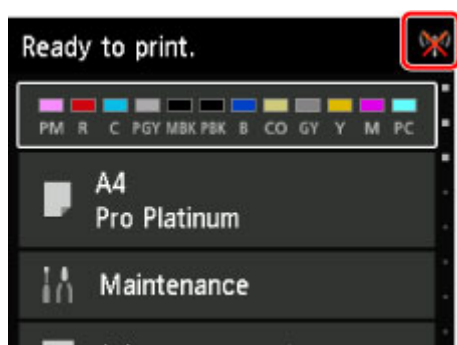

### Není-li ikona zobrazena:

Tiskárna není nastavena pro komunikaci v bezdrátové síti. Na obrazovce **Zkontrolovat nastavení tiskárny (Check Printer Settings)** klikněte na možnost **Informace o nastavení bezdrátové sítě LAN (Wireless LAN Setup Information)**, abyste mohli u tiskárny zkontrolovat stav bezdrátové komunikace a zapnout ji.

### Pokud je zobrazena ikona:

Pokračujte kontrolou 3.

[Kontrola 3: Tiskárnu nelze nalézt na obrazovce Zkontrolovat nastavení tiskárny při nastavení bezdrátové sítě LAN \(Windows\)](#)



## Kontrola 3: Tiskárnu nelze nalézt na obrazovce Zkontrolovat nastavení tiskárny při nastavení bezdrátové sítě LAN (Windows)



### Je tiskárna připojena k bezdrátovému směrovači?

Pomocí ikony na displeji LCD se přesvědčte, že je tiskárna připojena k bezdrátovému směrovači.

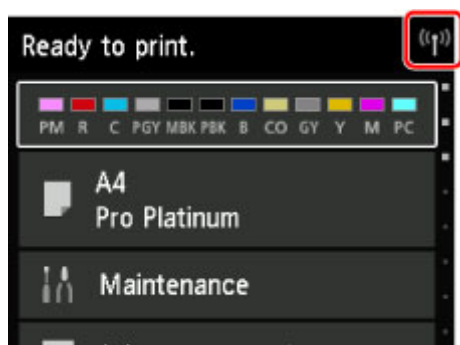

### Pokud je zobrazena ikona :

- Kontrola nastavení bezdrátového směrovače

Tiskárna a bezdrátový směrovač by měly být připojeny pomocí šířky pásma 2,4 GHz. Přesvědčte se, že jsou bezdrátový směrovač a tiskárna nakonfigurované tak, aby používaly šířku pásma 2,4 GHz.

Na displeji LCD ověřte název SSID bezdrátového směrovače pro tiskárnu.

Na obrazovce DOMŮ vyberte možnost **Různá nastavení (Various settings)** a poté možnosti **Nastavení zařízení (Device settings)** > **Nastavení sítě LAN (LAN settings)** > **Potvrdit nastavení sítě LAN (Confirm LAN settings)** > **Seznam nastavení WLAN (WLAN setting list)**.

Další informace o bezdrátovém směrovači naleznete v příručce s pokyny dodané s bezdrátovým směrovačem nebo se obraťte na jeho výrobce.

- Kontrola umístění bezdrátového směrovače

Po ověření nastavení bezdrátového směrovače zkontrolujte, zda není tiskárna příliš vzdálena od bezdrátového směrovače.

Umístěte bezdrátový směrovač a tiskárnu tak, aby mezi nimi nebyly překážky. Bezdrátová komunikace mezi různými místnostmi nebo podlažními má většinou špatnou kvalitu. Bezdrátová komunikace může být omezena z důvodu použitého stavebního materiálu obsahujícího kov či beton. Pokud tiskárna nedokáže komunikovat s počítačem prostřednictvím bezdrátové sítě LAN kvůli zdi, umístěte tiskárnu a počítač do stejné místnosti.

Pokud je navíc v blízkosti zařízení (například mikrovlnná trouba) emitující rádiové vlny ve stejném frekvenčním pásmu jako bezdrátový směrovač, může docházet k rušení. Umístěte bezdrátový směrovač co nejdále od zdroje rušení.

Po provedení výše uvedených pokynů kliknutím na možnost **Znovu rozpoznat (Redetect)** na obrazovce **Zkontrolovat nastavení tiskárny (Check Printer Settings)** znovu rozpoznáte tiskárnu.

Po nalezení tiskárny postupujte podle pokynů na obrazovce a pokračujte v nastavení síťové komunikace.

Pokud tiskárnu nelze rozpoznat, tiskárna není k bezdrátovému směrovači připojena. Připojte tiskárnu k bezdrátovému směrovači.

Po připojení tiskárny k bezdrátovému směrovači nastavte síťovou komunikaci od začátku.

## **Pokud je zobrazena ikona :**

Pokračujte kontrolou 4.

**■** [Kontrola 4: Tiskárnu nelze nalézt na obrazovce Zkontrolovat nastavení tiskárny při nastavení bezdrátové sítě LAN \(Windows\)](#)



## Kontrola 4: Tiskárnu nelze nalézt na obrazovce Zkontrolovat nastavení tiskárny při nastavení bezdrátové sítě LAN (Windows)

---



### Je adresa IP tiskárny stanovena správně?

Jestliže není stanovena adresa IP tiskárny, tiskárna nemusí být nalezena. Přesvědčte se, že adresu IP tiskárny nepoužívá jiné zařízení.

Chcete-li ověřit adresu IP tiskárny, vytiskněte nebo pomocí ovládacího panelu otevřete informace o nastavení sítě.

- Otevřete na displeji LCD.
  - [Nastavení LAN \(položka pro správce\)](#)
- Vytiskněte síťové nastavení.
  - [Tisk síťového nastavení](#)

### Jestliže není adresa IP stanovena správně:

Postupujte podle pokynů v části „[Jestliže se zobrazí obrazovka s chybou:](#)“ a stanovte adresu IP.

### Jestliže je adresa IP stanovena správně:

Pokračujte kontrolou 5.

■ [Kontrola 5: Tiskárnu nelze nalézt na obrazovce Zkontrolovat nastavení tiskárny při nastavení bezdrátové sítě LAN \(Windows\)](#)





## Kontrola 5: Tiskárnu nelze nalézt na obrazovce Zkontrolovat nastavení tiskárny při nastavení bezdrátové sítě LAN (Windows)

---



### Způsobuje brána firewall bezpečnostního softwaru nebo operačního systému počítače kolizi s nastavením komunikace v síti?

Brána firewall bezpečnostního softwaru nebo operačního systému počítače může omezit komunikaci mezi tiskárnou a počítačem. Zkontrolujte nastavení brány firewall bezpečnostního softwaru nebo operačního systému nebo prostudujte zprávu, která se v počítači zobrazuje.

#### Pokud brána firewall koliduje s nastavením:

- **Pokud se zobrazí zpráva:**

Pokud se zobrazí upozornění na pokus softwaru Canon o přístup k síti, nastavte v bezpečnostním softwaru povolení tohoto přístupu.

Po umožnění přístupu softwaru na obrazovce **Zkontrolovat nastavení tiskárny (Check Printer Settings)** kliknutím na možnost **Znovu rozpoznat (Redetect)** znovu rozpoznajte tiskárnu.

Po nalezení tiskárny postupujte podle pokynů na obrazovce a pokračujte v nastavení síťové komunikace.

- **Pokud se zpráva nezobrazí:**

Zrušte nastavení a poté nastavte bezpečnostní software tak, aby softwaru Canon umožnil přístup k síti.

**Setup.exe** nebo **Setup64.exe** ve složce **win > Driver > DrvSetup** na instalačním disku CD-ROM

Po úpravě nastavení bezpečnostního softwaru se pokuste o opětovné nastavení komunikace v síti.

#### »»» Poznámka

- Další informace o nastavení brány firewall v operačním systému nebo bezpečnostním softwaru naleznete v uživatelské příručce nebo se obraťte na jeho výrobce.

#### Pokud s nastavením brány firewall nejsou problémy:

Pokračujte kontrolou 6.

■ [Kontrola 6: Tiskárnu nelze nalézt na obrazovce Zkontrolovat nastavení tiskárny při nastavení bezdrátové sítě LAN \(Windows\)](#)



## Kontrola 6: Tiskárnu nelze nalézt na obrazovce Zkontrolovat nastavení tiskárny při nastavení bezdrátové sítě LAN (Windows)

---



### Zkontrolujte nastavení bezdrátového směrovače.

Zkontrolujte nastavení připojení k síti v rámci bezdrátového směrovače, jako např. filtrování adres IP, filtrování adres MAC nebo funkci DHCP.

Přesvědčte se, že rádiový kanál bezdrátového směrovače je stejný jako rádiový kanál přiřazený k tiskárně.

Pokyny k nastavení bezdrátového směrovače naleznete v příručce s pokyny dodané k bezdrátovému směrovači nebo se obraťte na jeho výrobce.

Po kontrole nastavení bezdrátového směrovače na obrazovce **Znovu rozpoznat (Redetect)** kliknutím na možnost **Zkontrolovat nastavení tiskárny (Check Printer Settings)** znovu rozpoznáte tiskárnu.

Po nalezení tiskárny postupujte podle pokynů na obrazovce a pokračujte v nastavení síťové komunikace.



## Kontrola 1: Tiskárnu nelze nalézt na obrazovce Zkontrolovat nastavení tiskárny při nastavení kabelové sítě LAN (Windows)

---



### Je připojen kabel LAN a jsou zapnuty tiskárna i směrovač?

Zkontrolujte, zda je kabel LAN připojen.

Ujistěte se, že tiskárna je zapnutá.

#### ■ [Ověření zapnutého napájení](#)

Ujistěte se, že je směrovač zapnutý.

### Pokud je kabel LAN připojen a tiskárna nebo síťové zařízení jsou vypnuté:

Zapněte tiskárnu nebo síťové zařízení.

Po zapnutí tiskárny a síťového zařízení může chvíli trvat, než budou připraveny k použití. Po zapnutí tiskárny nebo síťového zařízení chvíli počkejte a pak na obrazovce **Zkontrolovat nastavení tiskárny (Check Printer Settings)** kliknutím na možnost **Znovu rozpoznat (Redetect)** tiskárnu znovu zjistěte.

Po nalezení tiskárny postupujte podle pokynů na obrazovce a pokračujte v nastavení síťové komunikace.

### Pokud je kabel LAN připojen a tiskárna i síťové zařízení jsou zapnuté:

Pokud tiskárnu nelze vyhledat ani po pokusu o její opětovné rozpoznání (i když jsou tiskárna i síťové zařízení zapnuté), přejděte ke kontrole 2.

#### ■ [Kontrola 2: Tiskárnu nelze nalézt na obrazovce Zkontrolovat nastavení tiskárny při nastavení kabelové sítě LAN \(Windows\)](#)



## Kontrola 2: Tiskárnu nelze nalézt na obrazovce Zkontrolovat nastavení tiskárny při nastavení kabelové sítě LAN (Windows)

---



### **Jsou počítač a směrovač nakonfigurovány a může se počítač připojit k síti?**

Zkontrolujte, zda se v počítači můžete připojit k webovým stránkám.

### **Pokud nemůžete otevřít žádné webové stránky:**

Klepnutím na možnost **Storno (Cancel)** (Windows) / **Zrušit (Cancel)** (Mac OS) na obrazovce **Zkontrolovat nastavení tiskárny (Check Printer Settings)** přerušte nastavení komunikace v síti.

Následně nakonfigurujte počítač a síťové zařízení.

Pokyny naleznete v příručce s pokyny dodané k počítači a síťovému zařízení nebo se obraťte na příslušného výrobce.

Pokud po konfiguraci počítače a síťového zařízení můžete webovou stránku otevřít, pokuste se o opětovné nastavení komunikace v síti.

### **Pokud webové stránky můžete otevřít:**

Pokračujte kontrolou 3.

■ [Kontrola 3: Tiskárnu nelze nalézt na obrazovce Zkontrolovat nastavení tiskárny při nastavení kabelové sítě LAN \(Windows\)](#)



### Kontrola 3: Tiskárnu nelze nalézt na obrazovce Zkontrolovat nastavení tiskárny při nastavení kabelové sítě LAN (Windows)

---



#### Umožňuje vaše tiskárna komunikaci v kabelové síti?

Přesvědčte se, zda je na displeji LCD zobrazena ikona .

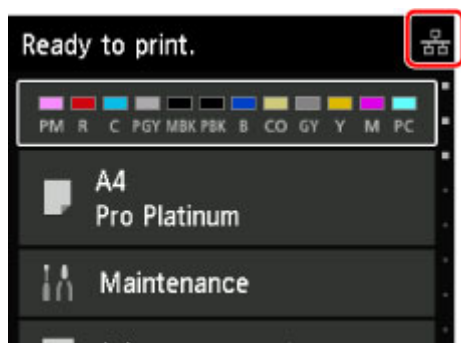

#### Není-li ikona zobrazena:

Tiskárna není nastavena pro komunikaci v kabelové síti. Ve vaší tiskárně zapněte komunikaci v kabelové síti.

Po zapnutí kabelové komunikace opakujte nastavení síťové komunikace od začátku.

#### Pokud je zobrazena ikona:

Pokračujte kontrolou 4.

[Kontrola 4: Tiskárnu nelze nalézt na obrazovce Zkontrolovat nastavení tiskárny při nastavení kabelové sítě LAN \(Windows\)](#)



## Kontrola 4: Tiskárnu nelze nalézt na obrazovce Zkontrolovat nastavení tiskárny při nastavení kabelové sítě LAN (Windows)



### Je tiskárna připojena ke směrovači?

Pomocí ovládacího panelu zkontrolujte, zda je tiskárna připojena ke směrovači.

Na obrazovce DOMŮ vyberte možnost **Různá nastavení (Various settings)** a poté možnosti **Nastavení zařízení (Device settings)** > **Nastavení sítě LAN (LAN settings)** > **Potvrdit nastavení sítě LAN (Confirm LAN settings)** > **Seznam nastavení LAN (LAN setting list)**.

Přesvědčte se, že je položka **Připojení (Connection)** na displeji LCD nastavena na možnost **Aktivní (Active)**.

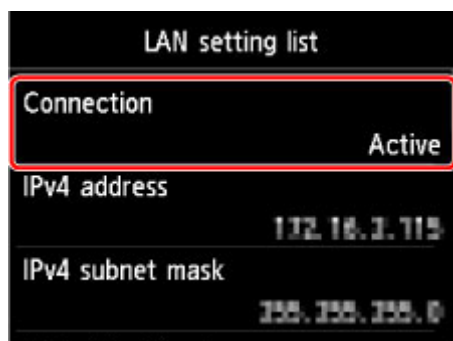

### Jestliže je položka Připojení (Connection) nastavena na možnost Neaktivní (Inactive):

Tiskárna není připojena ke směrovači. Připojte tiskárnu ke směrovači.

Po připojení tiskárny ke směrovači opakujte nastavení síťové komunikace od začátku.

### Jestliže je položka Připojení (Connection) nastavena na možnost Aktivní (Active):

Pokračujte kontrolou 5.

[Kontrola 5: Tiskárnu nelze nalézt na obrazovce Zkontrolovat nastavení tiskárny při nastavení kabelové sítě LAN \(Windows\)](#)



## Kontrola 5: Tiskárnu nelze nalézt na obrazovce Zkontrolovat nastavení tiskárny při nastavení kabelové sítě LAN (Windows)

---



### Je adresa IP tiskárny stanovena správně?

Jestliže není stanovena adresa IP tiskárny, tiskárna nemusí být nalezena. Přesvědčte se, že adresu IP tiskárny nepoužívá jiné zařízení.

Chcete-li ověřit adresu IP tiskárny, vytiskněte nebo pomocí ovládacího panelu otevřete informace o nastavení sítě.

- Otevřete na displeji LCD.
  - [Nastavení LAN \(položka pro správce\)](#)
- Vytiskněte síťové nastavení.
  - [Tisk síťového nastavení](#)

### Jestliže není adresa IP stanovena správně:

Postupujte podle pokynů v části „[Jestliže se zobrazí obrazovka s chybou:](#)“ a stanovte adresu IP.

### Jestliže je adresa IP stanovena správně:

Pokračujte kontrolou 6.

■ [Kontrola 6: Tiskárnu nelze nalézt na obrazovce Zkontrolovat nastavení tiskárny při nastavení kabelové sítě LAN \(Windows\)](#)



## Kontrola 6: Tiskárnu nelze nalézt na obrazovce Zkontrolovat nastavení tiskárny při nastavení kabelové sítě LAN (Windows)

---



### Způsobuje brána firewall bezpečnostního softwaru nebo operačního systému počítače kolizi s nastavením komunikace v síti?

Brána firewall bezpečnostního softwaru nebo operačního systému počítače může omezit komunikaci mezi tiskárnou a počítačem. Zkontrolujte nastavení brány firewall bezpečnostního softwaru nebo operačního systému nebo prostudujte zprávu, která se v počítači zobrazuje.

#### Pokud brána firewall koliduje s nastavením:

- **Pokud se zobrazí zpráva:**

Pokud se zobrazí upozornění na pokus softwaru Canon o přístup k síti, nastavte v bezpečnostním softwaru povolení tohoto přístupu.

Po umožnění přístupu softwaru na obrazovce **Zkontrolovat nastavení tiskárny (Check Printer Settings)** kliknutím na možnost **Znovu rozpoznat (Redetect)** znovu rozpoznajte tiskárnu.

Po nalezení tiskárny postupujte podle pokynů na obrazovce a pokračujte v nastavení síťové komunikace.

- **Pokud se zpráva nezobrazí:**

Zrušte nastavení a poté nastavte bezpečnostní software tak, aby softwaru Canon umožnil přístup k síti.

**Setup.exe** nebo **Setup64.exe** ve složce **win > Driver > DrvSetup** na instalačním disku CD-ROM

Po úpravě nastavení bezpečnostního softwaru se pokuste o opětovné nastavení komunikace v síti.

#### ►► Poznámka

- Další informace o nastavení brány firewall v operačním systému nebo bezpečnostním softwaru naleznete v uživatelské příručce nebo se obraťte na jeho výrobce.

#### Pokud s nastavením brány firewall nejsou problémy:

Pokračujte kontrolou 7.

■ [Kontrola 7: Tiskárnu nelze nalézt na obrazovce Zkontrolovat nastavení tiskárny při nastavení kabelové sítě LAN \(Windows\)](#)





## Kontrola 7: Tiskárnu nelze nalézt na obrazovce Zkontrolovat nastavení tiskárny při nastavení kabelové sítě LAN (Windows)

---



### Zkontrolujte nastavení směrovače.

Zkontrolujte nastavení připojení k síti v rámci směrovače, jako např. filtrování adres IP, filtrování adres MAC nebo funkci DHCP.

Další informace o kontrole nastavení směrovače naleznete v příručce s pokyny dodané se směrovačem nebo se obraťte na jeho výrobce.

Po kontrole nastavení směrovače na obrazovce **Znovu rozpoznat (Redetect)** kliknutím na možnost **Zkontrolovat nastavení tiskárny (Check Printer Settings)** znovu rozpoznáte tiskárnu.

Po nalezení tiskárny postupujte podle pokynů na obrazovce a pokračujte v nastavení síťové komunikace.



## Na obrazovce Vybrat tiskárnu nelze vyhledat Tiskárna



Tiskárnu nelze při stávající metodě nastavení vyhledat.

Vyberte přepínač **Síťové připojení nastavte podle pokynů v příručce (Set up the network connection according to the guide)** a klikněte na možnost **Další (Next)**. Otevře se obrazovka popisující postup využití jiné metody nastavení.

The screenshot shows the 'Select Printer' screen in a Canon printer's setup utility. At the top, there are four numbered steps: 1, 2, 3, and 4. Step 2 is currently active. The screen has the following elements:

- Select Printer** header.
- Radio button:  Select from the list. Below it, text: 'The serial number can be found on the Letter of Guarantee and on the printer.'
- Two tabs: 'IPv4 Address' and 'IPv6 Address'.
- A table with columns: 'Serial Number', 'IP Address', and 'MAC Address'. The table is currently empty.
- Buttons: 'Serial Number Location' and 'Update'.
- Radio button:  Specify the IP address and run the search.
- Radio button:  **Set up the network connection according to the guide.** (This option is highlighted with a red box in the original image).
- Text below the selected option: 'Select this option if the printer is not displayed on the list or if it cannot be found by specifying the IP address.'
- Buttons at the bottom: 'Back to Top' and 'Next' (highlighted in green).

Nastavení nakonfigurujte podle pokynů na obrazovce.

### »»» Poznámka

- Tiskárny je možné hledat podle adresy IP nebo názvu hostitele.
  - [Hledání tiskárny podle adresy IP nebo názvu hostitele při nastavení](#)



## Hledání tiskárny podle adresy IP nebo názvu hostitele při nastavení

---



Jestliže není možné tiskárnu na obrazovce **Vybrat tiskárnu (Select Printer)** najít, hledejte tiskárnu podle adresy IP nebo názvu hostitele. Vyberte přepínač **Zadejte adresu IP a spusťte vyhledávání (Specify the IP address and run the search)** a klikněte na možnost **Další (Next)**. Zobrazí se obrazovka s výběrem kritérií hledání.

### 1. Zjistěte adresu IP nebo název hostitele tiskárny.

Chcete-li zjistit adresu IP nebo název hostitele tiskárny, vytiskněte nebo pomocí ovládacího panelu otevřete informace o nastavení sítě.

- Otevřete na displeji LCD.
  - [Nastavení LAN \(položka pro správce\)](#)
- Vytiskněte síťové nastavení.
  - [Tisk síťového nastavení](#)

### »»» Poznámka

- Pokud tiskárnu používáte v kanceláři, zeptejte se správce sítě.

### 2. Specifikujte způsob hledání.

Vyberte jeden z níže uvedených postupů.

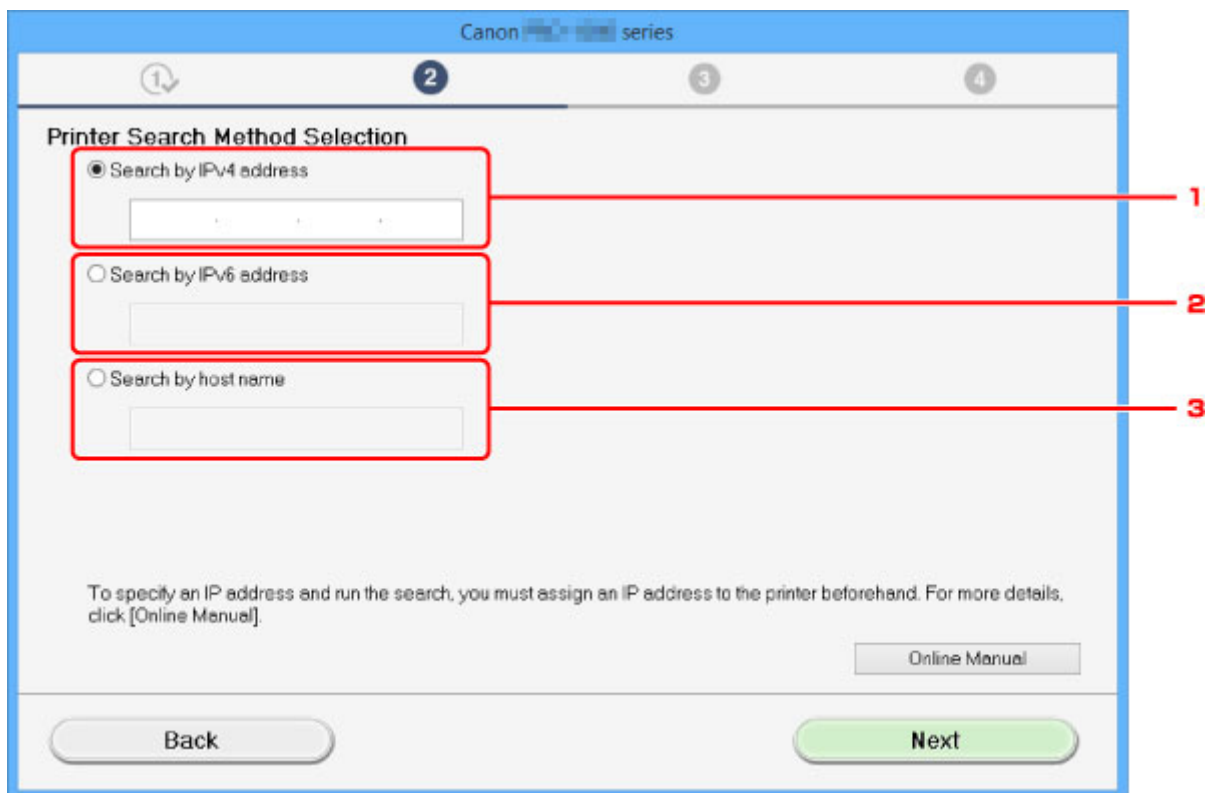

**1. Hledat podle adresy IPv4 (Search by IPv4 address)**

Zvolte, jestliže se mají tiskárny hledat podle adresy IPv4.

**2. Hledat podle adresy IPv6 (Search by IPv6 address)**

Zvolte, jestliže se mají tiskárny hledat podle adresy IPv6.

**3. Hledat podle názvu hostitele (Search by host name)**

Zvolte, jestliže se mají tiskárny hledat podle názvu hostitele. Za název hostitele se bere název hostitele LLMNR nebo název Bonjour.

**3. Zadejte adresu IP nebo název hostitele a klikněte na možnost **Další (Next)**.**

Zahájí se hledání tiskárny.

**Jestliže se zobrazí obrazovka s chybou:**

Při řešení chyby postupujte podle pokynů na obrazovce.

Jestliže se zadaná adresa IP již používá u jiného zařízení, použijte ke stanovení adresy IP tiskárny níže uvedený postup.

1. Na obrazovce DOMŮ vyberte možnost  **Různá nastavení (Various settings)**.  
[LCD a ovládací panel](#)
2. Pomocí tlačítek ▲▼ vyberte možnost **Nastavení zařízení (Device settings)** a stiskněte tlačítko **OK**.
3. Pomocí tlačítek ▲▼ vyberte možnost **Nastavení sítě LAN (LAN settings)** a stiskněte tlačítko **OK**.

4. Pomocí tlačítek ▲▼ vyberte možnost **Jiná nastavení (Other settings)** a stiskněte tlačítko **OK**.
5. Pomocí tlačítek ▲▼ vyberte možnost **Nastavení sítě TCP/IP (TCP/IP settings)** a stiskněte tlačítko **OK**.

#### **Jestliže stanovíte adresu IPv4:**

1. Pomocí tlačítek ▲▼ vyberte možnost **IPv4** a stiskněte tlačítko **OK**.
2. Pomocí tlačítek ▲▼ vyberte na zobrazené obrazovce možnost **Ano (Yes)** a stiskněte tlačítko **OK**.
3. Pomocí tlačítek ▲▼ vyberte možnost **Adresa IP (IP address)** a stiskněte tlačítko **OK**.
4. Pomocí tlačítek ▲▼ vyberte možnost **Ruční nastavení (Manual setup)** a stiskněte tlačítko **OK**.  
Volbou možnost **Automatické nastavení (Auto setup)** a stisknutím tlačítka **OK** stanovíte adresu IP automaticky.
5. Zadejte adresu IP.
6. Pomocí tlačítek ▲▼◀▶ vyberte možnost **OK** a stiskněte tlačítko **OK**.
7. Zadejte masku podsítě.
8. Pomocí tlačítek ▲▼◀▶ vyberte možnost **OK** a stiskněte tlačítko **OK**.
9. Zadejte výchozí bránu.
10. Pomocí tlačítek ▲▼◀▶ vyberte možnost **OK** a stiskněte tlačítko **OK**.  
Byla stanovena adresa IPv4.

#### **Jestliže stanovíte adresu IPv6:**

1. Pomocí tlačítek ▲▼ vyberte možnost **IPv6** a stiskněte tlačítko **OK**.
2. Na zobrazené obrazovce zvolte možnost **Ano (Yes)** a stiskněte tlačítko **OK**.
3. Pomocí tlačítek ▲▼ vyberte možnost **Ručně zadaná adresa (Manual address)** a stiskněte tlačítko **OK**.
4. Pomocí tlačítek ▲▼ vyberte možnost **Použít (Use)** a stiskněte tlačítko **OK**.
5. Pomocí tlačítek ▲▼ vyberte možnost **Adresa IP (IP address)** a stiskněte tlačítko **OK**.
6. Zadejte adresu IP.  
Zadejte sekvence 8 čísel oddělené znaky ":".  
Příklad ABCD:EF01:2345:6789:ABCD:EF01:2345:6789
7. Pomocí tlačítek ▲▼◀▶ vyberte možnost **OK** a stiskněte tlačítko **OK**.  
Byla stanovena adresa IPv6.

### **»»» Důležité**

- Jestliže je na počítači povolena brána firewall, nemusí být zjištěny tiskárny v odlišné podsíti. Zakažte bránu firewall.

## Jestliže hledání tiskárny narušuje brána firewall:

- **Pokud se zobrazí zpráva:**

Pokud se zobrazí upozornění na pokus softwaru Canon o přístup k síti, nastavte v bezpečnostním softwaru povolení tohoto přístupu.

Po povolení přístupu softwaru stanovte adresu IP nebo název hostitele a vyhledejte tiskárny znovu.

Po nalezení tiskárny postupujte podle pokynů na obrazovce a pokračujte v nastavení síťové komunikace.

- **Pokud se zpráva nezobrazí:**

Zrušte hledání tiskáren a poté nastavte bezpečnostní software tak, aby softwaru Canon umožnil přístup k síti.

- V systému Windows:

**Setup.exe** nebo **Setup64.exe** ve složce **win > Driver > DrvSetup** na instalačním disku CD-ROM

- V systému Mac OS:

**Setup.app**, **canonijnetwork.bundle**, **cnwidsd.plugin** a **cnwidss.plugin**

Po nastavení bezpečnostního softwaru stanovte adresu IP nebo název hostitele a vyhledejte tiskárny znovu.

### ►► Poznámka

- Další informace o nastavení brány firewall v operačním systému nebo bezpečnostním softwaru naleznete v uživatelské příručce nebo se obraťte na jeho výrobce.



## Nelze pokračovat za obrazovku Připojení tiskárny



Pokud se nedá pokračovat za obrazovku **Připojení tiskárny (Printer Connection)**, zkuste následující postup.

**Kontrola 1** Zkontrolujte, zda je kabel USB řádně připojen k tiskárně a počítači.

Propojte tiskárnu a počítač pomocí kabelu USB podle následující ilustrace. Port USB naleznete na boku tiskárny.



**Kontrola 2** Podle postupu níže znovu připojte tiskárnu a počítač.

### »»» Důležité

- V systému Mac OS se ujistěte, že je v levé spodní části obrazovky **Tiskárny a skenery (Printers & Scanners)** (obrazovka **Tisk a skenování (Print & Scan)** v systému Mac OS X v10.8 nebo Mac OS X v10.7) uvedena ikona zámku.

Jestliže se zobrazuje ikona  (uzamčeno), kliknutím na ni proveďte odemknutí. (K odemčení jsou potřeba název účtu a heslo správce.)

1. Vypněte tiskárnu.
2. Odpojte kabel USB od tiskárny a počítače a poté jej opět zapojte.
3. Zapněte tiskárnu.

**Kontrola 3** Pokud se vám problém nedaří vyřešit, přeinstalujte pomocí níže uvedeného postupu ovladač tiskárny.

1. Klepněte na tlačítko **Storno (Cancel)**.
2. Na obrazovce **Instalace se nezdařila. (Installation Failure)** klepněte na možnost **Začít znovu (Start Over)**.
3. Nastavení dokončete klepnutím na možnost **Konec (Exit)** na obrazovce **Nastavení tiskárny (Start Setup)**.
4. Vypněte tiskárnu.
5. Restartujte počítač.

6. Ujistěte se, že není spuštěna žádná aplikace.
7. Provedte nastavení znovu podle pokynů na webu Canon.

**»» Poznámka**

- V systému Windows můžete k opětovnému nastavení použít instalační disk CD-ROM.





## Nebyla nalezena tiskárna při použití bezdrátové sítě LAN



**Kontrola 1** Ujistěte se, že tiskárna je zapnutá.

**Kontrola 2** Je na displeji LCD zobrazena ikona ?

Pokud se ikona nezobrazuje, vyberte na obrazovce DOMŮ v nabídce **Změna sítě LAN (Change LAN)** v **Nastavení sítě LAN (LAN settings)** možnost **Aktivovat WLAN (Activate wireless LAN)**.

**Kontrola 3** Zkontrolujte, zda bylo dokončeno nastavení tiskárny.

Pokud ne, proveďte je.

- V systému Windows:  
Použijte instalační disk CD-ROM nebo postupujte podle pokynů na webu Canon.
- V systému Mac OS:  
Postupujte podle pokynů na webu Canon.

**Kontrola 4** Pokud používáte nástroj IJ Network Device Setup Utility, znovu tiskárnu vyhledejte. (Windows)

 **Obrazovka nástroje IJ Network Device Setup Utility**

**Kontrola 5** Zkontrolujte, zda je nastavení sítě v tiskárně a v bezdrátovém směrovači stejné.

Zkontrolujte, zda je nastavení sítě v tiskárně (například název bezdrátového směrovače, SSID, síťový klíč atd.) shodné s nastavením bezdrátového směrovače.

Postup ověření nastavení bezdrátového směrovače naleznete v dodané příručce s pokyny nebo se obraťte na jeho výrobce.

Chcete-li zkontrolovat nastavení sítě v tiskárně, vytiskněte informace o nastavení sítě.

 [Tisk síťového nastavení](#)

Jestliže síťová nastavení tiskárny neodpovídají nastavením bezdrátového směrovače, změňte síťová nastavení tiskárny tak, aby odpovídala nastavením bezdrátového směrovače.

### **Poznámka**

- V systému Windows změňte nastavení tiskárny pomocí nástroje IJ Network Device Setup Utility.

 **Provedení/změna nastavení bezdrátové sítě LAN**

**Kontrola 6** Zkontrolujte, zda není tiskárna příliš vzdálena od bezdrátového směrovače.

Umístěte bezdrátový směrovač a tiskárnu tak, aby mezi nimi nebyly překážky. Bezdrátová komunikace mezi různými místnostmi nebo podlažími má většinou špatnou kvalitu. Bezdrátová komunikace může být omezena

z důvodu použitého stavebního materiálu obsahujícího kov či beton. Pokud tiskárna nedokáže komunikovat s počítačem prostřednictvím bezdrátové sítě LAN kvůli zdi, umístěte tiskárnu a počítač do stejné místnosti.

Pokud je navíc v blízkosti zařízení (například mikrovlnná trouba) emitující rádiové vlny ve stejném frekvenčním pásmu jako bezdrátový směrovač, může docházet k rušení. Umístěte bezdrátový směrovač co nejdále od zdroje rušení.

**Kontrola 7** Ujistěte se, že signál bezdrátové sítě dostatečně silný. Ověřte stav signálu a v případě potřeby tiskárnu a bezdrátový směrovač přemístěte.

### »»» Poznámka

- V systému Windows k ověření stavu signálu použijte nástroj IJ Network Device Setup Utility.

■ Kontrola stavu bezdrátové sítě

**Kontrola 8** Zkontrolujte, zda jsou nastavení sítě v počítači správná.

Další informace o připojení a nastavení síťového zařízení naleznete v příručce s pokyny k zařízení nebo se obraťte na jeho výrobce.

**Kontrola 9** Zkontrolujte, zda je v dialogovém okně s vlastnostmi na kartě **Porty (Ports)** ovladače tiskárny vybrána položka **Povolit obousměrnou komunikaci (Enable bidirectional support)** (systém Windows).

**Kontrola 10** Zkontrolujte, zda je brána firewall bezpečnostního softwaru zakázána.

Je-li ve vašem bezpečnostním softwaru brána firewall zapnuta, může se zobrazit varování, že se software Canon pokouší získat přístup k síti. Pokud se dané varování zobrazí, nastavte bezpečnostní software tak, aby tomuto softwaru vždy povolil přístup.

Používáte-li programy, které přepínají síťová prostředí, zkontrolujte jejich nastavení. Některé programy mají ve výchozím nastavení bránu firewall povolenou.

**Kontrola 11** Pokud je tiskárna připojena k základní stanici AirPort prostřednictvím sítě LAN, použijte pro identifikátor sítě (SSID) alfanumerické znaky. (Mac OS)

**Pokud problém přetrvává, proveďte nastavení znovu.**

- V systému Windows:  
Použijte instalační disk CD-ROM nebo postupujte podle pokynů na webu Canon.
- V systému Mac OS:  
Postupujte podle pokynů na webu Canon.



## Nebyla nalezena tiskárna při použití kabelové sítě LAN

---



**Kontrola 1** Ujistěte se, že tiskárna je zapnutá.

**Kontrola 2** Je na displeji LCD zobrazena ikona ?

Pokud se ikona nezobrazuje, vyberte na obrazovce DOMŮ v nabídce **Změna sítě LAN (Change LAN)** v **Nastavení sítě LAN (LAN settings)** možnost **Aktivovat kabel. síť LAN (Activate wired LAN)**.

**Kontrola 3** Zkontrolujte, zda je kabel LAN řádně připojen.

Ujistěte se, že je tiskárna připojena ke směrovači prostřednictvím kabelu LAN. Pokud je kabel LAN nedostatečně připojen, připojte jej správně.

Je-li kabel LAN připojený ke směrovači na straně sítě WAN, připojte kabel ke směrovači na straně sítě LAN.

## Potíže se síťovým připojením

- Tiskárnu náhle nelze používat
- Neznámý síťový klíč
- Neznámé heslo správce nastavené na tiskárně
- Po výměně bezdrátového směrovače nebo změně jeho nastavení nelze tiskárnu používat
- Tisk je pomalý
- Z komunikačního zařízení se nelze připojit k internetu pomocí bezdrátové sítě LAN
- Na monitoru stavu tiskárny není uvedena hladina inkoustu (systém Windows)

## Tiskárnu náhle nelze používat

- [Nelze komunikovat s tiskárnou po změně síťových nastavení \(Windows\)](#)
- [Nelze komunikovat s tiskárnou v bezdrátové síti LAN](#)
- [Nelze komunikovat s tiskárnou v režimu přímého připojení](#)
- [Nelze komunikovat s tiskárnou v kabelové síti LAN](#)
- [Z počítače v síti nelze tisknout](#)

### Nelze komunikovat s tiskárnou po změně síťových nastavení (Windows)

---

#### A

Získání adresy IP může počítači chvíli trvat. Možná bude nutné restartovat počítač. Přesvědčte se, že počítač získal platnou adresu IP a zkuste tiskárnu najít znovu.

### Nelze komunikovat s tiskárnou v bezdrátové síti LAN

---

#### A

**Kontrola 1** Zkontrolujte stav tiskárny a síťového zařízení (směrovač apod.).

Jestliže jsou tiskárna a síťová zařízení vypnutá, zapněte je.  
Jestliže jsou zapnutá, vypněte je a znovu zapněte.

**Kontrola 2** Zkontrolujte, zda je nastavení sítě v tiskárně a v bezdrátovém směrovači stejné.

Zkontrolujte, zda je nastavení sítě v tiskárně (například název bezdrátového směrovače, SSID, síťový klíč atd.) shodné s nastavením bezdrátového směrovače.

Postup ověření nastavení bezdrátového směrovače naleznete v dodané příručce s pokyny nebo se obraťte na jeho výrobce.

Chcete-li zkontrolovat nastavení sítě v tiskárně, vytiskněte informace o nastavení sítě.

#### ■ [Tisk síťového nastavení](#)

Jestliže síťová nastavení tiskárny neodpovídají nastavením bezdrátového směrovače, změňte síťová nastavení tiskárny tak, aby odpovídala nastavením bezdrátového směrovače.

#### **Poznámka**

- V systému Windows změňte nastavení tiskárny pomocí nástroje IJ Network Device Setup Utility.
  - Provedení/změna nastavení bezdrátové sítě LAN

**Kontrola 3** Zkontrolujte, zda není tiskárna příliš vzdálena od bezdrátového směrovače.

Umístěte bezdrátový směrovač a tiskárnu tak, aby mezi nimi nebyly překážky. Bezdrátová komunikace mezi různými místnostmi nebo podlažními má většinou špatnou kvalitu. Bezdrátová komunikace může být omezena

z důvodu použitého stavebního materiálu obsahujícího kov či beton. Pokud tiskárna nedokáže komunikovat s počítačem prostřednictvím bezdrátové sítě LAN kvůli zdi, umístěte tiskárnu a počítač do stejné místnosti.

Pokud je navíc v blízkosti zařízení (například mikrovlnná trouba) emitující rádiové vlny ve stejném frekvenčním pásmu jako bezdrátový směrovač, může docházet k rušení. Umístěte bezdrátový směrovač co nejdále od zdroje rušení.

**Kontrola 4** Ujistěte se, že signál bezdrátové sítě dostatečně silný. Ověřte stav signálu a v případě potřeby tiskárnu a bezdrátový směrovač přemístěte.

### »»» Poznámka

- V systému Windows k ověření stavu signálu použijte nástroj IJ Network Device Setup Utility.

■ Kontrola stavu bezdrátové sítě

**Kontrola 5** Zkontrolujte, zda jsou nastavení sítě v počítači správná.

Další informace o připojení a nastavení síťového zařízení naleznete v příručce s pokyny k zařízení nebo se obraťte na jeho výrobce.

**Kontrola 6** Zkontrolujte, zda používáte platný kanál.

Bezdrátové kanály, které lze používat, se mohou lišit v závislosti na bezdrátovém síťovém zařízení používaném ve vašem počítači. Informace o dostupných bezdrátových kanálech naleznete v příručce s pokyny ke svému počítači nebo bezdrátovému síťovému zařízení.

**Kontrola 7** Zkontrolujte, zda se u kanálu nastaveného v bezdrátovém směrovači jedná o použitelný kanál ověřený při kontrole 6.

Není-li tomu tak, změňte kanál nastavený na bezdrátovém směrovači.

**Kontrola 8** Zkontrolujte, zda je brána firewall bezpečnostního softwaru zakázána.

Je-li ve vašem bezpečnostním softwaru brána firewall zapnuta, může se zobrazit varování, že se software Canon pokouší získat přístup k síti. Pokud se dané varování zobrazí, nastavte bezpečnostní software tak, aby tomuto softwaru vždy povolil přístup.

Používáte-li programy, které přepínají síťové prostředí, zkontrolujte jejich nastavení. Některé programy mají ve výchozím nastavení bránu firewall povolenou.

**Kontrola 9** Pokud je tiskárna připojena k základní stanici AirPort prostřednictvím sítě LAN, použijte pro identifikátor sítě (SSID) alfanumerické znaky. (Mac OS)

**Pokud problém přetrvává, proveďte nastavení znovu.**

- V systému Windows:
  - Použijte instalační disk CD-ROM nebo postupujte podle pokynů na webu Canon.
- V systému Mac OS:
  - Postupujte podle pokynů na webu Canon.
- **Umístění:**
  - Přesvědčte se, že se mezi bezdrátovým směrovačem a tiskárnou nenachází žádné překážky.

## Nelze komunikovat s tiskárnou v režimu přímého připojení

---

### 

**Kontrola 1** Ujistěte se, že tiskárna je zapnutá.

**Kontrola 2** Je na displeji LCD zobrazena ikona  DC?

Jestliže se ikona nezobrazuje, vyberte u položky **Změna sítě LAN (Change LAN)** v části **Nastavení sítě LAN (LAN settings)** na obrazovce DOMŮ možnost **Aktivujte Přímé připojení (Activate direct connect.)** .

**Kontrola 3** Přesvědčte se, že je u připojení k bezdrátovému komunikačnímu zařízení (například chytrému telefonu nebo tabletu) uvedena vaše tiskárna.

Jako cíl připojení ke komunikačnímu zařízení vyberte identifikátor přímého připojení (SSID) zadaný pro tiskárnu.

**Kontrola 4** Zadali jste správné heslo nastavené pro režim přímého připojení?

Pokud je aktivováno nastavení zabezpečení pro režim přímého připojení, je třeba pro připojení komunikačního zařízení k tiskárně zadat heslo.

Chcete-li zkontrolovat heslo pro tiskárnu, můžete je zobrazit na ovládacím panelu tiskárny nebo je vytisknout spolu s informacemi o nastavení sítě v tiskárně.

- Otevřete na displeji LCD.
  - [Nastavení LAN \(položka pro správce\)](#)
- Vytiskněte síťové nastavení.
  - [Tisk síťového nastavení](#)

**Kontrola 5** Zkontrolujte, zda není tiskárna příliš vzdálena od bezdrátového směrovače.

Umístěte bezdrátový směrovač a tiskárnu tak, aby mezi nimi nebyly překážky. Bezdrátová komunikace mezi různými místnostmi nebo podlažími má většinou špatnou kvalitu. Bezdrátová komunikace může být omezena z důvodu použitého stavebního materiálu obsahujícího kov či beton. Pokud tiskárna nedokáže komunikovat s počítačem prostřednictvím bezdrátové sítě LAN kvůli zdi, umístěte tiskárnu a počítač do stejné místnosti.

Pokud je navíc v blízkosti zařízení (například mikrovlnná trouba) emitující rádiové vlny ve stejném frekvenčním pásmu jako bezdrátový směrovač, může docházet k rušení. Umístěte bezdrátový směrovač co nejdále od zdroje rušení.

**Kontrola 6** Ověřte, zda je již připojeno 5 zařízení.

Režim přímého připojení neumožňuje připojit více než 5 zařízení.

## Nelze komunikovat s tiskárnou v kabelové síti LAN

---

### 

**Kontrola 1** Ujistěte se, že tiskárna je zapnutá.

## **Kontrola 2** Zkontrolujte, zda je kabel LAN řádně připojen.

Ujistěte se, že je tiskárna připojena ke směrovači prostřednictvím kabelu LAN. Pokud je kabel LAN nedostatečně připojen, připojte jej správně.

Je-li kabel LAN připojený ke směrovači na straně sítě WAN, připojte kabel ke směrovači na straně sítě LAN.

### **Pokud problém přetrvává, proveďte nastavení znovu.**

- V systému Windows:  
Použijte instalační disk CD-ROM nebo postupujte podle pokynů na webu Canon.
- V systému Mac OS:  
Postupujte podle pokynů na webu Canon.

## **Z počítače v síti nelze tisknout**

### **A**

#### **Kontrola 1** Zkontrolujte, zda jsou nastavení sítě v počítači správná.

Další informace o nastavení počítače naleznete v příručce s pokyny k počítači nebo se obraťte na jeho výrobce.

#### **Kontrola 2** Jestliže není nainstalovaný ovladač tiskárny, nainstalujte ho.

- V systému Windows:  
Ovladač tiskárny nainstalujte pomocí instalačního disku CD-ROM nebo jej nainstalujte z webu Canon.
- V systému Mac OS:  
Nainstalujte ovladač tiskárny z webu Canon.

#### **Kontrola 3** Používáte-li bezdrátovou síť LAN, zkontrolujte, zda bezdrátový směrovač neomezuje počítače, které jej mohou využívat.

Další informace o připojení a nastavení bezdrátového směrovače naleznete v příručce s pokyny k bezdrátovému směrovači nebo se obraťte na jeho výrobce.

### **Poznámka**

- Chcete-li zjistit adresu MAC nebo adresu IP počítače, přečtěte si část [Kontrola adresy IP nebo adresy MAC počítače](#).



## Neznámý síťový klíč

■ ■ [Neznámý klíč WPA/WPA2 nebo WEP pro přístupový bod, nelze se připojit](#)

■ ■ [Nastavení šifrovacího klíče](#)

### Neznámý klíč WPA/WPA2 nebo WEP pro přístupový bod, nelze se připojit

#### A

Podrobnosti o nastavení bezdrátového směrovače naleznete v příručce s pokyny k bezdrátovému směrovači nebo se obraťte na jeho výrobce. Ujistěte se, že počítač může komunikovat s bezdrátovým směrovačem.

Nastavte tiskárnu tak, aby odpovídala nastavením bezdrátového směrovače.

### Nastavení šifrovacího klíče

#### A

Podrobnosti o nastavení bezdrátového směrovače naleznete v příručce s pokyny k bezdrátovému směrovači nebo se obraťte na jeho výrobce. Ujistěte se, že počítač může komunikovat s bezdrátovým směrovačem.

Nastavte tiskárnu tak, aby odpovídala nastavením bezdrátového směrovače.

#### • Použití klíče WPA/WPA2

Metoda ověřování, heslo a typ dynamického šifrování musí být stejné v bezdrátovém směrovači, tiskárně i počítači.

Zadejte heslo nakonfigurované na bezdrátovém směrovači (sekvence 8 až 63 alfanumerických znaků nebo šestnáctkové číslo o 64 znacích).

Automaticky se vybere způsob dynamického šifrování TKIP (základní šifrování) nebo AES (zabezpečené šifrování).

V systému Windows viz část Jestliže se zobrazí obrazovka s údaji WPA/WPA2.

Jestliže je tiskárna připojena k základní stanici AirPort prostřednictvím sítě LAN pomocí systému Mac OS, zkontrolujte nastavení v části **Zabezpečení bezdrátové sítě (Wireless Security)** nástroje **AirPort Utility (AirPort Utility)**.

#### Poznámka

- Tato tiskárna podporuje standardy WPA/WPA2-PSK (WPA/WPA2-Personal) a WPA2-PSK (WPA2-Personal).

#### • Použití klíče WEP

Délka klíče, formát klíče, použitý klíč (jeden z klíčů 1 až 4) a metoda ověřování se musí shodovat s nastavením bezdrátového směrovače, tiskárny i počítače.

K zajištění komunikace s bezdrátovým směrovačem, který používá automaticky generované klíče WEP, je třeba zadáním klíče v šestnáctkovém formátu nastavit tiskárnu tak, aby používala klíč vytvořený bezdrátovým směrovačem.

- V systému Windows, když se obrazovka **Podrobnosti WEP (WEP Details)** zobrazí po kliknutí na možnost **Hledat... (Search...)** na obrazovce **Nastavení protokolu (bezdrátová síť LAN) (Protocol Settings (Wireless LAN))**, postupujte podle pokynů na obrazovce a zadejte délku, formát a číslo klíče WEP.

Podrobnosti naleznete v části **Jestliže se zobrazí obrazovka s údaji WEP**.

- Jestliže je tiskárna připojena k základní stanici AirPort prostřednictvím sítě LAN pomocí systému Mac OS, zkontrolujte nastavení v části **Zabezpečení bezdrátové sítě (Wireless Security)** nástroje **AirPort Utility (AirPort Utility)**.



## Neznámé heslo správce nastavené na tiskárně

---



Inicializujte nastavení tiskárny.

Výběrem možnosti **Obnovit vše (Reset all)** obnovte výchozí nastavení hesla správce.

■ [Reset nastavení \(položka pro správce\)](#)

Po inicializaci tiskárny proveďte nastavení znovu.

- **V systému Windows:**

Použijte instalační disk CD-ROM nebo postupujte podle pokynů na webu Canon.

- **V systému Mac OS:**

Postupujte podle pokynů na webu Canon.



## Po výměně bezdrátového směrovače nebo změně jeho nastavení nelze tiskárnu používat

---



Po výměně bezdrátového směrovače proveďte znovu nastavení sítě v tiskárně.

- V systému Windows:  
Použijte instalační disk CD-ROM nebo postupujte podle pokynů na webu Canon.
- V systému Mac OS:  
Postupujte podle pokynů na webu Canon.

Pokud problém přetrvává, vyzkoušejte následující.

■ [Po použití filtrování adres MAC/IP nebo šifrovacího klíče v bezdrátovém směrovači nelze s tiskárnou komunikovat](#)

■ [Poté, co došlo ke změně typu šifrování v bezdrátovém směrovači, nelze při povoleném šifrování s tiskárnou komunikovat](#)



## Po použití filtrování adres MAC/IP nebo šifrovacího klíče v bezdrátovém směrovači nelze s tiskárnou komunikovat

---



**Kontrola 1** Zkontrolujte nastavení bezdrátového směrovače.

Pokyny k nastavení bezdrátového směrovače naleznete v příručce s pokyny k bezdrátovému směrovači nebo se obraťte na jeho výrobce. Ujistěte se, že počítač a bezdrátový směrovač spolu při tomto nastavení komunikují.

**Kontrola 2** Při filtrování adres MAC či IP na bezdrátovém směrovači ověřte, že jsou zaregistrované adresy MAC či IP pro počítač, síťové zařízení a tiskárnu.

**Kontrola 3** Používáte-li klíč WPA/WPA2 nebo WEP, zkontrolujte, zda je v počítači, síťovém zařízení a tiskárně nastaven stejný šifrovací klíč jako v bezdrátovém směrovači.

Mimo samotného klíče WEP musí být v tiskárně, bezdrátovém směrovači a počítači nastavena stejná délka klíče, formát klíče, identifikátor klíče, který se má používat, a metoda ověřování.

Podrobné informace naleznete v části [Nastavení šifrovacího klíče](#).

**Q** Poté, co došlo ke změně typu šifrování v bezdrátovém směrovači, nelze při povoleném šifrování s tiskárnou komunikovat

---

**A**

Jestliže u tiskárny změňte typ šifrování a toto zařízení následně nekomunikuje s počítačem, přesvědčte se, že typ šifrování v počítači a bezdrátovém směrovači odpovídá typu nastavenému v tiskárně.

■ [Po použití filtrování adres MAC/IP nebo šifrovacího klíče v bezdrátovém směrovači nelze s tiskárnou komunikovat](#)



## Tisk je pomalý

---



**Kontrola 1** Je možné, že tiskárna tiskne velkou úlohu zadanou z jiného počítače.

**Kontrola 2** Při použití bezdrátové sítě LAN zkontrolujte, zda není zařízení příliš vzdáleno od bezdrátového směrovače.

Umístěte bezdrátový směrovač a tiskárnu tak, aby mezi nimi nebyly překážky. Bezdrátová komunikace mezi různými místnostmi nebo podlažími má většinou špatnou kvalitu. Bezdrátová komunikace může být omezena z důvodu použitého stavebního materiálu obsahujícího kov či beton. Pokud tiskárna nedokáže komunikovat s počítačem prostřednictvím bezdrátové sítě LAN kvůli zdi, umístěte tiskárnu a počítač do stejné místnosti.

Pokud je navíc v blízkosti zařízení (například mikrovlnná trouba) emitující rádiové vlny ve stejném frekvenčním pásmu jako bezdrátový směrovač, může docházet k rušení. Umístěte bezdrátový směrovač co nejdále od zdroje rušení.

**Kontrola 3** Používáte-li bezdrátovou síť LAN, zkontrolujte, zda je přenosový signál silný. Ověřte stav signálu a v případě potřeby tiskárnu a bezdrátový směrovač přemístěte.

### »»» Poznámka

- V systému Windows k ověření stavu signálu použijte nástroj IJ Network Device Setup Utility.

■ Kontrola stavu bezdrátové sítě



## Z komunikačního zařízení se nelze připojit k internetu pomocí bezdrátové sítě LAN

---



### Kontrola 1 Je zařízení připojeno k tiskárně pomocí přímého připojení?

Jestliže je zařízení připojeno k tiskárně pomocí přímého připojení, nemáte přístup k internetu. Vypněte přímé připojení a připojte své zařízení k bezdrátovému směrovači.

Podrobnosti najdete v příručce s pokyny dodávané se zařízením a bezdrátovým směrovačem.

### Kontrola 2 Je bezdrátový směrovač zapnutý?

### Kontrola 3 Je bezdrátový směrovač správně nakonfigurovaný?

Další informace o kontrole nastavení bezdrátového směrovače naleznete v příručce s pokyny k bezdrátovému směrovači nebo se obraťte na jeho výrobce.

### Kontrola 4 Zkontrolujte umístění svého zařízení a bezdrátového směrovače.

Zkontrolujte vzdálenost mezi svým zařízením a bezdrátovým směrovačem a zkontrolujte překážky nebo zdroje rušení rádiových vln v okolí.



## Na monitoru stavu tiskárny není uvedena hladina inkoustu (systém Windows)

---



Použijte ovladač tiskárny s obousměrnou komunikací.

V dialogovém okně Vlastnosti ovladače tiskárny vyberte na kartě **Porty (Ports)** položku **Povolit obousměrnou komunikaci (Enable bidirectional support)**.

■ Otevření okna nastavení ovladače tiskárny



## **Jiné potíže se sítí**

- ▶ **Během nastavení se v počítači zobrazí zpráva**
- ▶ **Kontrola informací o síti**
- ▶ **Obnovení výchozího nastavení**

## Během nastavení se v počítači zobrazí zpráva

■ Po nastavení se zobrazí obrazovka [Potvrdit heslo tiskárny \(Windows\)](#)

■ Pokud na obrazovce [Hledat \(Search\)](#) zvolíte přístupový bod, otevře se obrazovka s nastavením šifrování

■ Zobrazí se zpráva "[Připojujete tiskárnu k nezašifrované bezdrátové síti](#)"

### **Q** Při nastavení se zobrazí obrazovka **Potvrdit heslo tiskárny (Confirm Printer Password) (Windows)**

### **A**

Tato obrazovka se zobrazí tehdy, když je tiskárna připravena k použití v síti a bylo nastaveno heslo správce.

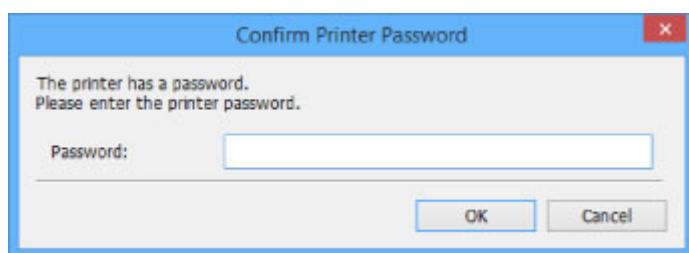

Zadejte heslo správce pro tiskárnu.

#### ►► Poznámka

- Heslo správce je pro tiskárnu nastaveno již při zakoupení.

Podrobné informace:

■ Heslo správce

Za účelem zvýšení úrovně zabezpečení doporučujeme heslo správce změnit.

Heslo správce změňte pomocí nástroje IJ Network Device Setup Utility.

■ Změna hesla správce

### **Q** Pokud na obrazovce [Hledat \(Search\)](#) zvolíte přístupový bod, otevře se obrazovka s nastavením šifrování

### **A**

Tato obrazovka se otevře automaticky, je-li vybraný bezdrátový směrovač šifrovaný. Použijte stejné nastavení šifrování, které jste nastavili u bezdrátového směrovače.

#### ►► Poznámka

- V systému Windows stanovte nastavení šifrování pomocí nástroje IJ Network Device Setup Utility.

■ Provedení/změna nastavení bezdrátové sítě LAN

**Q** Zobrazí se zpráva "Připojujete tiskárnu k nezašifrované bezdrátové síti"

---

**A**

Na bezdrátovém směrovači není nakonfigurováno zabezpečení. Tiskárnu lze i přesto používat, proto proces instalace dokončete.

**»» Důležité**

- Jestliže se připojíte k síti, která není chráněna bezpečnostními mechanismy, existuje riziko, že vaše data, například osobní informace, budou zpřístupněna třetí straně.

## Kontrola informací o síti

■ [Kontrola adresy IP nebo adresy MAC tiskárny](#)

■ [Kontrola adresy IP nebo adresy MAC počítače](#)

■ [Ověření komunikace mezi počítačem, tiskárnou a bezdrátovým směrovačem](#)

■ [Kontrola informací o síťových nastaveních](#)



### Kontrola adresy IP nebo adresy MAC tiskárny



Chcete-li zjistit adresu IP nebo adresu MAC tiskárny, vytiskněte nebo pomocí ovládacího panelu otevřete informace o nastavení sítě.

- Otevřete na displeji LCD.

■ [Nastavení LAN \(položka pro správce\)](#)

- Vytiskněte síťové nastavení.

■ [Tisk síťového nastavení](#)

#### »»» Poznámka

- V systému Windows zkontrolujte informace nastavení sítě pomocí nástroje IJ Network Device Setup Utility.

■ [Obrazovka nástroje IJ Network Device Setup Utility](#)



### Kontrola adresy IP nebo adresy MAC počítače



Chcete-li zkontrolovat adresu IP nebo adresu MAC počítače, pokračujte podle níže uvedených pokynů.

- V systému Windows:

1. Podle níže uvedeného postupu přejděte na **příkazový řádek (Command Prompt)**.

- V systému Windows 8.1 nebo Windows 8 spusťte z obrazovky **Start příkazový řádek (Command Prompt)**. Pokud se na obrazovce **Start Příkazový řádek (Command Prompt)** nezobrazuje, vyberte ovládací tlačítko **Hledat (Search)** a zadejte řetězec „**Příkazový řádek (Command Prompt)**“.
- V systému Windows 7 nebo Windows Vista klikněte na položky **Start > Všechny programy (All Programs) > Příslušenství (Accessories) > Příkazový řádek (Command Prompt)**.

2. Zadejte příkaz „ipconfig/all“ a stiskněte klávesu **Enter**.

Zobrazí se adresa IP a adresa MAC vašeho počítače. Pokud počítač není připojený k síti, adresa IP se nezobrazí.

- V systému Mac OS:

1. V nabídce Apple klepněte na položku **Předvolby systému (System Preferences)** a poté na položku **Síť (Network)**.

2. Ujistěte se, že jste zvolili síťové rozhraní používané v počítači a klepněte na možnost **Pokročilé (Advanced)**.

Pokud v počítači používáte bezdrátovou síť LAN, nezapomeňte v nabídce síťového rozhraní zvolit možnost **Wi-Fi**. Jestliže používáte kabelovou síť LAN, zvolte možnost **Ethernet**.

3. Ověřte nastavení adresy IP nebo adresy MAC.

Adresu IP můžete ověřit po klepnutí na možnost **TCP/IP**.

Adresu MAC můžete ověřit po klepnutí na možnost **Hardware**.

## **Ověření komunikace mezi počítačem, tiskárnou a bezdrátovým směrovačem**

---

### 

Pomocí příkazu Ping ověřte, zda probíhá komunikace.

- V systému Windows:

1. Podle níže uvedeného postupu přejděte na **příkazový řádek (Command Prompt)**.
  - V systému Windows 8.1 nebo Windows 8 spusťte z obrazovky **Start příkazový řádek (Command Prompt)**. Pokud se na obrazovce **Start Příkazový řádek (Command Prompt)** nezobrazuje, vyberte ovládací tlačítko **Hledat (Search)** a zadejte řetězec „**Příkazový řádek (Command Prompt)**“.
  - V systému Windows 7 nebo Windows Vista klikněte na položky **Start > Všechny programy (All Programs) > Příslušenství (Accessories) > Příkazový řádek (Command Prompt)**.
2. Zadejte případ Ping a stiskněte klávesu **Enter**.

Příkaz Ping vyvoláte následovně: ping XXX.XXX.XXX.XXX

„XXX.XXX.XXX.XXX“ je adresa IP cílového zařízení.

Pokud komunikace probíhá, zobrazí se zpráva následujícího typu.

Odpověď od XXX.XXX.XXX.XXX: bajty=32 čas=10ms TTL=255

Zobrazí-li se text **Požadavek vypršel (Request timed out)**, komunikace neprobíhá.

- V systému Mac OS:

1. Podle následujícího postupu spusťte nástroj **Network Utility**.
  - V systému Mac OS X v10.10 nebo Mac OS X v10.9 vyberte v nabídce **Spustit (Go)** nástroje Finder možnost **Počítač (Computer)** a poklepejte na možnosti **Macintosh HD > Systém (System) > Knihovna (Library) > CoreServices > Aplikace (Applications) > Síťová utilita (Network Utility)**.
  - V systému Mac OS X v10.8 nebo Mac OS X v10.7 otevřete podsložku **Utility (Utilities)** ve složce **Aplikace (Applications)** a poklepejte na možnost **Síťová utilita (Network Utility)**.
2. Klepněte na možnost **Ping**.
3. Nezapomeňte označit možnost **Poslat pouze XX dotazů ping (Send only XX pings)** (kde XX představuje číslo).
4. Zadejte adresu IP cílové tiskárny nebo cílového bezdrátového směrovače do pole **Zadejte síťovou adresu pro příkaz Ping (Enter the network address to ping)**.

5. Klepněte na možnost **Ping**.

„XXX.XXX.XXX.XXX“ je adresa IP cílového zařízení.

Otevře se následující typ zprávy.

64 bajtů z XXX.XXX.XXX.XXX: icmp\_seq=0 ttl=64 time=3,394 ms

64 bajtů z XXX.XXX.XXX.XXX: icmp\_seq=1 ttl=64 time=1,786 ms

64 bajtů z XXX.XXX.XXX.XXX: icmp\_seq=2 ttl=64 time=1,739 ms

--- statistika dotazu ping XXX.XXX.XXX.XXX ---

Odeslané pakety: 3, přijaté pakety: 3, ztracené pakety: 0%

Pokud je ztráta paketů 100%, komunikace neprobíhá. V opačném případě může počítač s cílovým zařízením komunikovat.



## Kontrola informací o síťových nastaveních

---



Chcete-li ověřit informace o nastavení sítě tiskárny, vytiskněte nebo pomocí ovládacího panelu otevřete informace o nastavení sítě.

- Otevřete na displeji LCD.

■ [Nastavení LAN \(položka pro správce\)](#)

- Vytiskněte síťové nastavení.

■ [Tisk síťového nastavení](#)



## Obnovení výchozího nastavení

---



### »»» Důležité

- V systému Windows:

Při inicializaci dojde k vymazání všech síťových nastavení tiskárny a tisk z počítače prostřednictvím sítě již nebude možný. Chcete-li po obnovení výchozího nastavení tiskárnu znovu používat v síti, použijte k opětovnému nastavení instalační disk CD-ROM nebo postupujte podle pokynů na webu Canon.

- V systému Mac OS:

Při inicializaci dojde k vymazání všech síťových nastavení tiskárny a tisk z počítače prostřednictvím sítě již nebude možný. Chcete-li po obnovení výchozího nastavení tiskárnu znovu používat v síti, postupujte při opětovném nastavení podle pokynů na webu Canon.

Pomocí ovládacího panelu tiskárny inicializujte síťové nastavení.

■ [Reset nastavení \(položka pro správce\)](#)

## Potíže s tiskem z chytrého telefonu nebo tabletu

- ▶ Nelze tisknout z chytrého telefonu nebo tabletu



## Nelze tisknout z chytrého telefonu nebo tabletu

Při pokusu o tisk z chytrého telefonu nebo tabletu může dojít k potížím s komunikací vašeho chytrého telefonu nebo tabletu s tiskárnou.

Zjistěte příčinu potíží s ohledem na způsob připojení.

■ [S tiskárnou nelze komunikovat v bezdrátové síti LAN](#)

■ [Nelze komunikovat s přímo připojenou tiskárnou](#)

### »»» Poznámka

- Podrobnosti v případě potíží s tiskem kvůli problémům s připojením a další informace o úpravě nastavení podle příslušného způsobu připojení:

■ [Použití služby PIXMA/MAXIFY Cloud Link](#)

■ [Tisk pomocí funkce Google Cloud Print](#)

■ [Tisk z tiskárny s podporou služby AirPrint pomocí zařízení se systémem iOS](#)

## S tiskárnou nelze komunikovat v bezdrátové síti LAN

### A

Pokud váš chytrý telefon nebo tablet nemůže s tiskárnou komunikovat, ověřte následující.

**Kontrola 1** Ujistěte se, že tiskárna je zapnutá.

**Kontrola 2** Je na displeji LCD zobrazena ikona  ?

Stiskněte tlačítko **DOMŮ (HOME)**, vyberte položku **Nastavení sítě LAN (LAN settings)** a nastavte možnost **Změna sítě LAN (Change LAN)** na hodnotu **Aktivovat WLAN (Activate wireless LAN)**.

Pokud je zobrazena ikona , tiskárna není k bezdrátovému směrovači připojena.

**Kontrola 3** Je nastavení sítě v tiskárně shodné s nastavením bezdrátového směrovače?

Zkontrolujte, zda je nastavení sítě v tiskárně (například název bezdrátového směrovače, SSID, síťový klíč atd.) shodné s nastavením bezdrátového směrovače.

Postup ověření nastavení bezdrátového směrovače naleznete v dodané příručce s pokyny nebo se obraťte na jeho výrobce.

Chcete-li zkontrolovat nastavení sítě v tiskárně, vytiskněte informace o nastavení sítě.

■ [Tisk síťového nastavení](#)

(Windows) Jestliže se nastavení sítě v tiskárně neshoduje s nastavením bezdrátového směrovače, upravte nastavení sítě v tiskárně tak, aby bylo totožné s nastavením v bezdrátovém směrovači, pomocí nástroje IJ Network Device Setup Utility.

**Kontrola 4** Shoduje se nastavení sítě ve vašem chytrém telefonu nebo tabletu s nastavením bezdrátového směrovače?

Zkontrolujte, zda je nastavení sítě ve vašem chytrém telefonu nebo tabletu (např. název bezdrátového směrovače, SSID, síťový klíč atd.) shodné s nastavením bezdrátového směrovače.

Pokyny pro kontrolu nastavení chytrého telefonu nebo tabletu naleznete v příručce s pokyny dodané k zařízení.

Jestliže se nastavení sítě ve vašem chytrém telefonu nebo tabletu neshoduje s nastavením bezdrátového směrovače, upravte je tak, aby bylo totožné s nastavením v bezdrátovém směrovači.

#### **Kontrola 5** Zkontrolujte, zda tiskárna není od bezdrátového směrovače příliš vzdálena.

Bezdrátový směrovač je umístěn v interiéru a bezdrátová komunikace s ním je omezena na jeho efektivní dosah. Tiskárnu umístěte v okruhu 50 m / 164 stop od bezdrátového směrovače.

#### **Kontrola 6** Zkontrolujte výskyt případných překážek.

Bezdrátová komunikace mezi různými místnostmi nebo podlažími má většinou špatnou kvalitu. Tiskárnu a bezdrátový směrovač podle potřeby přesuňte.

#### **Kontrola 7** Zkontrolujte, zda se v blízkosti nevyskytuje zdroj rádiových vln, které mohou způsobit rušení.

Pokud zařízení, jako například mikrovlnná trouba, vyzařuje rádiové vlny ve stejném frekvenčním pásmu jako bezdrátový směrovač, může způsobit rušení. Umístěte bezdrátový směrovač co nejdále od zdroje rušení.



## **Nelze komunikovat s přímo připojenou tiskárnou**



Pokud váš chytrý telefon nebo tablet nemůže komunikovat s tiskárnou v režimu přímého připojení, ověřte následující.

#### **Kontrola 1** Ujistěte se, že tiskárna je zapnutá.

#### **Kontrola 2** Je na displeji LCD zobrazena ikona ?

Stiskněte tlačítko **DOMŮ (HOME)**, vyberte položku **Nastavení sítě LAN (LAN settings)** a nastavte možnost **Změna sítě LAN (Change LAN)** na hodnotu **Aktivujte Přímé připojení (Activate direct connect.)**.

#### **Kontrola 3** Ověřte nastavení chytrého telefonu nebo tabletu.

Ujistěte se, že váš chytrý telefon nebo tablet mají přístup k bezdrátové síti LAN.

Další informace o úpravě nastavení bezdrátové sítě LAN naleznete v uživatelské příručce dodané společně s chytrým telefonem nebo tabletem.

#### **Kontrola 4** Vybrali jste tiskárnu jako cíl pro chytrý telefon nebo tablet?

Vyberte v chytrém telefonu nebo tabletu název přístupového bodu (SSID) tiskárny.

#### **Kontrola 5** Zadali jste správné heslo nastavené pro režim přímého připojení?

Pokud je aktivováno nastavení zabezpečení pro přímé připojení, je potřeba před připojením chytrého telefonu nebo tabletu k tiskárně zadat heslo.

**Kontrola 6** Zkontrolujte, zda tiskárna není příliš vzdálená.

Přiložte chytrý telefon nebo tablet dostatečně blízko pro komunikaci s tiskárnou.

**Kontrola 7** Zkontrolujte výskyt případných překážek.

Bezdrátová komunikace mezi různými místnostmi nebo podlažími má většinou špatnou kvalitu. Tiskárnu podle potřeby přesuňte.

**Kontrola 8** Zkontrolujte, zda se v blízkosti nevyskytuje zdroj rádiových vln, které mohou způsobit rušení.

Pokud zařízení, jako například mikrovlnná trouba, vyzařuje rádiové vlny ve stejném frekvenčním pásmu jako bezdrátový směrovač, může způsobit rušení. Umístěte tiskárnu co nejdále od zdroje rušení.

**Kontrola 9** Ověřte, zda je již připojeno 5 zařízení.

Režim přímého připojení neumožňuje připojit více než 5 zařízení.

## Potíže při tisku

- Tisk se nespustí
- Uváznutí papíru
- Výsledky tisku jsou neuspokojivé
- Nevystřikuje se inkoust
- Papír není správně podáván / zobrazí se chyba „Není papír“
- Tisk se zastavuje
- Nelze tisknout ve službě AirPrint
- Papír není ze zdroje papíru určeného tiskovým ovladačem podáván (Windows)



## Tisk se nespustí



**Kontrola 1** Ověřte, zda je tiskárna pevně připojena k napájení a stisknutím tlačítka **ZAPNOUT (ON)** ji zapněte.

Kontrolka **NAPÁJENÍ (POWER)** bliká v průběhu inicializace tiskárny. Počkejte, než kontrolka **NAPÁJENÍ (POWER)** přestane blikat a zůstane rozsvícená.

### »»» Poznámka

- Při tisku velkého objemu dat, například fotografií nebo jiné grafiky, může zahájení tisku trvat déle. Kontrolka **NAPÁJENÍ (POWER)** bliká v době, kdy počítač zpracovává data a odesílá je do tiskárny. Počkejte, až se spustí tisk.

**Kontrola 2** Pokud je tiskárna určitou dobu vypnutá, může zahájení tisku trvat déle.

Počkejte, až se spustí tisk.

**Kontrola 3** Ujistěte se, že je tiskárna správně připojena k počítači.

Pokud využíváte kabel USB, ověřte, zda je řádně připojen k tiskárně i k počítači. Po řádném připojení kabelu USB ověřte následující:

- Pokud používáte převáděcí zařízení, např. rozbočovač USB, rozpojte jej, připojte tiskárnu přímo k počítači a tisk opakujte. Pokud se tisk spustí normálně, spočívá problém v převáděcím zařízení. Obráťte se na prodejce převáděcího zařízení.
- Mohlo také dojít k potížím s kabelem USB. Vyměňte kabel USB a tisk zopakujte.

Jestliže používáte tiskárnu v síti LAN, ujistěte se, že je tiskárna připojena k síti pomocí kabelu LAN a správně nastavena pro použití v síti.

**Kontrola 4** Je povoleno přímé připojení?

Při tisku v jiném režimu než v režimu přímého připojení nejprve režim přímého připojení zakažte.

■ [Používání přímo připojené tiskárny](#)

**Kontrola 5** Zkontrolujte, zda nastavení papíru odpovídají informacím nastaveným pro zadní přihrádku.

Jestliže nastavení papíru neodpovídají informacím nastaveným pro zadní přihrádku, zobrazí se na displeji LCD chybová zpráva. Potíže odstraňte podle pokynů na displeji LCD.

■ [Nastavení papíru](#)

### »»» Poznámka

- Podle potřeby můžete určit, kdy se zobrazí zpráva bránící nevhodnému tisku.
  - Postup změny nastavení zobrazování zprávy při tisku pomocí ovládacího panelu tiskárny:

■ [Nastavení papíru](#)

- Postup změny nastavení zobrazování zprávy při tisku pomocí ovladače tiskárny:

- **Změna** provozního režimu tiskárny (systém Windows)

- **Změna provozního režimu tiskárny** (systém Mac OS)

#### Kontrola 6 Při tisku z počítače odstraňte nepotřebné tiskové úlohy.

- V systému Windows:
  - **Odstranění nepotřebné tiskové úlohy**
- V systému Mac OS:
  - **Odstranění nepotřebné tiskové úlohy**

#### Kontrola 7 Je kryt otvoru podavače zavřený?

Pokud je kryt otvoru podavače otevřený, pomalu jej zavřete a stiskněte tlačítko **OK**.

#### Kontrola 8 Je zásobník ručního podavače v poloze pro podávání papíru?

Pokud je zásobník ručního podavače v poloze pro odstranění uvíznutého papíru, vraťte zásobník do polohy pro podávání papíru a stiskněte na tiskárně tlačítko **OK**.

#### Kontrola 9 Je zavřený kryt nádržek?

Je-li kryt nádržek při tisku otevřený, zavřete jej.

#### Kontrola 10 Odpovídá nastavení velikosti stránky velikosti papíru vloženého do tiskárny?

- V systému Windows:

Stisknutím tlačítka **OK** na tiskárně chybu zrušte. Pak v ovladači tiskárny zkontrolujte nastavení **Velikost stránky (Page Size)** na kartě **Vzhled stránky (Page Setup)**, vložte papír o stejné velikosti, jako je nastavení, a opakujte tisk.

Pomocí ovladače tiskárny nastavte tiskárnu tak, aby nezjišťovala šířku papíru.

Chcete-li tiskárnu nastavit tak, aby nezjišťovala šířku papíru, otevřete okno nastavení ovladače tiskárny a v části **Uživatelská nastavení (Custom Settings)** na kartě **Údržba (Maintenance)** zaškrtněte políčko **Zakázat rozpoznání šířky papíru při tisku z počítače (Disable paper width detection when printing from computer)** a klikněte na tlačítko **OK**.

Informace o okně nastavení ovladače tiskárny naleznete v části Otevření okna nastavení ovladače tiskárny.

\* Po dokončení tisku zrušte zaškrtnutí políčka **Zakázat rozpoznání šířky papíru při tisku z počítače (Disable paper width detection when printing from computer)** a klikněte na tlačítko **OK**.

- V systému Mac OS:

Stisknutím tlačítka **OK** na tiskárně chybu zrušte. Poté zkontrolujte nastavení **Velikost papíru (Paper Size)** v dialogovém okně Nastavení stránky, vložte papír o stejné velikosti, jaká je uvedena v nastavení, a zopakujte tisk.

Pomocí nástroje Canon IJ Printer Utility nastavte tiskárnu tak, aby nezjišťovala šířku papíru.

Chcete-li tiskárnu nastavit tak, aby nezjišťovala šířku papíru, spusťte Canon IJ Printer Utility a v místní nabídce vyberte **Uživatelská nastavení (Custom Settings)**, zaškrtněte políčko **Zakázat rozpoznání šířky papíru při tisku z počítače (Disable paper width detection when printing from computer)** a klikněte na tlačítko **Použít (Apply)**.

Informace o spuštění nástroje Canon IJ Printer Utility naleznete v části [Spuštění nástroje Canon IJ Printer Utility](#).

\* Po dokončení tisku znovu zrušte zaškrtnutí políčka **Zakázat rozpoznání šířky papíru při tisku z počítače (Disable paper width detection when printing from computer)** a klikněte na tlačítko **Použít (Apply)**.

### Kontrola 11 Je v tiskovém ovladači správně nastaven typ média a velikost papíru?

Pokud je typ média v tiskovém ovladači nastaven na **Photo Paper Pro Premium Matte** nebo **Matte Photo Paper**, vyberte velikost papíru z následujících velikostí s velkými okraji.

- **A4 (Okraj 25) (A4 (Margin 25))**
- **Letter (Okraj 25) (Letter (Margin 25))/US Letter (Okraj 25) (US Letter (Margin 25))**
- **A3 (Okraj 25) (A3 (Margin 25))**
- **A3+ (Okraj 25) (A3+ (Margin 25))**
- **A2 (Okraj 25) (A2 (Margin 25))**
- **17x22 (Okraj 25) (17"x22" (Margin 25))/C (Okraj 25) (C (Margin 25))**

### »»» Důležité

- Na normální velikost papíru můžete tisknout, pokud následujícím postupem zrušíte regulaci bezpečnostních okrajů.
    - V systému Windows:

Na kartě **Vzhled stránky (Page Setup)** v ovladači tiskárny klepněte na tlačítko **Možnosti tisku (Print Options)**. V nově otevřeném dialogovém okně poté zaškrtněte políčko **Zrušit regulaci bezpečnostního okraje u velikosti papíru (Cancel the safety margin regulation for paper size)**.
    - V systému Mac OS:

Zaškrtněte políčko **Zrušit regulaci okrajů (Cancel Margin Regulation)** v dialogovém okně **Tisk Podrobná nastav. papíru (Paper Detailed Settings)**.
- Pokud tisknete na normální velikost papíru, mohou různé podmínky (například otěr papíru) v závislosti na prostředí způsobit skvrny na papíru nebo zhoršení kvality tisku. Doporučujeme tisknout na papír s širokými okraji.

### Kontrola 12 Je při tisku zvolen ovladač tiskárny pro danou tiskárnu?

Tiskárna nebude pracovat správně, používáte-li ovladač tiskárny pro jinou tiskárnu.

- V systému Windows:

Zkontrolujte, zda je v dialogovém okně **Tisk** vybrán název „Canon XXX series“ (kde „XXX“ je název tiskárny).

### »»» Poznámka

- Chcete-li, aby byla tiskárna vybrána jako výchozí, vyberte možnost **Nastavit jako výchozí tiskárnu (Set as Default Printer)**.

- V systému Mac OS:

Zkontrolujte, zda je v nabídce **Tiskárna (Printer)** dialogového okna **Tisk** vybrán název tiskárny.

### »»» Poznámka

- Chcete-li, aby byla tiskárna vybrána jako výchozí, vyberte tuto tiskárnu v nabídce **Výchozí tiskárna (Default printer)**.

### Kontrola 13 Nastavte správný port tiskárny (systém Windows)

Ujistěte se, že je nastaven správný port tiskárny.

1. Přihlaste se k uživatelskému účtu s oprávněním správce.
2. Upravte následující nastavení.
  - V systému Windows 8.1 nebo Windows 8 klepněte na ovládací tlačítko **Nastavení (Settings)** a vyberte možnost **Ovládací panely (Control Panel)** na **ploše (Desktop)** a poté vyberte možnosti **Hardware a zvuk (Hardware and Sound) > Zařízení a tiskárny (Devices and Printers)**.
  - V systému Windows 7 vyberte v nabídce **Start** možnost **Zařízení a tiskárny (Devices and Printers)**.
  - V systému Windows Vista klepněte postupně na položky **Start > Ovládací panely (Control Panel) > Hardware a zvuk (Hardware and Sound) > Tiskárny (Printers)**.
3. Otevřete vlastnosti ovladače tiskárny.
  - V systému Windows 8.1, Windows 8 nebo Windows 7 klikněte pravým tlačítkem na ikonu "Canon XXX series" (kde "XXX" je název tiskárny) a vyberte možnost **Vlastnosti tiskárny (Printer properties)**.
  - V systému Windows Vista klikněte pravým tlačítkem na ikonu "Canon XXX series" (kde "XXX" je název tiskárny) a vyberte možnost **Vlastnosti (Properties)**.
4. Klepněte na kartu **Porty (Ports)** a zkontrolujte nastavení portu.

Zkontrolujte, zda je v nastavení **Tisk do následujících portů (Print to the following port(s))** vybrán port s názvem USBn (kde „n“ je číslo) a zda je ve sloupci **Tiskárna (Printer)** uvedena položka „Canon XXX series“.

- Je-li nastavení nesprávné:

Ovladač tiskárny znovu přeinstalujte pomocí instalačního disku CD-ROM nebo z webu společnosti Canon.

- Pokud je tiskárna připojena k počítači kabelem USB, tisk se nespustí, ani když je vybrán port s názvem „USBn“:

V systému Windows 8.1 nebo Windows 8 spusťte klepnutím na položku **My Printer** na obrazovce **Start** nástroj **My Printer**. Pokud se na **úvodní (Start)** obrazovce položka **My Printer** nezobrazuje, vyberte ovládací tlačítko **Hledat (Search)** a vyhledejte text „My Printer“.

V nabídce **Diagnostikovat a opravit tiskárnu (Diagnose and Repair Printer)** nastavte správný port tiskárny. Podle pokynů na obrazovce nastavte správný port tiskárny a poté vyberte název tiskárny.

V systému Windows 7 nebo Windows Vista klikněte na nabídku **Start** a vyberte položky **Všechny programy (All programs), Canon Utilities, Canon My Printer, Canon My Printer** a **Diagnostikovat a opravit tiskárnu (Diagnose and Repair Printer)**. Podle pokynů na obrazovce nastavte správný port tiskárny a poté vyberte název tiskárny.

Pokud nebude problém vyřešen, ovladač tiskárny znovu přeinstalujte pomocí instalačního disku CD-ROM nebo z webu společnosti Canon.

#### Kontrola 14 Není velikost tištěných dat příliš velká (systém Windows)?

Na kartě **Vzhled stránky (Page Setup)** v ovladači tiskárny klepněte na tlačítko **Možnosti tisku (Print Options)**. Pak zkontrolujte, zda je v zobrazeném dialogovém okně nastavena možnost **Prevence ztráty tiskových dat (Prevention of Print Data Loss)** nastavena na **Zapnuto (slabá) (On (Weak))**.

Pokud tisk nezačne i přesto, že je volba **Prevence ztráty tiskových dat (Prevention of Print Data Loss)** nastavena na hodnotu **Zapnuto (slabá) (On (Weak))**, nastavte ji na hodnotu **Zapnuto (silná) (On (Strong))** a znovu zahajte tisk.

\* Může tak dojít ke zhoršení kvality tisku.

#### Kontrola 15 Pokud tisknete z počítače, restartujte počítač.





## Uvíznutí papíru



Při uvíznutí papíru zobrazí systém automaticky zprávu o odstraňování problémů. Provedte akci popsanou ve zprávě.

- **Pokud se na obrazovce počítače zobrazí kód podpory a zpráva:**

- V systému Windows:

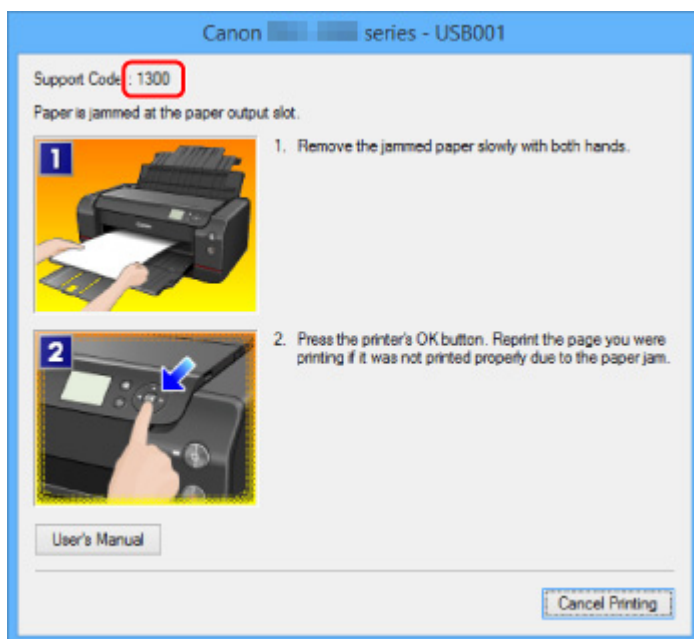

- V systému Mac OS:

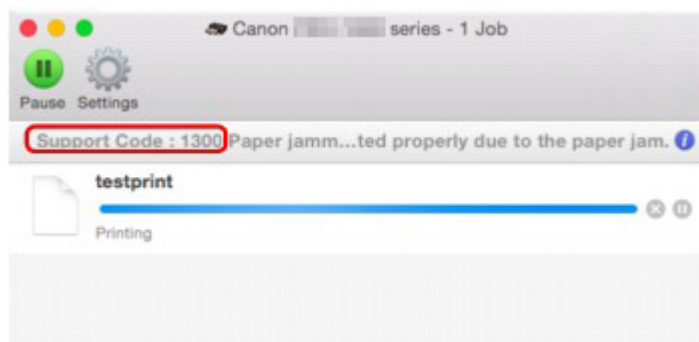

\* Obrazovka se může v závislosti na používaném operačním systému lišit.

- Pokud se na displeji LCD zobrazí kód podpory a zpráva:

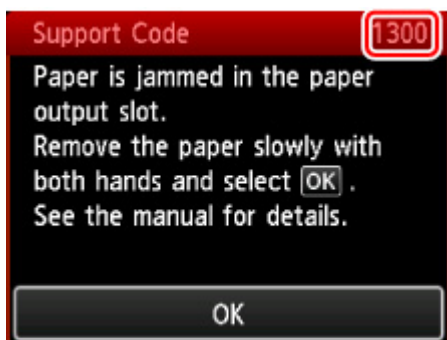

Pokyny k vyjmutí uvíznutého papíru naleznete v části [Seznam kódů podpory pro případ chyby \(uvíznutí papíru\)](#).

### »»» Poznámka

- Podrobnosti o řešení potíží můžete vyhledat také podle uvedeného kódu chyby.

■ [Hledat](#)



## Výsledky tisku jsou neuspokojivé



Pokud jsou výsledky tisku neuspokojivé kvůli bílým pruhům, nezarovnaným řádkům nebo nerovnoměrným barvám, ověřte si nejprve nastavení papíru a kvality tisku.

### **Kontrola 1** Odpovídá nastavení velikosti stránky a typu média velikosti a typu vkládaného papíru?

Pokud tato nastavení nesouhlasí, nebude možné získat správné výsledky.

Pokud tisknete fotografie nebo ilustrace, může nesprávné nastavení typu papíru snížit kvalitu vytištěných barev.

Pokud také tisknete s nesprávným nastavením typu papíru, může se tištěný povrch poškrábat.

Při tisku bez okrajů se mohou objevit nejednotné barvy v závislosti na kombinaci nastavení typu papíru a vkládaného papíru.

Metody ověření papíru a nastavení kvality tisku jsou různé v závislosti na používání tiskárny.

Tisk ze zařízení kompatibilního se standardem PictBridge (bezdrátová síť LAN)	Zkontrolujte nastavení u zařízení kompatibilního se standardem PictBridge (bezdrátová síť LAN). <a href="#">■ Nastavení tisku PictBridge (bezdrátová síť LAN)</a> Na ovládacím panelu ověřte nastavení. <a href="#">■ Nastavení tisku PictBridge</a>
Tisk z počítače	Ověřte nastavení v ovladači tiskárny. <a href="#">■ Tisk s využitím snadného nastavení</a>

### **Kontrola 2** Zkontrolujte, že je vybrána odpovídající kvalita tisku (viz předcházející tabulka).

Vyberte kvalitu tisku vhodnou pro daný papír a tištěný obsah. Pokud si všimnete rozmazaných nebo nerovnoměrných barev, zvyšte v nastaveních kvalitu tisku a tisk opakujte.

#### **»»» Poznámka**

- Při tisku ze zařízení kompatibilního s technologií PictBridge (bezdrátová síť LAN) nastavte kvalitu tisku na ovládacím panelu.  
Toto nastavení nelze používat u zařízení kompatibilních se standardem PictBridge (bezdrátová síť LAN).

### **Kontrola 3** Používáte-li bezdrátovou síť LAN, zkontrolujte, zda je přenosový signál dobrý.

#### **■ Kontrola stavu bezdrátové sítě**

Je-li přenosový signál špatný, mohou být výsledky tisku neuspokojivé nebo může dojít ke zpomalení tisku. Po zlepšení přenosového signálu opakujte tisk.

Pokud problém přetrvává i po zlepšení přenosového signálu, připojte tiskárnu pomocí rozhraní USB nebo drátové sítě LAN.

#### Kontrola 4 Pokud problém přetrvává, ověřte i jiné příčiny.

Viz také následující části:

- [Tisk nelze dokončit](#)
- [Papír je prázdný / Výtisky jsou rozmazané / Barvy jsou nesprávné / Objevily se bílé pruhy](#)
- [Čáry nejsou vyrovnané](#)
- [Čáry jsou neúplné nebo chybí \(systém Windows\)](#)
- [Obrázky jsou neúplné nebo chybí \(systém Windows\)](#)
- [Inkoustové skvrny / Zkroucený papír](#)
- [Papír je špinavý / Potištěný povrch je poškrábaný](#)
- [Zadní strana papíru je zašpiněná](#)
- [Svislé čáry vedle obrázku](#)
- [Barvy jsou nerovnoměrné nebo jsou v barevných plochách pruhy](#)
- [Na okraji papíru ulpívají malé kapky inkoustu](#)
- [Nesprávně vytištěné barvy](#)
- [Dokumenty se tisknou černobíle](#)



## Tisk nelze dokončit

---



**Kontrola 1** Vyberte nastavení, při kterém bude vypnuta komprimace tiskových dat (systém Windows).

Pokud v používaném aplikačním softwaru vyberete nastavení, které vypne komprimaci dat tisku, může dojít ke zlepšení výsledného tisku.

Na kartě **Vzhled stránky (Page Setup)** v ovladači tiskárny klepněte na tlačítko **Možnosti tisku (Print Options)**. Označte políčko **Zakázat softwarovým aplikacím komprimovat tisková data (Do not allow application software to compress print data)** a klepněte na tlačítko **OK**.

\* Po dokončení tisku zrušte označení tohoto políčka.

**Kontrola 2** Není velikost tištěných dat příliš velká (systém Windows)?

Na kartě **Vzhled stránky (Page Setup)** v ovladači tiskárny klepněte na tlačítko **Možnosti tisku (Print Options)**. Pak zkontrolujte, zda je v zobrazeném dialogovém okně nastavena možnost **Prevence ztráty tiskových dat (Prevention of Print Data Loss)** nastavena na **Zapnuto (slabá) (On (Weak))**.

Pokud tisk nezačne i přesto, že je volba **Prevence ztráty tiskových dat (Prevention of Print Data Loss)** nastavena na hodnotu **Zapnuto (slabá) (On (Weak))**, nastavte ji na hodnotu **Zapnuto (silná) (On (Strong))** a znovu zahajte tisk.

\* Může tak dojít ke zhoršení kvality tisku.

**Kontrola 3** Váš pevný disk nedisponuje dostatkem volného místa pro uložení úlohy.

Uvolněte místo na disku odstraněním nepotřebných souborů.



# Papír je prázdňý / Výtisky jsou rozmazané / Barvy jsou nesprávné / Objevily se bílé pruhy

❖ Papír je prázdňý



❖ Výtisky jsou rozmazané

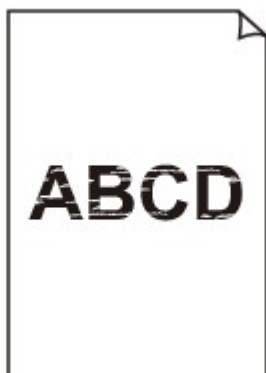

❖ Barvy jsou nesprávné



## Objevily se bílé pruhy

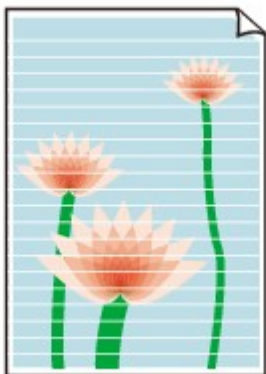

## A

**Kontrola 1** Zkontrolujte nastavení papíru a kvality tisku.

■ [Výsledky tisku jsou neuspokojivé](#)

**Kontrola 2** Zkontrolujte stav nádržek s inkoustem. Pokud došel inkoust, vyměňte nádržku s inkoustem.

■ [Výměna inkoustu](#)

**Kontrola 3** Vytiskněte kontrolní vzorek trysek a proveďte všechny nezbytné operace údržby, jako je například čištění tiskové hlavy.

Pokud chcete zjistit, zda je inkoust normálně vystřikován z trysek tiskové hlavy, vytiskněte testovací vzorek trysek.

Podrobnosti ohledně vytištění kontrolního vzorku trysek, běžného čištění tiskové hlavy, hloubkového čištění tiskové hlavy a čištění systému naleznete v části [Postup údržby](#).

- Pokud se testovací vzorek trysek nevytiskne správně:

Zkontrolujte, jestli není nádržka s inkoustem problémové barvy prázdná.

Pokud není nádržka s inkoustem prázdná, vyčistěte tiskovou hlavu a zkuste kontrolní vzorek trysek vytisknout znovu.

- Jestliže ani po druhém čištění tiskové hlavy nedojde k odstranění potíží:

Proveďte hloubkové čištění tiskové hlavy.

- Jestliže ani po hloubkovém čištění tiskové hlavy nedojde k odstranění potíží:

Vyčistěte systém ručně.

Pokud problém přetrvává, i když systém vyčistíte ručně, proveďte hloubkové čištění tiskové hlavy za 24 hodin znovu. Pokud problém nadále přetrvává, může být tisková hlava poškozena. obraťte se na nejbližší servisní středisko Canon s žádostí o opravu.

### »»» Poznámka

- Pokud tiskárnu používáte ve vysokých nadmořských výškách, mohou se na výsledku tisku v pravidelných intervalech (přibližně 2 až 3 měsíce) objevovat rozmazání a pruhy způsobené vlivy atmosférického tlaku. Chcete-li předejít rozmazání a pruhům, nastavte na ovládacím panelu tiskárny položku **Interval čištění systému (System cleaning frequency)** na možnost **Krátká (Short)**.

Při čištění systému se spotřebovává velké množství inkoustu. V případě potřeby nastavte položku **Interval čištění systému (System cleaning frequency)** na možnost **Krátká (Short)**.

**Kontrola 4** Pokud používáte papír s jednou tisknutelnou stranou, zkontrolujte, zda je papír vložený touto stranou nahoru.

Tisk na nesprávnou stranu takového papíru může být nejasný nebo může mít sníženou kvalitu.

Podrobné informace o straně, na kterou lze tisknout, získáte v příručce k používání papíru.





## Čáry nejsou vyrovnané

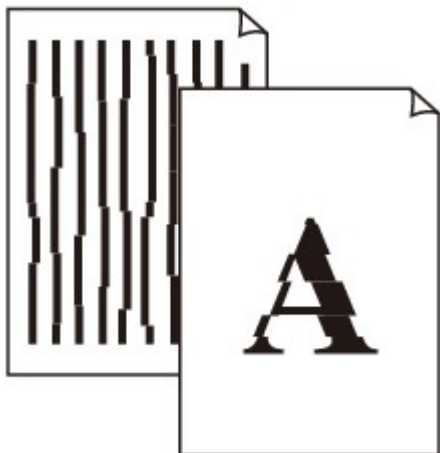

**Kontrola 1** Zkontrolujte nastavení papíru a kvality tisku.

■ [Výsledky tisku jsou neuspokojivé](#)

**Kontrola 2** Nastavte tiskovou hlavu.

Pokud jsou vytištěné rovné čáry nevyrovnané nebo je výsledek tisku jinak neuspokojivý, upravte polohu tiskové hlavy.

■ [Nastavení tiskové hlavy](#)

### ►► Poznámka

- Pokud po nastavení tiskové hlavy problém přetrvává, proveďte ruční nastavení tiskové hlavy. Více informací najdete v části [Ruční nastavení tiskové hlavy](#).

**Kontrola 3** Zvyšte kvalitu tisku a zkuste tisknout znovu.

Výsledek tisku se může zlepšit, pokud v ovladači tiskárny zvýšíte kvalitu tisku.



## Čáry jsou neúplné nebo chybí (systém Windows)

---



### Kontrola 1 Používáte funkci Tisk rozvržené stránky nebo Okraj pro vazbu?

Pokud je použita funkce Tisk rozvržené stránky nebo Okraj pro vazbu, může se stát, že nebudou vytištěny tenké čáry. Zkuste zesílit čáry v dokumentu.

### Kontrola 2 Není velikost tištěných dat příliš velká?

Na kartě **Vzhled stránky (Page Setup)** v ovladači tiskárny klepněte na tlačítko **Možnosti tisku (Print Options)**. Pak zkontrolujte, zda je v zobrazeném dialogovém okně nastavena možnost **Prevence ztráty tiskových dat (Prevention of Print Data Loss)** nastavena na **Zapnuto (slabá) (On (Weak))**.

Pokud tisk nezačne i přesto, že je volba **Prevence ztráty tiskových dat (Prevention of Print Data Loss)** nastavena na hodnotu **Zapnuto (slabá) (On (Weak))**, nastavte ji na hodnotu **Zapnuto (silná) (On (Strong))** a znovu zahajte tisk.

\* Může tak dojít ke zhoršení kvality tisku.



## Obrázky jsou neúplné nebo chybí (systém Windows)

---



**Kontrola 1** Vyberte nastavení, při kterém bude vypnuta komprimace tiskových dat.

Pokud v používaném aplikačním softwaru vyberete nastavení, které vypne komprimaci dat tisku, může dojít ke zlepšení výsledného tisku.

Na kartě **Vzhled stránky (Page Setup)** v ovladači tiskárny klepněte na tlačítko **Možnosti tisku (Print Options)**. Označte políčko **Zakázat softwarovým aplikacím komprimovat tisková data (Do not allow application software to compress print data)** a klepněte na tlačítko **OK**.

\* Po dokončení tisku zrušte označení tohoto políčka.

**Kontrola 2** Není velikost tištěných dat příliš velká?

Na kartě **Vzhled stránky (Page Setup)** v ovladači tiskárny klepněte na tlačítko **Možnosti tisku (Print Options)**. Pak zkontrolujte, zda je v zobrazeném dialogovém okně nastavena možnost **Prevence ztráty tiskových dat (Prevention of Print Data Loss)** nastavena na **Zapnuto (slabá) (On (Weak))**.

Pokud tisk nezačne i přesto, že je volba **Prevence ztráty tiskových dat (Prevention of Print Data Loss)** nastavena na hodnotu **Zapnuto (slabá) (On (Weak))**, nastavte ji na hodnotu **Zapnuto (silná) (On (Strong))** a znovu zahajte tisk.

\* Může tak dojít ke zhoršení kvality tisku.



## Inkoustové skvrny / Zkroucený papír

### Inkoustové skvrny



### Zkroucený papír



**Kontrola 1** Zkontrolujte nastavení papíru a kvality tisku.

 [Výsledky tisku jsou neuspokojivé](#)

**Kontrola 2** Při tisku fotografií používejte fotografický papír.

Při tisku dat s vysokou sytostí barev, například fotografií nebo obrazů s tmavými barvami, doporučujeme použít Lesklý fotografický papír Photo Paper Plus Glossy II nebo jiný speciální papír značky Canon.

 [Typy médií, které můžete použít](#)



## Papír je špinavý / Potištěný povrch je poškrábaný

### Papír je špinavý

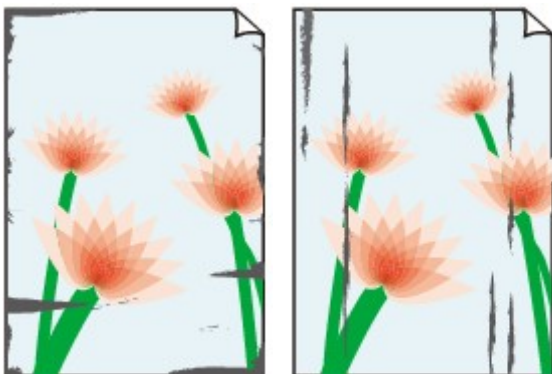

Ušpiněné okraje

Ušpiněný povrch



### Potištěný povrch je poškrábaný



**Kontrola 1** Zkontrolujte nastavení papíru a kvality tisku.

■ [Výsledky tisku jsou neuspokojivé](#)

**Kontrola 2** Ověřte typ papíru.

- Ujistěte se, že používáte papír vhodný pro tištěný obsah.

■ [Typy médií, které můžete použít](#)

- Při tisku bez ohraničení používejte papír vhodný pro tisk bez ohraničení.

Pokud používaný papír není vhodný pro tisk bez ohraničení, může dojít ke snížení kvality tisku na horním a spodním okraji papíru.

■ [Oblast tisku](#)

**Kontrola 3** Před vložením papíru vyrovnejte zkroucený papír.

Pokud používáte papír Photo Paper Plus Semi-gloss, vkládejte listy po jednom tak jak jsou, i pokud jsou zkroucené. Pokud papír stočíte opačným směrem, abyste jej narovnali, mohou se na jeho povrchu vytvořit praskliny a dojde ke snížení kvality tisku.

Doporučujeme dát nepoužitý papír zpět do balíku a uložit jej na rovném povrchu.

- **Běžný papír**

Otočte papír a znovu ho vložte pro tisk na druhou stranu.

Pokud ponecháte papír vložený v zadní přihrádce dlouhou dobu, může dojít k jeho pokroucení. Stane-li se to, vložte papír druhou stranou nahoru. Tím se může problém vyřešit.

### • Jiný papír

Pokud je zkroucení rohů papíru vyšší, než 3 mm / 0,1 palce (A), papír se může ušpinit nebo nemusí dojít k jeho správnému podání. Při rovnání zkrouceného papíru postupujte podle následujících pokynů.



1. Stočte papír proti směru zkroucení, jak je uvedeno níže.



2. Zkontrolujte, zda je již papír rovný.

Papír, u kterého jste odstranili zkroucení, doporučujeme vkládat do tiskárny po jednotlivých listech.

### ►► Poznámka

- V závislosti na typu papíru může být papír ušpiněný nebo nemusí být podán správně, i když není zkroucený směrem dovnitř. Postupujte podle níže uvedených pokynů a papír před tiskem ohněte o 3 mm / 0,1 palce (B) směrem ven. Tím se mohou zlepšit výsledky tisku.

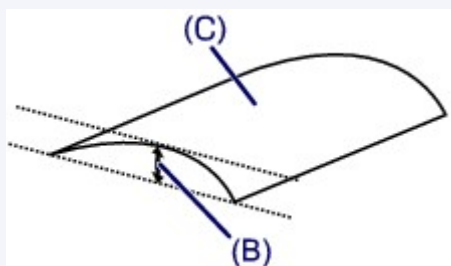

(C) Tisková strana

Papír pro tisk, který byl zkroucen směrem ven, doporučujeme podávat po jednotlivých listech.

### Kontrola 4 Tiskárnu nastavte tak, aby zamezila ořezu papíru.

Úpravou nastavení za účelem zamezení ořezu papíru dojde ke zvětšení vzdálenosti mezi tiskovou hlavou a papírem. Pokud zjistíte ořez i při správně nastaveném typu média odpovídajícím papíru, prostřednictvím ovládacího panelu nastavte v tiskárně funkci zamezení ořezu papíru.

\* Po dokončení tisku tato nastavení zrušte. Pokud tak neučiníte, použijí se i u následujících tiskových úloh.

Stiskněte tlačítko **DOMŮ (HOME)** a vyberte možnosti **Různá nastavení (Various settings)**, **Nastavení zařízení (Device settings)** a **Nastavení tisku (Print settings)**. Následně nastavte položku **Zamezit ořezu papíru (Prevent paper abrasion)** na možnost **ZAP (ON)**.

### ■ Změna nastavení z ovládacího panelu

### Kontrola 5 Určete takovou velikost papíru, která má 25mm okraje.

Pokud je horní nebo dolní okraj tištěného povrchu poškrábaný nebo zašpiněný, tiskněte na velikost papíru s širokými okraji (25 mm).

Při tisku na média Photo Paper Pro Premium Matte PM-101 nebo Matný fotografický papír Matte Photo Paper MP-101 doporučujeme tisknout na papír velikosti 10 x 15 cm (4 x 6 palců) s 25mm okrajem.

## Kontrola 6 Netiskněte mimo doporučenou oblast pro tisk.

Pokud budete tisknout mimo doporučenou oblast tisku daného papíru, může se dolní okraj papíru zašpinit inkoustem.

V aplikaci změňte velikost dokumentu.

[■ Oblast tisku](#)

## Kontrola 7 Je váleček podávání papíru znečištěný?

Vyčistěte váleček podavače papíru.

[■ Čištění válečku podavače papíru](#)

### »»» Poznámka

- Čištěním se váleček podavače papíru opotřebovává, proto je provádějte pouze v případě potřeby.

## Kontrola 8 Je vnitřek tiskárny znečištěný?

Při oboustranném tisku se může vnitřek tiskárny znečistit inkoustem a poté hrozí rozmazání výtisku.

Vyčistěte vnitřek tiskárny tak, že provedete čištění spodní desky.

[■ Čištění vnitřku tiskárny \(čištění spodní desky\)](#)

### »»» Poznámka

- Aby nedošlo ke znečištění vnitřku tiskárny, nezapomeňte nastavit správnou velikost papíru.

## Kontrola 9 Zvyšte interval tisku.

Pokud interval tisku zvýšíte, bude mít tištěný povrch více času vyschnout, a předejdete tak šmouhám a škrábancům.

Stiskněte tlačítko **DOMŮ (HOME)** a vyberte položky **Různá nastavení (Various settings)**, **Nastavení zařízení (Device settings)** a **Rozšířená nastavení papíru (Advanced paper settings)**. Vyberte typ média, vyberte položku **Pozastavit mezi stránkami (Pause between pages)** a vyberte nastavení intervalu.

### »»» Poznámka

- Případně můžete stisknout tlačítko **DOMŮ (HOME)**, vybrat položku  a na obrazovce **Informace o papíru v zadní přihr.** (**Rear tray paper information**) vybrat možnost **Upřesnit (Advanced)**, čímž zobrazíte obrazovku **Pozastavit mezi stránkami (Pause between pages)**.



## Zadní strana papíru je zašpiněná

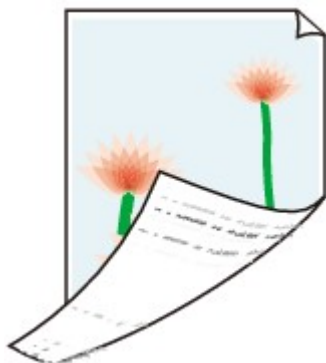

**Kontrola 1** Zkontrolujte nastavení papíru a kvality tisku.

■ [Výsledky tisku jsou neuspokojivé](#)

**Kontrola 2** Vyčistěte vnitřek tiskárny tím, že provedete čištění spodní desky.

■ [Čištění vnitřku tiskárny \(čištění spodní desky\)](#)

### ►► Poznámka

- Při oboustranném tisku, tisku bez ohraničení nebo při velkém objemu tisku může dojít ke znečištění vnitřku tiskárny inkoustem.





## Svislé čáry vedle obrázku



### Kontrola Je vložen papír správné velikosti?

Pokud je vložen větší papír, než který jste zadali, mohou se na okrajích zobrazit svislé čáry. Při čištění dojde k vystříknutí malého množství inkoustu.

Velikost papíru upravte tak, aby odpovídala vloženému papíru.

■ [Výsledky tisku jsou neuspokojivé](#)

### ►► Poznámka

- Směr vzorku vertikálních čar se může lišit v závislosti na obrazových datech nebo na nastavení tisku.
- Pokud je to pro zachování čistých výtisků nutné, provede tato tiskárna automatické čištění.

Inkoust je většinou vystříknut do nádoby přebytečného inkoustu u vnějšího okraje papíru. Pokud ale vložíte větší papír, než jaký jste zadali, může dojít k vystříknutí na papír.



## Barvy jsou nerovnoměrné nebo jsou v barevných plochách pruhy

### ■ Barvy jsou nerovnoměrné



### ■ Barvy obsahují pruhy



**Kontrola 1** Zkontrolujte nastavení papíru a kvality tisku.

■ [Výsledky tisku jsou neuspokojivé](#)

**Kontrola 2** Vytiskněte kontrolní vzorek trysek a proveďte všechny nezbytné operace údržby, jako je například čištění tiskové hlavy.

Pokud chcete zjistit, zda je inkoust normálně vystřikován z trysek tiskové hlavy, vytiskněte testovací vzorek trysek.

Podrobnosti ohledně vytištění kontrolního vzorku trysek, běžného čištění tiskové hlavy, hloubkového čištění tiskové hlavy a čištění systému naleznete v části [Postup údržby](#).

- Pokud se testovací vzorek trysek nevytiskne správně:

Zkontrolujte, jestli není nádržka s inkoustem problémové barvy prázdná.

Pokud není nádržka s inkoustem prázdná, vyčistěte tiskovou hlavu a zkuste kontrolní vzorek trysek vytisknout znovu.

- Jestliže ani po druhém čištění tiskové hlavy nedojde k odstranění potíží:

Proveďte hloubkové čištění tiskové hlavy.

- Jestliže ani po hloubkovém čištění tiskové hlavy nedojde k odstranění potíží:

Vyčistěte systém ručně.

Pokud problém přetrvává, i když systém vyčistíte ručně, proveďte hloubkové čištění tiskové hlavy za 24 hodin znovu. Pokud problém nadále přetrvává, může být tisková hlava poškozena. Obratě se na nejbližší servisní středisko Canon s žádostí o opravu.

### ►►► Poznámka

- Pokud tiskárnu používáte ve vysokých nadmořských výškách, mohou se na výsledku tisku v pravidelných intervalech (přibližně 2 až 3 měsíce) objevovat rozmazání a pruhů způsobené vlivy atmosférického tlaku. Chcete-li předejít rozmazání a pruhům, nastavte na ovládacím panelu tiskárny položku **Interval čištění systému (System cleaning frequency)** na možnost **Krátká (Short)**.

Při čištění systému se spotřebovává velké množství inkoustu. V případě potřeby nastavte položku **Interval čištění systému (System cleaning frequency)** na možnost **Krátká (Short)**.

### Kontrola 3 Proveďte nastavení tiskové hlavy.

#### ■ Nastavení tiskové hlavy

### ►►► Poznámka

- Pokud po nastavení tiskové hlavy problém přetrvává, proveďte ruční nastavení tiskové hlavy. Více informací najdete v části [Ruční nastavení tiskové hlavy](#).

### Kontrola 4 Zkontrolujte nastavení oblasti čirého inkoustu.

- V systému Windows:

Na kartě **Hlavní (Main)** v nastavení **Barva/Intenzita (Color/Intensity)** vyberte možnost **Ručně (Manual)** a klepněte na **Nastavit... (Set...)**.

Je-li volba **Oblast čirého inkoustu (Clear Coating Area)** na kartě **Čirý inkoust (Clear Coating)** v ovladači tiskárny nastavena na hodnotu **Automaticky (Auto)**, může čirý inkoust v závislosti na obrázku nečekaně ovlivnit výsledný tisk.

V tom případě nastavte volbu **Oblast čirého inkoustu (Clear Coating Area)** na **Celý papír (Overall)**.

#### ■ Změna nastavení čirého inkoustu

- V systému Mac OS:

Je-li volba **Oblast čirého inkoustu (Clear Coating Area)** na kartě **Podrobná nastav. papíru (Paper Detailed Settings)** v dialogovém okně Tisk (Print) nastavena na hodnotu **Automaticky (Auto)**, může čirý inkoust v závislosti na obrázku nečekaně ovlivnit výsledný tisk.

V tom případě nastavte volbu **Oblast čirého inkoustu (Clear Coating Area)** na **Celý papír (Overall)**.

#### ■ Změna nastavení čirého inkoustu



## Na okraji papíru ulpívají malé kapky inkoustu

---



**Kontrola** Používáte tiskárnu v prostředí, které má správnou teplotu a vlhkost?

Je-li tiskárna používána v prostředí s nízkou teplotou a vlhkostí, vlivem statické elektřiny jsou na okraje papíru nastříkány malé inkoustové tečky.

Při tisku na fotografický papír se doporučuje používat tiskárnu v odpovídajícím prostředí. Více informací naleznete v části [Manipulace s papírem](#).



## Nesprávně vytištěné barvy

### Kontrola 1 Upravte barvy v ovladači tiskárny.

- V systému Windows:

Na kartě **Hlavní (Main)** ovladače tiskárny vyberte pro položku **Barva/Intenzita (Color/Intensity)** možnost **Ručně (Manual)** a klikněte na položku **Nastavit... (Set...)**. Upravte barvu na kartě **Nastavení barev (Color Adjustment)**.

- V systému Mac OS:

Upravte barvu u položky **Možnosti barev (Color Options)** v části **Čirý inkoust (Clear Coating)** dialogového okna Tisk.

### Kontrola 2 Barvy upravte v počítači nebo na monitoru.

Pokyny ohledně úpravy barev vám také poskytne uživatelská příručka k počítači nebo monitoru.

### Kontrola 3 Vytiskněte kontrolní vzorek trysek a proveďte všechny nezbytné operace údržby, jako je například čištění tiskové hlavy.

Pokud chcete zjistit, zda je inkoust normálně vystřikován z trysek tiskové hlavy, vytiskněte testovací vzorek trysek.

Podrobnosti ohledně vytištění kontrolního vzorku trysek, běžného čištění tiskové hlavy, hloubkového čištění tiskové hlavy a čištění systému naleznete v části [Postup údržby](#).

- Pokud se testovací vzorek trysek nevytiskne správně:

Zkontrolujte, jestli není nádržka s inkoustem problémové barvy prázdná.

Pokud není nádržka s inkoustem prázdná, vyčistěte tiskovou hlavu a zkuste kontrolní vzorek trysek vytisknout znovu.

- Jestliže ani po druhém čištění tiskové hlavy nedojde k odstranění potíží:

Proveďte hloubkové čištění tiskové hlavy.

- Jestliže ani po hloubkovém čištění tiskové hlavy nedojde k odstranění potíží:

Vyčistěte systém ručně.

Pokud problém přetrvává, i když systém vyčistíte ručně, proveďte hloubkové čištění tiskové hlavy za 24 hodin znovu. Pokud problém nadále přetrvává, může být tisková hlava poškozena. Obrat'te se na nejbližší servisní středisko Canon s žádostí o opravu.

### ►► Poznámka

- Pokud tiskárnu používáte ve vysokých nadmořských výškách, mohou se na výsledku tisku v pravidelných intervalech (přibližně 2 až 3 měsíce) objevovat rozmazání a pruhry způsobené vlivy atmosférického tlaku. Chcete-li předejít rozmazání a pruhům, nastavte na ovládacím panelu tiskárny položku **Interval čištění systému (System cleaning frequency)** na možnost **Krátká (Short)**.

Při čištění systému se spotřebovává velké množství inkoustu. V případě potřeby nastavte položku **Interval čištění systému (System cleaning frequency)** na možnost **Krátká (Short)**.

### Kontrola 4 Proveďte kalibraci barev.

Opakovaným používáním se vlastnosti tiskové hlavy mění a měnit se mohou i barvy. Z důvodu odlišností mezi jednotlivými tiskovými hlavami může po výměně dojít při tisku k drobným změnám barev.

Opravte barvy kalibrací barev.

 [Provedení kalibrace barev pomocí ovládacího panelu](#)

### **Poznámka**

- Pokud použijete jinou verzi firmwaru nebo ovladače tiskárny (nebo když tisknete v jiném nastavení nebo v různém tiskovém prostředí), mohou se barvy mírně lišit i u toho samého modelu tiskárny. Před kalibrací barev si připravte prostředí tisku.



## Dokumenty se tisknou černobíle

### Kontrola 1 Není v ovladači tiskárny nastaven černobílý tisk?

- V systému Windows:

Na kartě **Hlavní (Main)** ovladače tiskárny zrušte zaškrtnutí políčka **Tisk černobílých fotografií (Black and White Photo Print)**.

- V systému Mac OS:

V dialogovém okně Tisk zrušte v části **Kvalita a média (Quality & Media)** zaškrtnutí políčka **Tisk černobílých fotografií (Black and White Photo Print)**.

### Kontrola 2 Vytiskněte kontrolní vzorek trysek a proveďte všechny nezbytné operace údržby, jako je například čištění tiskové hlavy.

Pokud chcete zjistit, zda je inkoust normálně vystřikován z trysek tiskové hlavy, vytiskněte testovací vzorek trysek.

Podrobnosti ohledně vytištění kontrolního vzorku trysek, běžného čištění tiskové hlavy, hloubkového čištění tiskové hlavy a čištění systému naleznete v části [Postup údržby](#).

- Pokud se testovací vzorek trysek nevytiskne správně:

Zkontrolujte, jestli není nádržka s inkoustem problémové barvy prázdná.

Pokud není nádržka s inkoustem prázdná, vyčistěte tiskovou hlavu a zkuste kontrolní vzorek trysek vytisknout znovu.

- Jestliže ani po druhém čištění tiskové hlavy nedojde k odstranění potíží:

Proveďte hloubkové čištění tiskové hlavy.

- Jestliže ani po hloubkovém čištění tiskové hlavy nedojde k odstranění potíží:

Vyčistěte systém ručně.

Pokud problém přetrvává, i když systém vyčistíte ručně, proveďte hloubkové čištění tiskové hlavy za 24 hodin znovu. Pokud problém nadále přetrvává, může být tisková hlava poškozena. Obratťe se na nejbližší servisní středisko Canon s žádostí o opravu.

### »»» Poznámka

- Pokud tiskárnu používáte ve vysokých nadmořských výškách, mohou se na výsledku tisku v pravidelných intervalech (přibližně 2 až 3 měsíce) objevovat rozmazání a pruhy způsobené vlivy atmosférického tlaku. Chcete-li předejít rozmazání a pruhům, nastavte na ovládacím panelu tiskárny položku **Interval čištění systému (System cleaning frequency)** na možnost **Krátká (Short)**.

Při čištění systému se spotřebovává velké množství inkoustu. V případě potřeby nastavte položku **Interval čištění systému (System cleaning frequency)** na možnost **Krátká (Short)**.



## Nevystříkuje se inkoust

---



### Kontrola 1 Došel inkoust?

■ [Kontrola stavu inkoustu pomocí displeje LCD tiskárny](#)

### Kontrola 2 Jsou trysky tiskové hlavy zanesené?

Pokud chcete zjistit, zda je inkoust normálně vystřikován z trysek tiskové hlavy, vytiskněte testovací vzorek trysek.

Podrobnosti ohledně vytištění kontrolního vzorku trysek, běžného čištění tiskové hlavy, hloubkového čištění tiskové hlavy a čištění systému naleznete v části [Postup údržby](#).

- Pokud se testovací vzorek trysek nevytiskne správně:

Zkontrolujte, jestli není nádržka s inkoustem problémové barvy prázdná.

Pokud není nádržka s inkoustem prázdná, vyčistěte tiskovou hlavu a zkuste kontrolní vzorek trysek vytisknout znovu.

- Jestliže ani po druhém čištění tiskové hlavy nedojde k odstranění potíží:

Proveďte hloubkové čištění tiskové hlavy.

- Jestliže ani po hloubkovém čištění tiskové hlavy nedojde k odstranění potíží:

Vyčistěte systém ručně.

Pokud problém přetrvává, i když systém vyčistíte ručně, proveďte hloubkové čištění tiskové hlavy za 24 hodin znovu. Pokud problém nadále přetrvává, může být tisková hlava poškozena. obraťte se na nejbližší servisní středisko Canon s žádostí o opravu.

### ►► Poznámka

- Pokud tiskárnu používáte ve vysokých nadmořských výškách, mohou se na výsledku tisku v pravidelných intervalech (přibližně 2 až 3 měsíce) objevovat rozmazání a pruhy způsobené vlivy atmosférického tlaku. Chcete-li předejít rozmazání a pruhům, nastavte na ovládacím panelu tiskárny položku **Interval čištění systému (System cleaning frequency)** na možnost **Krátká (Short)**.

Při čištění systému se spotřebovává velké množství inkoustu. V případě potřeby nastavte položku **Interval čištění systému (System cleaning frequency)** na možnost **Krátká (Short)**.





## Papír není správně podáván / zobrazí se chyba „Není papír“



**Kontrola 1** Zkontrolujte, zda je papír vložen.

■ [Manipulace s papírem](#)

**Kontrola 2** Při vkládání papíru dodržujte následující.

- Před vložením dvou nebo více listů papíru papíry srovnejte.



- Před vložením dvou nebo více listů papíru vyrovnejte jejich hrany.
- Při vkládání dvou nebo více listů papíru se ujistěte, že stoh papíru nepřekračuje omezení pro vkládání papíru.

Při maximální kapacitě však někdy správné podávání papíru není možné – může ho znemožnit určitý typ papíru a provozních podmínek (velmi vysoká nebo nízká teplota a vlhkost). V takových případech snižte počet listů papíru na méně než polovinu limitu pro vkládání papíru.

- Papír vkládejte vždy orientovaný na výšku, bez ohledu na orientaci tisku.

### V zásobníku ručního podavače:

Listy vkládejte jednotlivě. Při nepřetržitém tisku nastavte další papír po dokončení tisku na předchozí papír.

**Kontrola 3** Je papír příliš silný nebo zkroucený?

■ [Typy médií, které nemůžete použít](#)

**Kontrola 4** Při vkládání pohlednic mějte na paměti následující:

- Pokud je pohlednice zkroucená, nemusí být podávána správně, i když stoh papíru nepřekračuje omezení pro vkládání papíru.

Japonské pohlednice vkládejte sloupcem pro poštovní kód dolů.

**Kontrola 5** Zkontrolujte nastavení zdroje papíru.

■ [Změna zdroje papíru podle účelu](#)

**Kontrola 6** Zkontrolujte, zda je gramáž papíru vhodná pro použití v této tiskárně.

■ [Typy médií, které můžete použít](#)

**Kontrola 7** Zkontrolujte, zda v zadní přihrádce ani v zásobníku ručního podavače nejsou žádné cizí předměty.



Pokud se v zadní přihrádce nebo v zásobníku ručního podavače roztrhne papír, vyjměte jej postupem uvedeným v části [Uváznutí papíru](#).

Pokud jsou v zadní přihrádce nebo v zásobníku ručního podavače nějaké cizí předměty, vypněte tiskárnu, odpojte ji od napájení a až poté předmět vyjměte.



#### »»» Poznámka

- Pokud je kryt otvoru podavače otevřený, pomalu jej zavřete.

**Kontrola 8** Vyčistěte váleček podavače papíru.

#### ■ Čištění válečku podavače papíru

#### »»» Poznámka

- Čištěním se váleček podavače papíru opotřebovává, proto je provádějte pouze v případě potřeby.

Pokud výše uvedený postup problém nevyřeší, obraťte se na nejbližší servisní středisko Canon s žádostí o opravu.



## Tisk se zastavuje

---



### Kontrola 1 Je vložen papír?

Zkontrolujte, zda je papír vložen.

V případě potřeby vložte papír.

### Kontrola 2 Obsahují tištěné dokumenty mnoho fotografií nebo obrázků?

Jelikož zpracování velkého objemu dat, například fotografií nebo grafiky, trvá tiskárně nebo počítači delší dobu, může se zdát, že tiskárna nepracuje.

Tiskárna se také může během tisku dočasně zastavit, a to tehdy, pokud souvisle tisknete na běžný papír úlohy vyžadující velké množství inkoustu. V obou případech vyčkejte do ukončení procesu.

### »»» Poznámka

- Pokud tisknete dokument s velkou tiskovou oblastí nebo několika kopiemi, může tiskárna pozastavit tisk na dobu nutnou pro zaschnutí inkoustu.

### Kontrola 3 Tiskla tiskárna nepřetržitě dlouhou dobu?

Pokud tiskárna po dlouhou dobu nepřetržitě tiskla, může být přehřátá tisková hlava nebo jiné části v jejím okolí. Tiskárna může na chvíli tisk zastavit na konci řádku a poté pokračovat.

V takovém případě chvíli počkejte. Pokud se tisk neobnoví, relaci tisku přerušte a tiskárnu alespoň na 15 minut vypněte.

### ⚠ Upozornění

- Tisková hlava a její okolí se mohou extrémně zahřát. Nikdy se nedotýkejte tiskové hlavy ani jejího okolí.



## Nelze tisknou ve službě AirPrint

---



**Kontrola 1** Ujistěte se, že tiskárna je zapnutá.

Pokud je tiskárna zapnutá, vypněte ji, znovu zapněte a zkontrolujte, zda je problém vyřešen.

**Kontrola 2** Při tisku v síti LAN se přesvědčte, že je tiskárna v síti LAN připojena do stejné podsítě jako zařízení kompatibilní se službou AirPrint.

**Kontrola 3** Zkontrolujte, zda je v tiskárně dostatek papíru a inkoustu.

**Kontrola 4** Přesvědčte se, že na displeji LCD tiskárny není zobrazena žádná chybová zpráva.

Pokud problém přetrvává, spusťte tisk pomocí ovladače tiskárny v počítači a zkontrolujte, zda lze dokument na tiskárně normálně tisknout.



## Papír není ze zdroje papíru určeného tiskovým ovladačem podáván (Windows)

---



**Kontrola** Je nastaven jiný zdroj papíru v aplikaci a jiný v ovladači tiskárny?

Změňte nastavení aplikačního softwaru tak, aby odpovídalo nastavení ovladače tiskárny, případně klikněte na kartě ovladače tiskárny **Vzhled stránky (Page Setup)** na položku **Možnosti tisku (Print Options)** a vyberte na obrazovce **Možnosti tisku (Print Options)** možnost **Ignorovat nastavení zdroje papíru z aplikačního softwaru (Disable the paper source setting of the application software)**.

Pokud je nastavení zdroje papíru různé v používané aplikaci a ovladači tiskárny, má přednost nastavení používané aplikace.

## **Mechanické potíže**

- **Napájení se nespustí**
- **Napájení se samo vypne**
- **Potíže s připojením USB**
- **S tiskárnou nelze komunikovat prostřednictvím připojení USB**
- **Displej LCD nesvítí**
- **Na displeji LCD je zobrazen špatný jazyk**
- **Monitor stavu tiskárny není zobrazen (systém Windows)**
- **Tiskárna se příliš dlouho zahřívá / Tiskárna je za provozu hlučná**



## Napájení se nespustí

---



**Kontrola 1** Stiskněte tlačítko **ZAPNOUT (ON)**.

**Kontrola 2** Ujistěte se, že napájecí kabel je pevně zapojen do tiskárny, a poté ji znovu zapněte.

**Kontrola 3** Odpojte tiskárnu od napájení, počkejte alespoň 3 minuty a potom ji znovu zapojte a zapněte.

Pokud to problém nevyřeší, obraťte se na nejbližší servisní středisko Canon s žádostí o opravu.



## Napájení se samo vypne

---



### Kontrola

Pokud je tiskárna nastavena tak, aby se po určité době automaticky vypínala, zakažte toto nastavení.

Jestliže jste tiskárnu nastavili tak, aby se po určité době automaticky vypnula, napájení se po uplynutí této doby samo vypne.

- Postup zakázání automatického vypínání zařízení v systému Windows:

Otevřete okno nastavení ovladače tiskárny a na kartě **Automatické zapínání/vypínání (Auto Power) > Údržba (Maintenance)** vyberte pro položku **Automatické vypnutí (Auto Power Off)** možnost **Zakázat (Disable)**.

- Postup zakázání automatického vypínání zařízení v systému Mac OS:

V nástroji Canon IJ Printer Utility vyberte v místní nabídce možnost **Nastavení napájení (Power Settings)** a v nabídce **Automatické vypnutí (Auto Power Off)** nastavení **Automatické zapínání/vypínání (Auto Power)** vyberte možnost **Zakázat (Disable)**.

### »» Poznámka

- Automatické zapnutí/vypnutí tiskárny můžete povolit také na ovládacím panelu tiskárny.

■ [Nastavení šetření energie \(položka pro správce\)](#)



## Potíže s připojením USB

**Q** Tisk je pomalý/Nefunguje připojení USB Hi-Speed/Zobrazuje se zpráva „Toto zařízení může pracovat rychleji (This device can perform faster)“ (systém Windows)

---

**A**

Pokud vaše systémové prostředí nepodporuje rozhraní Hi-Speed USB, bude tiskárna pracovat při nižší rychlosti odpovídající rozhraní USB 1.1. Tiskárna v takovém případě pracuje správně, ale rychlost tisku se může v závislosti na rychlosti komunikace zpomalit.

**Kontrola** Podle následujících položek zkontrolujte, zda prostředí systému podporuje rozhraní USB Hi-Speed.

- Podporuje port USB v počítači vysokorychlostní připojení Hi-Speed USB?
- Podporuje kabel USB nebo rozbočovač USB vysokorychlostní připojení USB?

Použijte certifikovaný vysokorychlostní kabel USB Hi-Speed. Doporučujeme nepoužívat kabel USB delší než přibližně 3 metry / 10 stop.

- Podporuje operační systém v počítači vysokorychlostní připojení USB Hi-Speed?  
Nainstalujte nejnovější aktualizaci pro svůj počítač.
- Pracuje ovladač rozhraní USB Hi-Speed správně?

Podle potřeby si v počítači opatřete a nainstalujte nejnovější verzi ovladače USB Hi-Speed.

### »»» Důležité

- Další informace získáte u výrobce počítače, kabelu USB nebo rozbočovače USB.



## S tiskárnou nelze komunikovat prostřednictvím připojení USB

---



**Kontrola 1** Ujistěte se, že tiskárna je zapnutá.

**Kontrola 2** Kabel USB řádně připojte.

Podle níže uvedeného obrázku vyhledejte port USB na boku tiskárny.



**Kontrola 3** Zkontrolujte, zda je v dialogovém okně s vlastnostmi na kartě **Porty (Ports)** ovladače tiskárny vybrána položka **Povolit obousměrnou komunikaci (Enable bidirectional support)** (systém Windows).

■ Otevření okna nastavení ovladače tiskárny



## Displej LCD nesvítí

---



- **Pokud kontrolka NAPÁJENÍ (POWER) nesvítí:**  
Tiskárna není zapnutá. Ujistěte se, že je připojen napájecí kabel a stiskněte tlačítko **ZAPNOUT (ON)**.
- **Pokud kontrolka NAPÁJENÍ (POWER) svítí:**  
Displej LCD může být v režimu úspory energie. Stiskněte libovolné tlačítko na ovládacím panelu.



## Na displeji LCD je zobrazen špatný jazyk

---



Podle následujících pokynů vyberte vhodný jazyk.

1. Stiskněte tlačítko **DOMŮ (HOME)** a vyčkejte přibližně 5 sekund.
2. Na obrazovce DOMŮ vyberte možnost  **Různá nastavení (Various settings)**.  
[LCD a ovládací panel](#)
3. Stiskněte tlačítko **OK**.
4. Stiskněte 7krát tlačítko ▼ a následně tlačítko **OK**.
5. Pomocí tlačítek ▲ a ▼ vyberte jazyk displeje LCD a stiskněte tlačítko **OK**.



## Monitor stavu tiskárny není zobrazen (systém Windows)

---



**Kontrola** Je monitor stavu tiskárny zapnutý?

Zkontrolujte, zda je v nabídce **Možnosti (Option)** monitoru stavu tiskárny vybrána možnost **Povolit monitor stavu (Enable Status Monitor)**.

1. Otevřete okno nastavení ovladače tiskárny.
  - Otevření okna nastavení ovladače tiskárny
2. Na kartě **Údržba (Maintenance)** klepněte na možnost **Zobrazit stav tiskárny (View Printer Status)**.
3. V nabídce **Možnosti (Option)** vyberte možnost **Povolit monitor stavu (Enable Status Monitor)**, pokud již tato možnost není vybrána.



## Tiskárna se příliš dlouho zahřívá / Tiskárna je za provozu hlučná

---



**Kontrola 1** Pokud se tiskárna po odeslání tiskové úlohy příliš dlouho zahřívá, vyčkejte na začátek tisku.

Tiskárna je vybavena funkcí čištění systému, která čistí zanesené trysky tiskové hlavy. Tato funkce se spouští automaticky v pravidelných intervalech. Tisk nezačne, je-li prováděna tato funkce. Počkejte na dokončení čištění systému.

**Kontrola 2** Pokud se tiskárna příliš dlouho zahřívá po výměně nádržek s inkoustem, vyčkejte na dokončení zahřívání.

Tiskárna je nastavená tak, aby automaticky udržovala kvalitu inkoustu. Pravidelně automaticky míchá inkoust, aby byla hustota inkoustu rovnoměrná. Tisk nezačne během míchání inkoustu. Počkejte na dokončení operace.

**Kontrola 3** Pokud je tiskárna za provozu hlučná, vyčkejte, až provozní hluk utichne.

Je-li tiskárna po určitou dobu vypnutá, může před zahájením tisku vydávat provozní hluk. Počkejte, dokud tiskárna nepřestane vydávat provozní hluk.

## Potíže s instalací nebo stahováním

- Nelze nainstalovat ovladač tiskárny
- Aplikace Easy-WebPrint EX se nespustí nebo se nezobrazí nabídka Easy-WebPrint EX (systém Windows)
- Aktualizace ovladačů tiskárny v síti (Windows)
- Odinstalace nástroje IJ Network Device Setup Utility (Windows)



## Nelze nainstalovat ovladač tiskárny

---



■ V systému Windows:

■ V systému Mac OS:

### V systému Windows:

- Pokud se instalace nespustí po vložení instalačního disku CD-ROM:

Postupujte podle následujících pokynů ke spuštění instalace.

1. Upravte následující nastavení.

- V systému Windows 8.1 nebo Windows 8 vyberte v **hlavním panelu (Taskbar)** na **ploše (Desktop)** ikonu **Průzkumník (Explorer)** a potom v seznamu nalevo vyberte položku **Počítač (Computer)**.
- V systému Windows 7 nebo Windows Vista klepněte na tlačítko **Start** a poté na položku **Počítač (Computer)**.

2. V nově otevřeném okně poklikejte na ikonu **disku CD-ROM** .

Obsah disku CD-ROM zobrazíte poklepáním na soubor **MSETUP4.EXE**.

Pokud ovladač tiskárny nelze nainstalovat z instalačního disku CD-ROM, nainstalujte jej z webu společnosti Canon.

### ►► Poznámka

- Pokud se ikona disku CD-ROM nezobrazí, zkuste následující postup:
  - Vyjměte disk CD-ROM z počítače a znovu jej vložte.
  - Restartujte počítač.

Pokud se ikona ani poté nezobrazí, vyzkoušejte, zda se zobrazí jiné disky. Pokud ano, je problém s instalačním diskem CD-ROM. Obraťte se na nejbližší servisní středisko Canon s žádostí o opravu.



- Pokud nelze pokračovat za obrazovku Připojení tiskárny (Printer Connection):

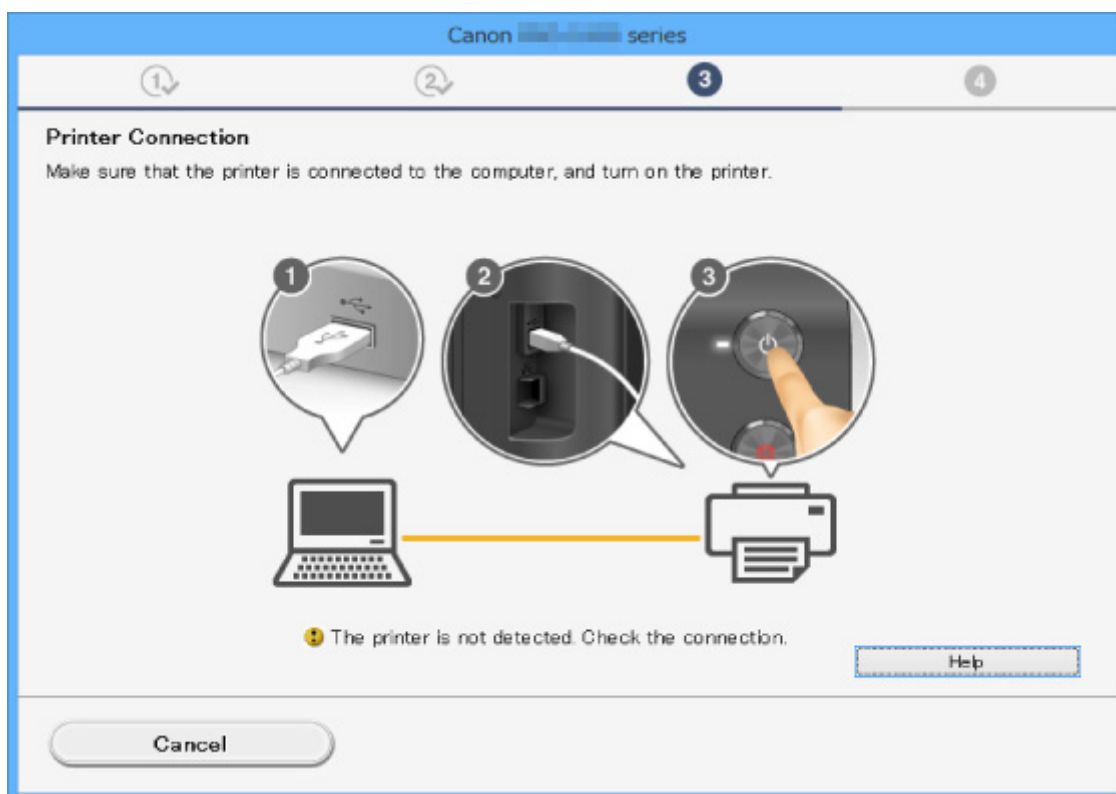

#### ■ Nelze pokračovat za obrazovku Připojení tiskárny

- Ostatní případy:

Přeinstalujte ovladač tiskárny.

Pokud nebyl ovladač instalován správně, odinstalujte ovladač tiskárny, restartujte počítač a poté ovladač znovu nainstalujte.

#### ■ Odstranění nepotřebných ovladačů tiskárny

Ovladač tiskárny znovu přeinstalujte pomocí instalačního disku CD-ROM nebo z webu společnosti Canon.

#### ►►► Poznámka

- Pokud byl instalační program ukončen kvůli chybě systému Windows, je možné, že je systém Windows nestabilní, a instalace ovladače proto nebude umožněna. Restartujte počítač a ovladače nainstalujte znovu.

## V systému Mac OS:

Stáhněte ovladač ze stránky podpory na webu společnosti Canon a znovu jej nainstalujte.



## Aplikace Easy-WebPrint EX se nespustí nebo se nezobrazí nabídka Easy-WebPrint EX (systém Windows)

---



Pokud se aplikace Easy-WebPrint EX nespustí, nebo se její nabídka nezobrazí v prohlížeči Internet Explorer, ověřte následující.

**Kontrola 1** Je v nabídce **Zobrazit (View)** nabídky **Panely nástrojů (Toolbars)** prohlížeče Internet Explorer zobrazena položka **Canon Easy-WebPrint EX**?

Pokud není položka **Canon Easy-WebPrint EX** zobrazena, aplikace Easy-WebPrint EX není v počítači nainstalována. Z webu Canon nainstalujte nejnovější verzi ovladače Easy-WebPrint EX.

### »»» Poznámka

- Pokud aplikace Easy-WebPrint EX není nainstalována, v oznamovací oblasti na ploše se může zobrazit zpráva s výzvou k její instalaci. Klepněte na zprávu a podle pokynů nainstalujte ovladač Easy-WebPrint EX.
- Ke stažení a instalaci nástroje Easy-WebPrint EX budete potřebovat připojení k internetu.

**Kontrola 2** Je na **panelu nástrojů (Toolbars)** nabídky **Zobrazit (View)** prohlížeče Internet Explorer vybrána možnost **Canon Easy-WebPrint EX**?

Pokud není položka **Canon Easy-WebPrint EX** vybrána, aplikace Easy-WebPrint EX je zakázána. Výběrem položky **Canon Easy-WebPrint EX** ji povolíte.

**Kontrola 3** Podle následujících položek zkontrolujte, zda prostředí systému podporuje nástroj Easy-WebPrint EX.

- Proběhla instalace v počítači splňujícím systémové požadavky?
- Spustili jste nástroj prostřednictvím kompatibilní verze prohlížeče Internet Explorer?

Další informace o systémových požadavcích nástroje Easy-WebPrint EX jsou vám k dispozici na webu Canon.



## Aktualizace ovladačů tiskárny v síti (Windows)

---



Stáhněte nejnovější ovladač tiskárny.

Nejnovější ovladač tiskárny pro svůj model můžete stáhnout na webu Canon.

Odinstalujte stávající ovladač tiskárny a podle pokynů k instalaci nainstalujte nejnovější ovladač tiskárny, který jste stáhli. Na obrazovce výběru metody připojení vyberte podle zvolené metody možnost **Použit tiskárnu připojenou prostřednictvím bezdrátové sítě LAN (Use the printer with wireless LAN connection)** nebo možnost **Použit tiskárnu připojenou prostřednictvím drátové sítě LAN (Use the printer with wired LAN connection)**. Tiskárna bude v síti automaticky zjištěna.

Přesvědčte se, že byla tiskárna vyhledána, a podle pokynů na obrazovce nainstalujte ovladač tiskárny.

### »»» Poznámka

- Tato akce nemá vliv na nastavení sítě v tiskárně, takže tuto tiskárnu můžete používat v síti bez nutnosti nastavení opět měnit.



## Odinstalování nástroje IJ Network Device Setup Utility (Windows)

---



Chcete-li nástroj IJ Network Device Setup Utility z počítače odinstalovat, pokračujte podle následujícího postupu.

### »»» Důležité

- Tisknout či skenovat z počítače v síti můžete, i když je nástroj IJ Network Device Setup Utility odinstalován. Není ale možné měnit síťová nastavení prostřednictvím sítě.
- Přihlaste se k uživatelskému účtu s oprávněním správce.

#### 1. Při instalaci nástroje IJ Network Device Setup Utility postupujte následovně.

- Windows 8.1 nebo Windows 8:
  1. Z ovládacího tlačítka **Nastavení (Settings)** na **ploše (Desktop)** > **Programy (Programs)** > **Programy a funkce (Programs and Features)** vyberte možnost **Ovládací panely (Control Panel)**.
  2. V seznamu programů zvolte položku **IJ Network Device Setup Utility** a poté klikněte na možnost **Odinstalovat (Uninstall)**.

Pokud se zobrazí obrazovka **Řízení uživatelských účtů (User Account Control)**, klepněte na tlačítko **Pokračovat (Continue)**.
- Windows 7 nebo Windows Vista:
  1. Klepněte na položky **Start** > **Ovládací panely (Control Panel)** > **Programy (Programs)** > **Programy a funkce (Programs and Features)**.
  2. V seznamu programů zvolte položku **IJ Network Device Setup Utility** a poté klikněte na možnost **Odinstalovat (Uninstall)**.

Pokud se zobrazí obrazovka **Řízení uživatelských účtů (User Account Control)**, klepněte na tlačítko **Pokračovat (Continue)**.

#### 2. Po zobrazení okna se žádostí o potvrzení klepněte na tlačítko **Ano (Yes)**.

Pokud se zobrazí zpráva s výzvou k restartování počítače, restartujte počítač klepnutím na tlačítko **OK**.

## **Chyby a zprávy**

- ▶ **Pokud dojde k chybě**
- ▶ **Zobrazí se zpráva**
- ▶ **V zařízení kompatibilním se standardem PictBridge (bezdrátová síť LAN) se zobrazí chybová zpráva**
- ▶ **Kontrola historie chyb na ovládacím panelu**

## Pokud dojde k chybě

Když dojde k chybě při tisku, například pokud dojde nebo uvízne papír, zobrazí se automaticky zpráva o odstraňování problémů. Provedte akci popsanou ve zprávě.

Při výskytu chyby se na obrazovce počítače nebo na displeji LCD zobrazí kód podpory (číslo chyby).

### Pokud se na obrazovce počítače zobrazí kód podpory a zpráva:

- V systému Windows:

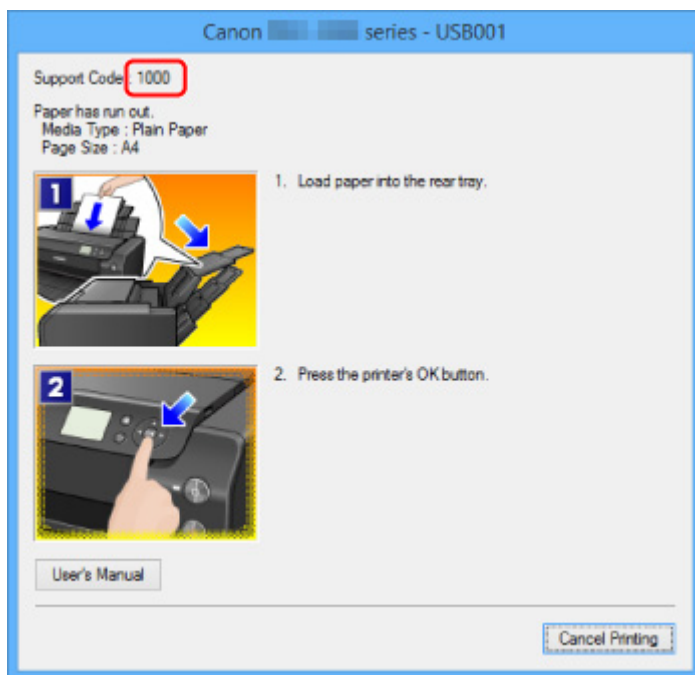

- V systému Mac OS:

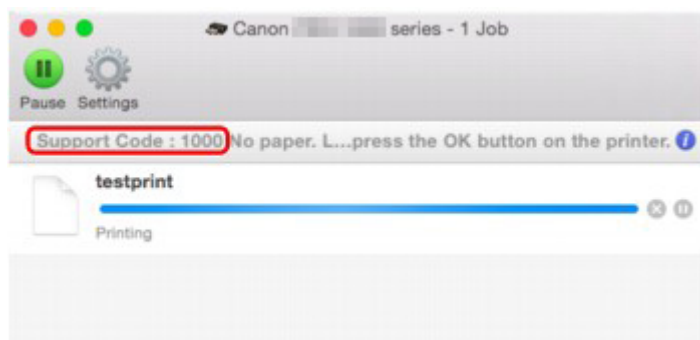

\* Obrazovka se může v závislosti na používaném operačním systému lišit.

### Pokud se na displeji LCD zobrazí kód podpory a zpráva:

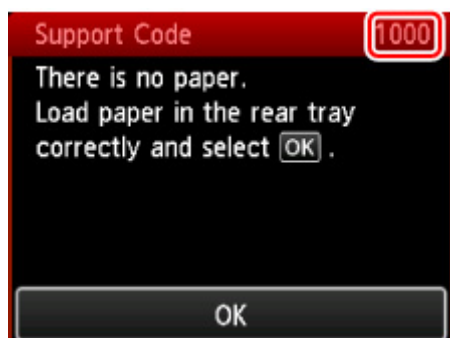

Další informace o odstranění chyb s kódy podpory naleznete v tématu [Seznam kódů podpory pro případ chyby](#).

### »»» Poznámka

- Podrobnosti o řešení potíží můžete vyhledat také podle uvedeného kódu chyby.

■ [Hledat](#)

Pokyny k řešení chyb bez kódů podpory naleznete v části [Zobrazí se zpráva](#).

## Zobrazí se zpráva

Tato část popisuje některé z chyb nebo zpráv, které se mohou zobrazit.

### »»» Poznámka

- U některých chyb se na obrazovce počítače nebo displeji LCD zobrazí kód podpory (číslo chyby). Podrobnosti o chybách s kódy podpory naleznete v části [Seznam kódů podpory pro případ chyby](#).

■ [Chyba zápisu / Chyba výstupu / Chyba komunikace \(systém Windows\)](#)

■ [Další chybové zprávy \(systém Windows\)](#)

■ [Zobrazí se obrazovka Inkjet Printer/Scanner/Fax Extended Survey Program \(systém Windows\)](#)

■ [Zobrazí se ikona Inkjet Printer/Scanner/Fax Extended Survey Program \(systém Mac OS\)](#)



## Chyba zápisu / Chyba výstupu / Chyba komunikace (systém Windows)



**Kontrola 1** Pokud kontrolka **NAPÁJENÍ (POWER)** nesvítí, zkontrolujte, zda je tiskárna zapojena do sítě a zapnuta.

Kontrolka **NAPÁJENÍ (POWER)** bliká v průběhu inicializace tiskárny. Počkejte, než kontrolka **NAPÁJENÍ (POWER)** přestane blikat a zůstane rozsvícená.

**Kontrola 2** Ujistěte se, že je v ovladači tiskárny nastaven správný port tiskárny.

\* V následujících pokynech znamená „XXX“ název vaší tiskárny.

1. Přihlaste se k uživatelskému účtu s oprávněním správce.
2. Upravte následující nastavení.
  - V systému Windows 8.1 nebo Windows 8 klepněte na ovládací tlačítko **Nastavení (Settings)** a vyberte možnost **Ovládací panely (Control Panel)** na **ploše (Desktop)** a poté vyberte možnosti **Hardware a zvuk (Hardware and Sound) > Zařízení a tiskárny (Devices and Printers)**.
  - V systému Windows 7 vyberte v nabídce **Start** možnost **Zařízení a tiskárny (Devices and Printers)**.
  - V systému Windows Vista klepněte postupně na položky **Start > Ovládací panely (Control Panel) > Hardware a zvuk (Hardware and Sound) > Tiskárny (Printers)**.
3. Otevřete vlastnosti ovladače tiskárny.
  - V systému Windows 8.1, Windows 8 nebo Windows 7 klikněte pravým tlačítkem na ikonu "Canon XXX series" (kde "XXX" je název tiskárny) a vyberte možnost **Vlastnosti tiskárny (Printer properties)**.
  - V systému Windows Vista klikněte pravým tlačítkem na ikonu "Canon XXX series" (kde "XXX" je název tiskárny) a vyberte možnost **Vlastnosti (Properties)**.
4. Klepněte na kartu **Porty (Ports)** a zkontrolujte nastavení portu.

Zkontrolujte, zda je v nastavení **Tisk do následujících portů (Print to the following port(s))** vybrán port s názvem USBnnn (kde „n“ je číslo) a zda je ve sloupci **Tiskárna (Printer)** uvedena položka „Canon XXX series“.

- Je-li nastavení nesprávné:



Ovladač tiskárny znovu přeinstalujte pomocí instalačního disku CD-ROM nebo z webu společnosti Canon.

- Pokud je tiskárna připojena k počítači kabelem USB, tisk se nespustí, ani když je vybrán port s názvem „USBn“:

V systému Windows 8.1 nebo Windows 8 spusťte klepnutím na položku **My Printer** na obrazovce **Start** nástroj **My Printer**. Pokud se na úvodní (**Start**) obrazovce položka **My Printer** nezobrazuje, vyberte ovládací tlačítko **Hledat (Search)** a vyhledejte text „**My Printer**“.

V nabídce **Diagnostikovat a opravit tiskárnu (Diagnose and Repair Printer)** nastavte správný port tiskárny. Podle pokynů na obrazovce nastavte správný port tiskárny a poté vyberte název tiskárny.

V systému Windows 7 nebo Windows Vista klikněte na nabídku **Start** a vyberte položky **Všechny programy (All programs)**, **Canon Utilities**, **Canon My Printer**, **Canon My Printer** a **Diagnostikovat a opravit tiskárnu (Diagnose and Repair Printer)**. Podle pokynů na obrazovce nastavte správný port tiskárny a poté vyberte název tiskárny.

Pokud nebude problém vyřešen, ovladač tiskárny znovu přeinstalujte pomocí instalačního disku CD-ROM nebo z webu společnosti Canon.

### Kontrola 3 Ujistěte se, že je tiskárna správně připojena k počítači.

Pokud využíváte kabel USB, ověřte, zda je řádně připojen k tiskárně i k počítači. Po řádném připojení kabelu USB ověřte následující:

- Pokud používáte převáděcí zařízení, např. rozbočovač USB, rozpojte jej, připojte tiskárnu přímo k počítači a tisk opakujte. Pokud se tisk spustí normálně, spočívá problém v převáděcím zařízení. Obratě se na prodejce převáděcího zařízení.
- Mohlo také dojít k potížím s kabelem USB. Vyměňte kabel USB a tisk zopakujte.

Jestliže používáte tiskárnu v síti LAN, ujistěte se, že je tiskárna připojena k síti pomocí kabelu LAN a správně nastavena pro použití v síti.

### Kontrola 4 Zkontrolujte, zda je ovladač tiskárny správně nainstalován.

Odinstalujte ovladače tiskárny podle postupu popsaného v části Odstranění nepotřebných ovladačů tiskárny. Poté z instalačního disku CD-ROM nebo z webu Canon ovladače znovu nainstalujte.

### Kontrola 5 Je-li tiskárna připojena k počítači pomocí kabelu USB, zkontrolujte stav zařízení v počítači.

Podle níže uvedených pokynů zkontrolujte stav zařízení.

1. V počítači otevřete Správce zařízení, jak je znázorněno níže.

Pokud se zobrazí obrazovka **Řízení uživatelských účtů (User Account Control)**, postupujte podle pokynů na obrazovce.

- V systému Windows 8.1 nebo Windows 8 klepněte na ovládací tlačítko **Nastavení (Settings)** a vyberte možnost **Ovládací panely (Control Panel)** na **ploše (Desktop)** a poté možnosti **Hardware a zvuk (Hardware and Sound)** > **Správce zařízení (Device Manager)**.
  - V systému Windows 7 nebo Windows Vista klepněte postupně na položky **Ovládací panely (Control Panel)**, **Hardware a zvuk (Hardware and Sound)** a **Správce zařízení (Device Manager)**.
2. Poklepejte na možnost **Řadiče sběrnice USB (Universal Serial Bus controllers)** a poté na položku **Podpora tisku přes sběrnici USB (USB Printing Support)**.

Pokud se obrazovka **Podpora tisku přes sběrnici USB – Vlastnosti (USB Printing Support Properties)** neotevře, zkontrolujte, zda je tiskárna správně připojena k počítači.

Check3 [Ujistěte se, že je tiskárna správně připojena k počítači.](#)

3. Klepněte na kartu **Obecné (General)** a vyhledejte potíže se zařízením.

Zobrazí-li se chyba zařízení, její řešení najdete v nápovědě k systému Windows.

## Další chybové zprávy (systém Windows)

---

### 

**Kontrola** Pokud se mimo okno monitoru stavu tiskárny zobrazí chybová zpráva, zkontrolujte následující:

- **„Zařazování neproběhlo úspěšně z důvodu nedostatku místa na disku (Could not spool successfully due to insufficient disk space)“**  
Odstraňte nepotřebné soubory, abyste uvolnili místo na disku.
- **„Zařazování neproběhlo úspěšně z důvodu nedostatku paměti (Could not spool successfully due to insufficient memory)“**  
Ukončete ostatní aplikace, a uvolněte tak paměť.  
Pokud stále nelze tisknout, restartujte počítač a tisk opakujte.
- **„Nebyl nalezen ovladač tiskárny (Printer driver could not be found)“**  
Odinstalujte ovladače tiskárny podle postupu popsánoho v části Odstranění nepotřebných ovladačů tiskárny. Poté z instalačního disku CD-ROM nebo z webu Canon ovladače znovu nainstalujte.
- **„Nebylo možné vytisknout název aplikace (Could not print Application name) - Název souboru“**  
Opakujte tisk po skončení aktuální úlohy.

## Zobrazí se obrazovka Inkjet Printer/Scanner/Fax Extended Survey Program (systém Windows)

---

### 

Pokud nainstalujete program Inkjet Printer/Scanner/Fax Extended Survey Program, tak se každý měsíc po dobu deseti let bude zobrazovat obrazovka s žádostí o povolení odeslat informace o používání tiskárny.

Přečtěte si informace na obrazovce a postupujte podle níže uvedených pokynů.

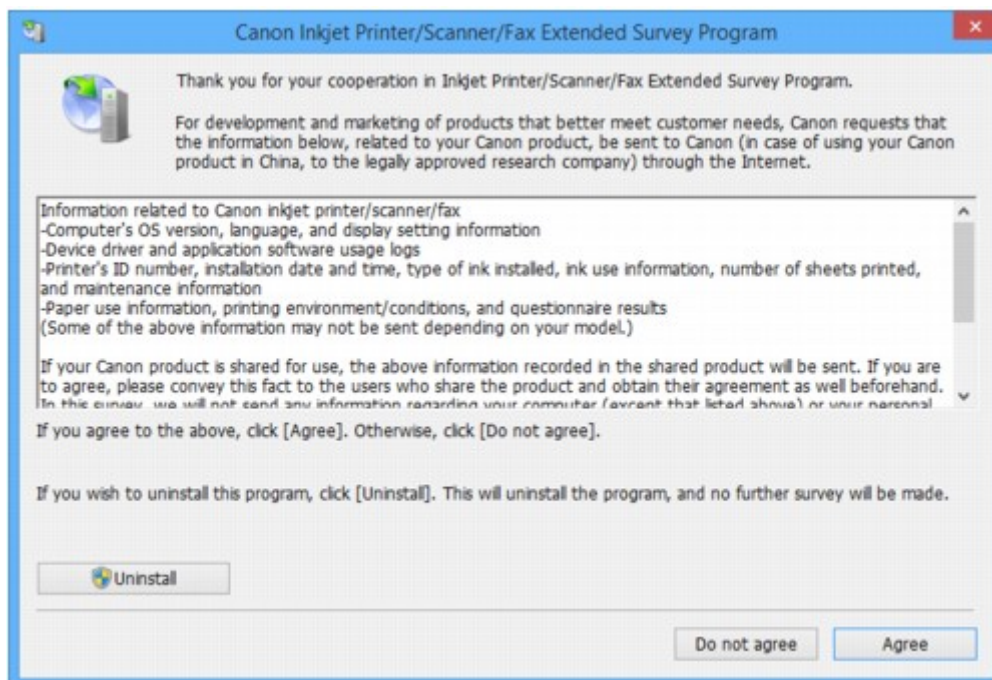

- **Pokud souhlasíte s účastí v průzkumu:**

Klepněte na možnost **Souhlasím (Agree)** a pokračujte podle pokynů na obrazovce. Informace o používání tiskárny budou zaslány prostřednictvím internetu. Po dokončení operace se budou informace odesílat automaticky a obrazovka s potvrzením se již nezobrazí.

### ►► Poznámka

- Při odesílání informací se může zobrazit upozornění (například zpráva týkající se zabezpečení internetu). Zkontrolujte, zda je název programu „IJPLMUI.exe“, a proces povolte.
- Pokud zrušíte označení políčka **Od příště odesílat automaticky (Send automatically from the next time)**, nebudou se informace zasílat automaticky a při příštím průzkumu se opět zobrazí obrazovka s potvrzením. Postup automatického odeslání informací naleznete v části [Změna nastavení obrazovky s potvrzením](#).

- **Pokud s účastí v průzkumu nesouhlasíte:**

Klepněte na tlačítko **Nesouhlasím (Do not agree)**. Obrazovka s potvrzením se zavře a průzkum bude vynechán. Obrazovka s potvrzením se znovu zobrazí za měsíc.

- **Odinstalace programu Inkjet Printer/Scanner/Fax Extended Survey Program:**

Chcete-li odinstalovat program Inkjet Printer/Scanner/Fax Extended Survey Program, klepněte na tlačítko **Odinstalovat (Uninstall)** a postupujte podle pokynů na obrazovce.

- **Změna nastavení obrazovky s potvrzením:**

1. Upravte následující nastavení.

- Používáte-li systém Windows 8.1 nebo Windows 8, z ovládacího tlačítka **Nastavení (Settings)** na ploše (**Desktop**) > **Programy (Programs)** > **Programy a funkce (Programs and Features)** vyberte možnost **Ovládací panely (Control Panel)**.
- V systému Windows 7 nebo Windows Vista klepněte postupně na položky **Start** > **Ovládací panely (Control Panel)** > **Programy (Programs)** > **Programy a funkce (Programs and Features)**.

### »»» Poznámka

- Při instalaci, odinstalaci nebo spuštění softwaru se může zobrazit dialogové okno s potvrzením či upozorněním.

Toto dialogové okno se zobrazí, pokud jsou k provedení příslušného úkolu požadována oprávnění správce.

Pokud jste přihlášení k účtu s oprávněním správce, postupujte podle pokynů na obrazovce.

2. Vyberte možnost **Canon Extended Survey Program pro inkoustové tiskárny/skener/fax**.
3. Vyberte položku **Změnit (Change)**.

Pokud při postupu podle pokynů na obrazovce vyberete položku **Ano (Yes)**, zobrazí se při příštím průzkumu obrazovka s potvrzením.

Pokud vyberete položku **Ne (No)**, budou informace odesílány automaticky.

### »»» Poznámka

- Pokud vyberete možnost **Odinstalovat (Uninstall)**, nástroj Inkjet Printer/Scanner/Fax Extended Survey Program se odinstaluje. Postupujte podle pokynů na obrazovce.

## **Zobrazí se ikona programu Inkjet Printer/Scanner/Fax Extended Survey Program (Mac OS)**

### **A**

Pokud nainstalujete program Inkjet Printer/Scanner/Fax Extended Survey Program, každý měsíc po dobu deseti let se budou odesílat informace o používání tiskárny. Ikona **Inkjet Printer/Scanner/Fax Extended Survey Program** se v době, kdy má dojít k odesílání informací o používání tiskárny, zobrazuje v doku.

Klepněte na tuto ikonu, přečtěte si uvedené informace a postupujte podle níže uvedených pokynů.

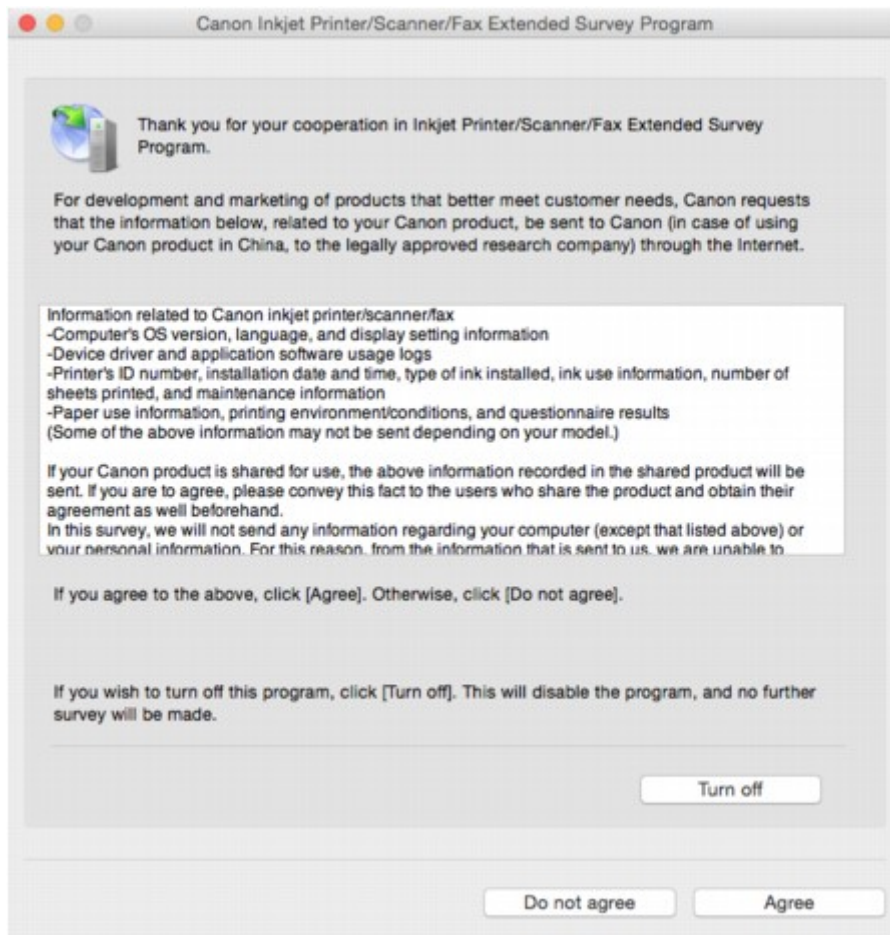

- **Pokud souhlasíte s účastí v průzkumu:**

Klepněte na možnost **Souhlasím (Agree)** a pokračujte podle pokynů na obrazovce. Informace o používání tiskárny budou zaslány prostřednictvím internetu. Po dokončení operace se budou informace odesílat automaticky a obrazovka s potvrzením se již nezobrazí.

### »»» Poznámka

- Pokud zrušíte zaškrtnutí políčka **Od příště odesílat automaticky (Send automatically from the next time)**, nebudou informace zasílány automaticky a v Docku se při každém dalším průzkumu zobrazí ikona programu **Inkjet Printer/Scanner/Fax Extended Survey Program**.

- **Pokud s účastí v průzkumu nesouhlasíte:**

Klepněte na tlačítko **Nesouhlasím (Do not agree)**. Obrazovka s potvrzením se zavře a průzkum bude vynechán. Obrazovka s potvrzením se znovu zobrazí za měsíc.

- **Postup zastavení odesílání informací:**

Klepněte na tlačítko **Turn off**. Program Inkjet Printer/Scanner/Fax Extended Survey Program se tím ukončí a informace nebudou odeslány. Pokyny k obnovení průzkumu naleznete v části [Změna nastavení](#).

- **Odinstalace programu Inkjet Printer/Scanner/Fax Extended Survey Program:**

1. Ukončení programu Inkjet Printer/Scanner/Fax Extended Survey Program.

■ [Změna nastavení](#):

2. V nabídce **Přejít (Go)** Finderu vyberte položku **Aplikace (Applications)** a poklikejte na složku **Canon Utilities** a poté na složku **Inkjet Extended Survey Program**.

3. Soubor **Canon Inkjet Printer/Scanner/Fax Extended Survey Program.app** přesuňte do **Košě (Trash)**.
4. Restartujte počítač.

**Koš (Trash)** vysypejte a restartujte počítač.

• **Změna nastavení:**

Chcete-li při každém odesílání informací o používání tiskárny zobrazit obrazovku s potvrzením, případně pokud chcete průzkum obnovit, postupujte podle níže uvedených kroků.

1. V nabídce **Přejít (Go)** Finderu vyberte položku **Aplikace (Applications)** a poklikejte na složku **Canon Utilities** a poté na složku **Inkjet Extended Survey Program**.
2. Poglejte na ikonu **Canon Inkjet Printer/Scanner/Fax Extended Survey Program**.

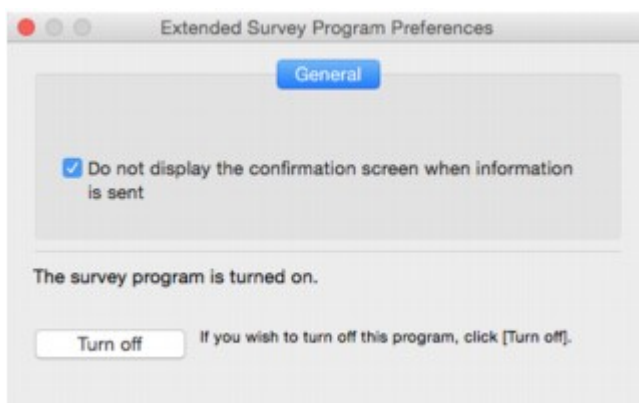

◦ **Do not display the confirmation screen when information is sent:**

Pokud zaškrtnete toto políčko, budou informace odesílány automaticky.

Pokud toto políčko zaškrtnuté není, zobrazí se v Docku při každém dalším průzkumu ikona programu **Inkjet Printer/Scanner/Fax Extended Survey Program**. Klepněte na tuto ikonu a postupujte podle pokynů na obrazovce.

◦ **Tlačítko Turn off/Turn on:**

Klepnutím na tlačítko **Turn off** ukončíte program Inkjet Printer/Scanner/Fax Extended Survey Program.

Klepnutím na tlačítko **Turn on** program Inkjet Printer/Scanner/Fax Extended Survey Program znovu spustíte.



## V zařízení kompatibilním se standardem PictBridge (bezdrátová síť LAN) se zobrazí chybová zpráva



Při přímém tisku ze zařízení kompatibilního se standardem PictBridge (bezdrátová síť LAN) mohou nastat následující chyby. Při jejich řešení postupujte podle následujících pokynů.

### »»» Poznámka

- V této části jsou popsány chyby zobrazené v zařízení kompatibilním se standardem PictBridge (bezdrátová síť LAN) značky Canon. Chybové zprávy a postupy se mohou lišit podle použitého zařízení. V případě chyb zařízení kompatibilních se standardem PictBridge (bezdrátová síť LAN) jiných značek zkontrolujte kód podpory (číslo chyby) na displeji LCD a chybu odstraňte provedením příslušné akce.

■ [Seznam kódů podpory pro případ chyby](#)

- Chyby uvedené na zařízení kompatibilním s technologií PictBridge (bezdrátová síť LAN) a jejich řešení jsou popsány také v návodu k obsluze zařízení. Máte-li se zařízením jiné problémy, obraťte se na jeho výrobce.

Chybová zpráva v zařízení kompatibilním se standardem PictBridge (bezdrátová síť LAN)	Jak postupovat?
„Tiskárna je používána“	<p>Pokud tiskárna tiskne úlohu z počítače nebo se zahřívá, počkejte na dokončení úlohy. Tiskárna zahájí činnost automaticky, jakmile bude připravena.</p> <p>Pokud na tiskárně netisknete z počítače ani se nezahřívá, zkontrolujte kód podpory na displeji LCD a k vyřešení chyby podnikněte příslušné kroky.</p> <p>■ <a href="#">Seznam kódů podpory pro případ chyby</a></p>
„Není papír“	<p>Vložte papír a na displeji zařízení kompatibilního se standardem PictBridge (bezdrátová síť LAN) vyberte příkaz <b>Pokračovat (Continue)*</b>.</p> <p>* Případně vložte papír a stisknutím tlačítka <b>OK</b> na tiskárně pokračujte v tisku.</p>
„Chyba papíru“/„Chyba typu média“ (Media type error)	<p>Přečtěte si kód podpory zobrazený na displeji LCD a proveďte příslušnou akci k odstranění chyby.</p> <p>■ <a href="#">Seznam kódů podpory pro případ chyby</a></p>
„Uvíznutí papíru“	<p>Výběrem možnosti <b>Zastavit (Stop)</b> na displeji zařízení kompatibilního se standardem PictBridge (bezdrátová síť LAN) tisk ukončete.</p> <p>Vyjměte uvíznutý papír, vložte nový papír, stiskněte na tiskárně tlačítko <b>OK</b> a tisk opakujte.</p>
„Otevřený kryt tiskárny“	<p>Přečtěte si kód podpory zobrazený na displeji LCD a proveďte příslušnou akci k odstranění chyby.</p>

	<p><a href="#">■ ■ Seznam kódů podpory pro případ chyby</a></p>
„Není tisková hlava“	<p>Tisková hlava není instalována nebo je vadná.</p> <p>Přečtěte si kód podpory zobrazený na displeji LCD a proveďte příslušnou akci k odstranění chyby.</p> <p><a href="#">■ ■ Seznam kódů podpory pro případ chyby</a></p>
„Chybí inkoust“/„Chyba inkoustové kazety“	<p>Přečtěte si kód podpory zobrazený na displeji LCD a proveďte příslušnou akci k odstranění chyby.</p> <p><a href="#">■ ■ Seznam kódů podpory pro případ chyby</a></p>
„Chyba inkoustu“	<p>Přečtěte si kód podpory zobrazený na displeji LCD a proveďte příslušnou akci k odstranění chyby.</p> <p><a href="#">■ ■ Seznam kódů podpory pro případ chyby</a></p>
„Chyba hardwaru“	<p>Přečtěte si kód podpory zobrazený na displeji LCD a proveďte příslušnou akci k odstranění chyby.</p> <p><a href="#">■ ■ Seznam kódů podpory pro případ chyby</a></p>
„Chyba tiskárny“	<p>Možná došlo k chybě vyžadující servisní zásah.</p> <p>Vypněte tiskárnu a odpojte napájecí kabel od elektrické sítě.</p> <p>Tiskárnu znovu připojte a zapněte.</p> <p>Pokud to problém nevyřeší, obraťte se na nejbližší servisní středisko Canon s žádostí o opravu.</p>



## Kontrola historie chyb na ovládacím panelu

Při zobrazení historie chyb postupujte podle následujících pokynů.

1. [Přesvědčte se, že je tiskárna zapnutá.](#)

2. Na obrazovce DOMŮ vyberte možnost  **Informace o tiskárně (Printer information).**

[LCD a ovládací panel](#)

3. Pomocí tlačítek ▲▼ vyberte možnost **Historie chyb (Error history)** a stiskněte tlačítko **OK**.

Zobrazí se až 5 historíí chyb.

Podrobnosti o kódech podpory naleznete v části [Seznam kódů podpory pro případ chyby](#).

## Pokud problém nelze vyřešit

Pokud došlo k potížím, které nelze vyřešit podle pokynů uvedených v této kapitole, kontaktujte společnost Canon prostřednictvím její stránky s podporou na webu Canon nebo se obraťte na nejbližší servisní středisko společnosti Canon.

Pracovníci podpory společnosti Canon jsou školeni pro poskytování technické podpory ke spokojenosti zákazníků.

### Upozornění

- Pokud z tiskárny vycházejí neobvyklé zvuky, kouř nebo zápach, okamžitě ji vypněte. Odpojte tiskárnu a obraťte se na svého prodejce nebo na nejbližší servisní středisko společnosti Canon. Nepokoušejte se tiskárnu opravovat nebo rozebírat sami.
- Případný pokus o opravu nebo rozebrání tiskárny povede k zneplatnění záruky (bez ohledu na dobu jejího trvání).

Než se obrátíte na servisní středisko, připravte si následující údaje:

- Název produktu  
(Název tiskárny je uvedený na přední straně obálky instalační příručky.)
- Výrobní číslo (viz instalační příručka)
- Podrobné údaje o problému
- Kroky, kterými jste se pokusili problém vyřešit, a jejich výsledky

## Seznam kódů podpory pro případ chyby

Pokud dojde k některé chybě, zobrazí se na displeji LCD a obrazovce počítače kód podpory.

Tento kód podpory udává číslo chyby a zobrazí se společně s chybovou zprávou.

Pokud dojde k chybě, zkontrolujte kód podpory zobrazený na displeji LCD a obrazovce počítače a proveďte příslušné kroky.

### Na displeji LCD a obrazovce počítače se zobrazí kód podpory

#### • 1000 až 1ZZZ

[1000](#) [1006](#) [1062](#) [1200](#) [1201](#) [1204](#)

[1205](#) [1206](#) [1207](#) [1208](#) [1209](#) [1250](#)

[1261](#) [1270](#) [1293](#) [1300](#) [1340](#) [1401](#)

[1403](#) [1405](#) [1406](#) [1407](#) [1408](#) [1409](#)

[140A](#) [140B](#) [140C](#) [140D](#) [140E](#) [140F](#)

[1410](#) [1411](#) [1412](#) [1413](#) [1414](#) [1415](#)

[1416](#) [1417](#) [1418](#) [1419](#) [141A](#) [141B](#)

[1466](#) [1467](#) [1491](#) [1493](#) [1551](#) [1552](#)

[1600](#) [1660](#) [1681](#) [1684](#) [1720](#) [1721](#)

[1722](#) [1730](#) [1731](#) [1751](#) [1752](#) [1753](#)

[1880](#) [1881](#) [1890](#)

#### • 2000 až 2ZZZ

[2102](#) [2103](#) [2114](#) [2123](#) [2500](#) [2501](#)

[2502](#) [2503](#)

#### • 3000 až 3ZZZ

[3000](#) [3250](#) [3306](#) [3310](#) [3311](#) [3312](#)

[3313](#) [3314](#) [3315](#) [3316](#) [3317](#) [3318](#)

[3319](#) [3413](#)

#### • 4000 až 4ZZZ

[4100](#) [4103](#) [4109](#) [4111](#)

#### • 5000 až 5ZZZ

[5100](#) [5110](#) [5200](#) [520A](#) [520B](#) [520C](#)

[520D](#) [5250](#) [5400](#) [5403](#) [5700](#) [5701](#)

[5B16](#) [5C00](#) [5C01](#) [5C10](#) [5C11](#) [5C12](#)

[5C13](#) [5C14](#) [5C20](#)

• **6000 až 6ZZZ**

[6000](#) [6500](#) [6502](#) [6700](#) [6701](#) [6800](#)

[6801](#) [6900](#) [6901](#) [6902](#) [6910](#) [6911](#)

[6920](#) [6921](#) [6930](#) [6931](#) [6932](#) [6933](#)

[6940](#) [6941](#) [6942](#) [6943](#) [6944](#) [6945](#)

[6946](#) [6F00](#)

• **7000 až 7ZZZ**

[7400](#) [7401](#) [7402](#)

• **8000 až 8ZZZ**

[8100](#) [8200](#)

• **A000 až ZZZZ**

[B202](#) [B203](#) [B204](#) [B205](#) [B206](#) [B207](#)

[B208](#) [B209](#) [B400](#) [B505](#) [B506](#) [B507](#)

[B600](#) [B801](#) [B802](#)

Informace o kódech podpory spojených s uvíznutím papíru naleznete také v části [Seznam kódů podpory pro případ chyby \(uvíznutí papíru\)](#).

## Seznam kódů podpory pro případ chyby (uvíznutí papíru)

Dojde-li k uvíznutí papíru, vyjměte jej podle vhodného postupu uvedeného níže.

- Pokud uvíznutý papír vidíte ve výstupním otvoru pro papír, v zadní přihrádce nebo v zásobníku ručního podavače:

- [1300](#)

- Pokud se papír trhá a nelze jej vyjmout z výstupního otvoru pro papír, zadní přihrádky nebo ze zásobníku ručního podavače:

- [Papír uvíznul uvnitř tiskárny](#)

- Ostatní než výše uvedené případy:

- [Ostatní případy](#)

## Příčina

Papír uvíznul ve výstupním otvoru pro papír, v zadní přihrádce nebo v zásobníku ručního podavače.

## Jak postupovat?

V závislosti na zdroji papíru vyjměte vhodným způsobem uvíznutý papír.

■ [Pokud uvíznul papír vložený do zadní přihrádky:](#)

■ [Pokud uvíznul papír vložený do zásobníku ručního podavače:](#)

### • Pokud uvíznul papír vložený do zadní přihrádky:

1. Pomalu vytáhněte papír ven, buď z výstupního otvoru pro papír, nebo ze zadní přihrádky, podle toho, který způsob je jednodušší.

Uchopte papír oběma rukama a pomalu jej vytáhněte tak, aby se nepřetrhl.



### »»» Poznámka

- Pokud papír nelze vytáhnout, opět tiskárnu zapněte. Papír bude vysunut automaticky.
- Pokud dojde během tisku k uvíznutí papíru a potřebujete tiskárnu vypnout, abyste jej mohli odstranit, před vypnutím tiskárny zastavte tisk stisknutím tlačítka **Zastavit (Stop)**.
- Pokud se papír trhá a nelze jej z výstupního otvoru pro papír nebo zadní přihrádky vytáhnout, vyjměte papír zevnitř tiskárny.

■ [Papír uvíznul uvnitř tiskárny](#)

2. Vložte znovu papír a stiskněte na tiskárně tlačítko **OK**.

Tiskárna bude pokračovat v tisku. Pokud potištění papíru kvůli jeho uvíznutí neproběhlo řádně, stránku znovu vytiskněte.

Pokud jste tiskárnu v kroku 1 vypnuli, budou tisková data odeslaná do tiskárny vymazána. Spusťte tisk znovu.

### »»» Poznámka

- Při vkládání papíru se ujistěte, že používáte vhodný papír a vkládáte ho správně.

- Doporučujeme používat k tisku dokumentů s fotografiemi nebo grafikou jiné velikosti papíru než A5. Papír velikosti A5 se může kroutit a na výstupu z tiskárny uvíznout.

• **Pokud uvíznul papír vložený do zásobníku ručního podavače:**

1. Stiskněte tlačítko **Uvolnění uvíznutého papíru (Paper Jam Clearing)** a nastavte zásobník ručního podavače do polohy pro uvolnění uvíznutého papíru.

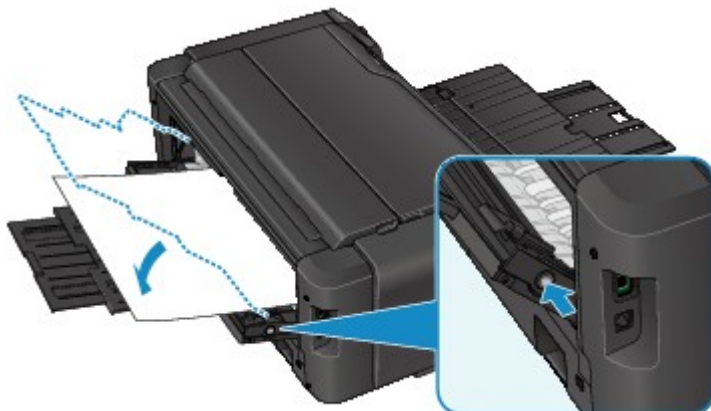

2. Pomalu vytáhněte papír ven, buď z výstupního otvoru pro papír, nebo ze zásobníku ručního podavače, podle toho, který způsob je jednodušší.

Uchopte papír oběma rukama a pomalu jej vytáhněte tak, aby se nepřetrhl.



»» **Poznámka**

- Pokud papír nelze vytáhnout, opět tiskárnu zapněte. Papír bude vysunut automaticky.
- Pokud dojde během tisku k uvíznutí papíru a potřebujete tiskárnu vypnout, abyste jej mohli odstranit, před vypnutím tiskárny zastavte tisk stisknutím tlačítka **Zastavit (Stop)**.
- Pokud se papír trhá a nelze jej z výstupního otvoru pro papír nebo zásobníku ručního podavače vytáhnout, vyjměte papír zevnitř tiskárny.

■ [Papír uvíznul uvnitř tiskárny](#)

3. Vraťte zásobník ručního podavače do původní polohy.



4. Vložte znovu papír a stiskněte na tiskárně tlačítko **OK**.

Tiskárna bude pokračovat v tisku. Pokud potištění papíru kvůli jeho uvíznutí neproběhlo řádně, stránku znovu vytiskněte.

Pokud jste tiskárnu v kroku 2 vypnuli, budou tisková data odeslaná do tiskárny vymazána. Spusťte tisk znovu.

### ►► Poznámka

- Při vkládání papíru se ujistěte, že používáte vhodný papír a vkládáte ho správně.

Pokud výše uvedený postup problém nevyřeší, obraťte se na nejbližší servisní středisko Canon s žádostí o opravu.



## Papír uvíznul uvnitř tiskárny

Pokud se uvíznutý papír trhá a nelze jej vyjmout z výstupního otvoru pro papír, ze zadní přihrádky ani ze zásobníku ručního podavače nebo uvíznutý papír zůstává uvnitř tiskárny, vyjměte jej pomocí následujících pokynů.

### »»» Poznámka

- Pokud dojde během tisku k uvíznutí papíru a potřebujete tiskárnu vypnout, abyste jej mohli odstranit, před vypnutím tiskárny zastavte tisk stisknutím tlačítka **Zastavit (Stop)**.

1. Vypněte tiskárnu a odpojte napájecí kabel od elektrické sítě.

2. Otevřete horní kryt.



### »»» Důležité

- Nedotýkejte se průhledné fólie (A) ani bílého pásu (B).

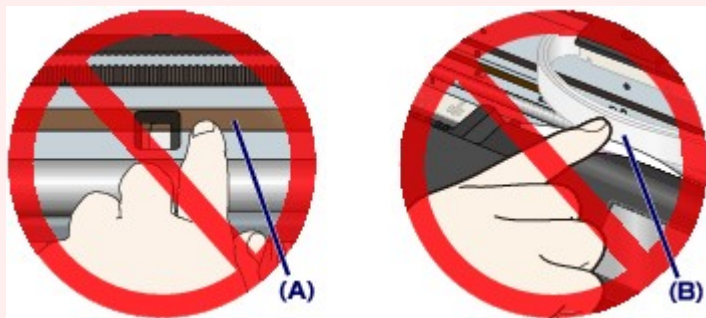

Pokud byste tyto části znečistili nebo poškrábali dotykem papíru nebo rukou, mohlo by dojít k poškození tiskárny.

3. Zkontrolujte, zda pod držákem tiskové hlavy neuvízl papír.

Pokud pod držákem tiskové hlavy uvízl papír, přesuňte držák tiskové hlavy podle okolností zcela k pravému nebo levému okraji tak, aby bylo možno papír vyjmout.

Při přesouvání uchopte držák tiskové hlavy v jeho horní části a držák tiskové hlavy přesouvejte pomalu zcela k pravému, nebo levému okraji.

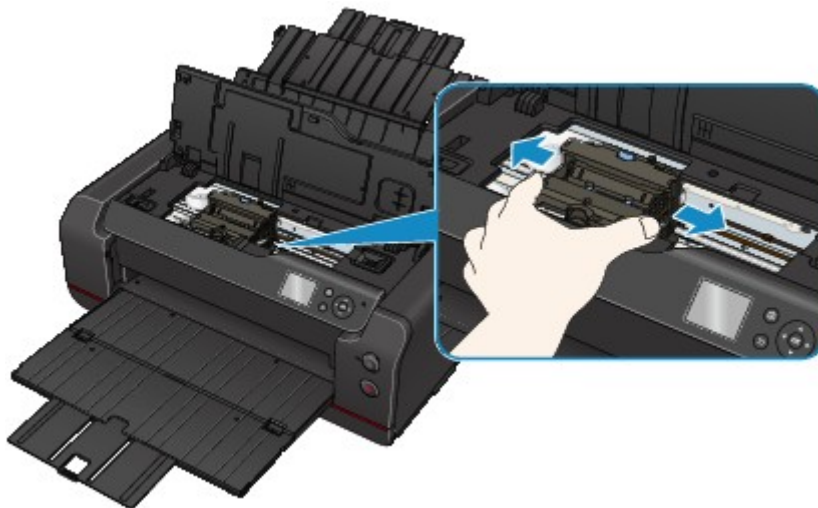

4. Uvznutý papír uchopte pevně oběma rukama.

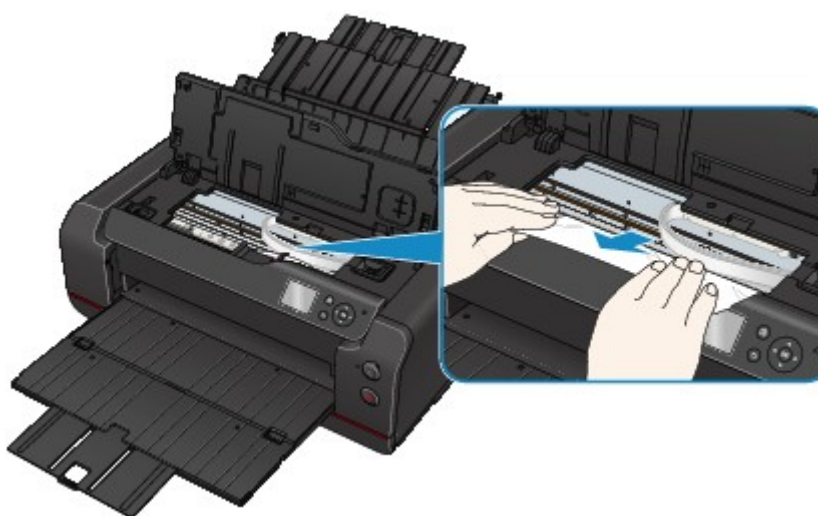

Pokud se papír stočil, vytáhněte jej ven.

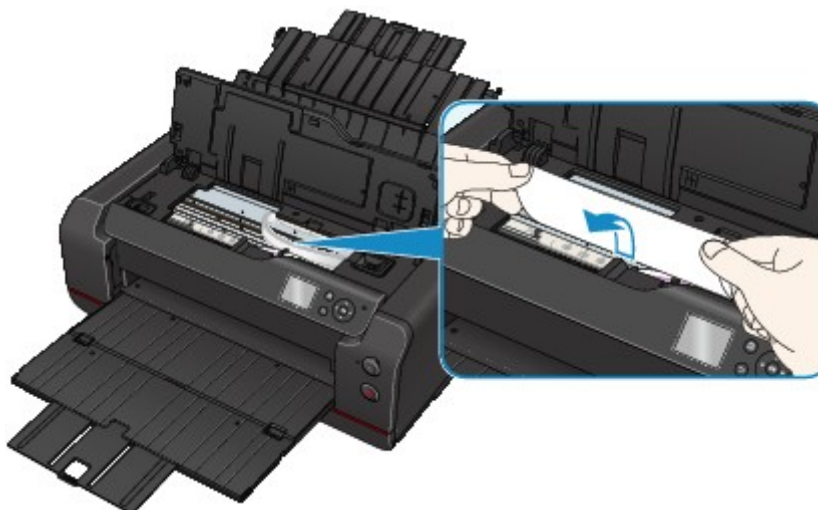

5. Pomalu vytáhněte papír tak, aby se nepřetrhl.

Papír vytáhněte pod úhlem zhruba 45 stupňů.

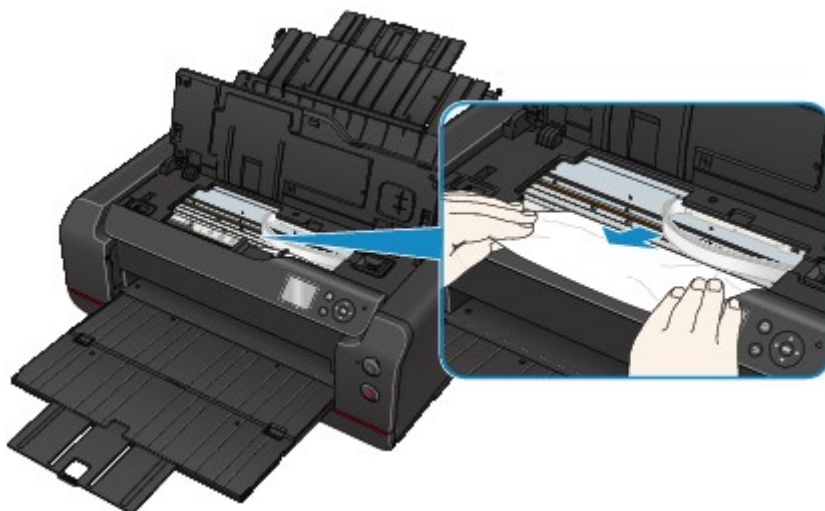

## 6. Zkontrolujte, zda je odstraněn veškerý uvíznutý papír.

Pokud se papír při vytahování trhá, může v tiskárně kousek papíru zůstat. Zkontrolujte následující body a zbývající papír vyjměte.

- Zůstal papír pod držákem tiskové hlavy?
- Zůstaly v tiskárně malé kousky papíru?
- Zůstal uvnitř tiskárny v prázdném prostoru vlevo či vpravo (C) nějaký papír?

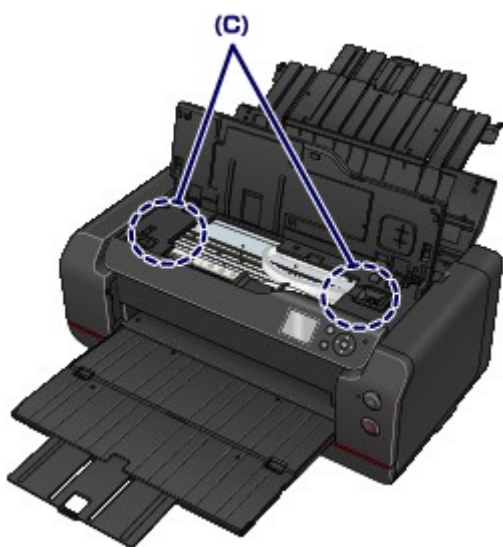

## 7. Zavřete horní kryt.

Všechny úlohy v tiskové frontě budou zrušeny. Spusťte tisk znovu.

### ►► Poznámka

- Při vkládání papíru se ujistěte, že používáte vhodný papír a vkládáte ho správně. Pokud se po vyjmutí veškerého uvíznutého papíru a obnovení tisku zobrazí na obrazovce LCD nebo počítači zpráva o uvíznutí papíru, mohl uvnitř tiskárny ještě zůstat papír. Znovu se podívejte do tiskárny, zda tam ještě nezůstaly nějaké kousky papíru.

Pokud výše uvedený postup problém nevyřeší, obraťte se na nejbližší servisní středisko Canon s žádostí o opravu.

## Ostatní případy

Zkontrolujte následující:

**Kontrola 1** Uvázl papír ve výstupním otvoru pro papír?

**Kontrola 2** Nejsou v zadní přihrádce ani v zásobníku ručního podavače žádné cizí předměty?



Pokud jsou v zadní přihrádce nebo v zásobníku ručního podavače nějaké cizí předměty, vypněte tiskárnu, odpojte ji od napájení a až poté předmět vyjměte.



### »»» Poznámka

- Pokud je kryt otvoru podavače otevřený, pomalu jej zavřete.

**Kontrola 3** Není papír zkroucený?

Před vložením papíru vyrovnejte zkroucený papír.

# 1000

## Příčina

Následují možné příčiny.

- V zadní přihrádce došel papír.
- Papír není správně vložen.

## Jak postupovat?

Proveďte jednu z akcí uvedených níže.

- Vložte papír do zadní přihrádky.
- Při vkládání papíru zarovnejte vodítka papíru s oběma jeho okraji.

Po provedení výše uvedených opatření stiskněte na tiskárně tlačítko **OK**.

### **»» Důležité**

- Po vložení papíru do zadní přihrádky nezapomeňte zavřít kryt otvoru podavače. Pokud je kryt otvoru podavače otevřený, papír nelze podávat.

## 1006

### Příčina

Následují možné příčiny.

- V zásobníku ručního podavače došel papír.
- Papír není správně vložen.

### Jak postupovat?

Proveďte jednu z akcí uvedených níže.

- Vložte list papíru do zásobníku ručního podavače.
- Při vkládání papíru zarovnejte vodítka papíru s oběma jeho okraji.

Po provedení výše uvedených opatření stiskněte na tiskárně tlačítko **OK**.

### ►► Poznámka

- Chcete-li nadále tisknout ze zásobníku ručního podavače papíru, počkejte s vložením dalšího listu, až tisk skončí.

## Příčina

Nastavení velikosti stránky neodpovídá velikosti vkládaného papíru.

## Jak postupovat?

Vymažte chybu stisknutím tlačítka **OK** na tiskárně.

Proveďte jednu z akcí uvedených níže.

- V systému Windows:

Zkontrolujte nastavení **Velikost stránky (Page Size)** na kartě **Vzhled stránky (Page Setup)**. Vložte papír o stejné velikosti, jako je uvedeno v nastavení, a opakujte tisk.

Pokud k chybě dochází, i když papír vložený do tiskárny má stejnou velikost, jako je nastavení, nastavte tiskárnu pomocí ovladače tiskárny tak, aby nezjišťovala šířku papíru.

Chcete-li tiskárnu nastavit tak, aby nezjišťovala šířku papíru, otevřete okno nastavení ovladače tiskárny a v části **Uživatelská nastavení (Custom Settings)** na kartě **Údržba (Maintenance)** zaškrtněte políčko **Zakázat rozpoznání šířky papíru při tisku z počítače (Disable paper width detection when printing from computer)** a klikněte na tlačítko **OK**.

\* Po dokončení tisku zrušte zaškrtnutí políčka **Zakázat rozpoznání šířky papíru při tisku z počítače (Disable paper width detection when printing from computer)** a klikněte na tlačítko **OK**.

- V systému Mac OS:

Zkontrolujte nastavení **Velikost papíru (Paper Size)** v dialogovém okně Vzhled stránky. Vložte papír o stejné velikosti, jako je uvedeno v nastavení, a opakujte tisk.

Pokud k této chybě dochází i tehdy, když je vložen stejný papír jako v nastavení, nastavte tiskárnu pomocí nástroje Canon IJ Printer Utility tak, aby šířku papíru nezjišťovala.

Chcete-li tiskárnu nastavit tak, aby nezjišťovala šířku papíru, spusťte Canon IJ Printer Utility a v místní nabídce vyberte **Uživatelská nastavení (Custom Settings)**, zaškrtněte políčko **Zakázat rozpoznání šířky papíru při tisku z počítače (Disable paper width detection when printing from computer)** a klikněte na tlačítko **Použít (Apply)**.

\* Po dokončení tisku znovu zrušte zaškrtnutí políčka **Zakázat rozpoznání šířky papíru při tisku z počítače (Disable paper width detection when printing from computer)** a klikněte na tlačítko **Použít (Apply)**.

**1200**

**Příčina**

Horní kryt je otevřen.

**Jak postupovat?**

Zavřete horní kryt a chvíli počkejte.



## 1201

### **Příčina**

Kryt nádržky je otevřen.

### **Jak postupovat?**

Zavřete kryt nádržky.

**1204**

**Příčina**

Údržbový kryt je otevřen.

**Jak postupovat?**

Zavřete údržbový kryt a chvíli počkejte.

## 1205

### **Příčina**

Kryt nádržky je otevřen.

### **Jak postupovat?**

Zavřete kryt nádržky a chvíli počkejte.

## 1206

### **Příčina**

Údržbový kryt je otevřen.

### **Jak postupovat?**

Zavřete údržbový kryt a stiskněte na tiskárně tlačítko **OK**.

**1207**

**Příčina**

Kryt nádržky je otevřen.

**Jak postupovat?**

Zavřete kryt nádržky.

**1208**

**Příčina**

Údržbový kryt je otevřen.

**Jak postupovat?**

Zavřete údržbový kryt a chvíli počkejte.

## 1209

### **Příčina**

Údržbový kryt je otevřen.

### **Jak postupovat?**

Zavřete údržbový kryt a stiskněte na tiskárně tlačítko **OK**.

## 1250

### **Příčina**

Výstupní přihrádka na papír je zavřená.

### **Jak postupovat?**

Otevřete výstupní zásobník na papír a pokračujte v tisku.



## 1261

### **Příčina**

Zásobník ručního podavače je v poloze pro odstranění uvízlého papíru.

### **Jak postupovat?**

Vraťte zásobník ručního podavače do polohy pro podávání papíru a stiskněte na tiskárně tlačítko **OK**.

**1270**

**Příčina**

Je otevřen kryt otvoru podavače.

**Jak postupovat?**

Kryt otvoru podavače pomalu zavřete a stiskněte na tiskárně tlačítko **OK**.

**1293**

**Příčina**

Kryt nádržky je otevřen.

**Jak postupovat?**

Zavřete kryt nádržky.

## 1340

### **Příčina**

Zarážka dodávky inkoustu nebyla správně uložena.

### **Jak postupovat?**

Dejte tiskárnu na rovný povrch a uložte zarážku dodávky inkoustu správně. Následně stiskněte tlačítko **OK**.

## 1401

### **Příčina**

Není nainstalována tisková hlava.

### **Jak postupovat?**

Nainstalujte tiskovou hlavu.

Pokud jste již tiskovou hlavu nainstalovali, vyjměte a nainstalujte tiskovou hlavu znovu.

Pokud chyba stále není vyřešena, může být tisková hlava poškozená. Obrat'te se na nejbližší servisní středisko Canon s žádostí o opravu.

**1403**

**Příčina**

Typ tiskové hlavy je nesprávný.

**Jak postupovat?**

Nainstalujte správnou tiskovou hlavu.

**1405**

**Příčina**

Typ tiskové hlavy je nesprávný.

**Jak postupovat?**

Nainstalujte správnou tiskovou hlavu.

## 1406

### **Příčina**

Mohlo dojít k chybě tiskové hlavy.

### **Jak postupovat?**

Vypněte tiskárnu a odpojte napájecí kabel od elektrické sítě.

Obrat'te se na nejbližší servisní středisko Canon s žádostí o opravu.



**1407**

**Příčina**

Mohlo dojít k chybě tiskové hlavy.

**Jak postupovat?**

Vypněte tiskárnu a odpojte napájecí kabel od elektrické sítě.

Obráťte se na nejbližší servisní středisko Canon s žádostí o opravu.

**1408**

**Příčina**

Nelze správně rozpoznat tiskovou hlavu.

**Jak postupovat?**

Nainstalujte tiskovou hlavu správně.

**1409**

**Příčina**

Nelze správně rozpoznat tiskovou hlavu.

**Jak postupovat?**

Nainstalujte tiskovou hlavu správně.

## **140A**

### **Příčina**

Nelze správně rozpoznat tiskovou hlavu.

### **Jak postupovat?**

Nainstalujte tiskovou hlavu správně.

## **140B**

### **Příčina**

Není nainstalována tisková hlava.

### **Jak postupovat?**

Nainstalujte tiskovou hlavu.

## 140C

### **Příčina**

Mohlo dojít k chybě tiskové hlavy.

### **Jak postupovat?**

Vypněte tiskárnu a znovu ji zapněte.

Pokud to problém nevyřeší, obraťte se na nejbližší servisní středisko Canon s žádostí o opravu.

## 140D

### **Příčina**

Nelze nainstalovat tiskovou hlavu, která byla nainstalována do jiné tiskárny.

### **Jak postupovat?**

Nainstalujte správnou tiskovou hlavu a zavřete horní kryt.

## **140E**

### **Příčina**

Došlo k chybě tiskárny.

### **Jak postupovat?**

Vypněte tiskárnu a znovu ji zapněte.

Pokud to problém nevyřeší, obraťte se na nejbližší servisní středisko Canon s žádostí o opravu.



## 140F

### **Příčina**

Mohlo dojít k chybě tiskové hlavy.

### **Jak postupovat?**

Vypněte tiskárnu a odpojte napájecí kabel od elektrické sítě.

Obráťte se na nejbližší servisní středisko Canon s žádostí o opravu.

## 1410

### **Příčina**

Nelze rozpoznat nádržku s inkoustem.

### **Jak postupovat?**

Podívejte se na barvu nádržky s inkoustem, kterou nelze rozpoznat.

Otevřete kryt inkoustu, vyjměte nádržku s inkoustem a poté ji znovu nainstalujte.

Pokud se tím chyba nevyřeší, nádržku s inkoustem vyměňte.

■ [Výměna inkoustu](#)

## 1411

### **Příčina**

Nelze rozpoznat nádržku s inkoustem.

### **Jak postupovat?**

Podívejte se na barvu nádržky s inkoustem, kterou nelze rozpoznat.

Otevřete kryt inkoustu, vyjměte nádržku s inkoustem a poté ji znovu nainstalujte.

Pokud se tím chyba nevyřeší, nádržku s inkoustem vyměňte.

■ [Výměna inkoustu](#)

## 1412

### **Příčina**

Nelze rozpoznat nádržku s inkoustem.

### **Jak postupovat?**

Podívejte se na barvu nádržky s inkoustem, kterou nelze rozpoznat.

Otevřete kryt inkoustu, vyjměte nádržku s inkoustem a poté ji znovu nainstalujte.

Pokud se tím chyba nevyřeší, nádržku s inkoustem vyměňte.

■ [Výměna inkoustu](#)

## 1413

### **Příčina**

Nelze rozpoznat nádržku s inkoustem.

### **Jak postupovat?**

Podívejte se na barvu nádržky s inkoustem, kterou nelze rozpoznat.

Otevřete kryt inkoustu, vyjměte nádržku s inkoustem a poté ji znovu nainstalujte.

Pokud se tím chyba nevyřeší, nádržku s inkoustem vyměňte.

■ [Výměna inkoustu](#)

## 1414

### **Příčina**

Nelze rozpoznat nádržku s inkoustem.

### **Jak postupovat?**

Podívejte se na barvu nádržky s inkoustem, kterou nelze rozpoznat.

Otevřete kryt inkoustu, vyjměte nádržku s inkoustem a poté ji znovu nainstalujte.

Pokud se tím chyba nevyřeší, nádržku s inkoustem vyměňte.

■ [Výměna inkoustu](#)

## 1415

### **Příčina**

Nelze rozpoznat nádržku s inkoustem.

### **Jak postupovat?**

Podívejte se na barvu nádržky s inkoustem, kterou nelze rozpoznat.

Otevřete kryt inkoustu, vyjměte nádržku s inkoustem a poté ji znovu nainstalujte.

Pokud se tím chyba nevyřeší, nádržku s inkoustem vyměňte.

■ [Výměna inkoustu](#)

## 1416

### **Příčina**

Nelze rozpoznat nádržku s inkoustem.

### **Jak postupovat?**

Podívejte se na barvu nádržky s inkoustem, kterou nelze rozpoznat.

Otevřete kryt inkoustu, vyjměte nádržku s inkoustem a poté ji znovu nainstalujte.

Pokud se tím chyba nevyřeší, nádržku s inkoustem vyměňte.

■ [Výměna inkoustu](#)



## 1417

### **Příčina**

Nelze rozpoznat nádržku s inkoustem.

### **Jak postupovat?**

Podívejte se na barvu nádržky s inkoustem, kterou nelze rozpoznat.

Otevřete kryt inkoustu, vyjměte nádržku s inkoustem a poté ji znovu nainstalujte.

Pokud se tím chyba nevyřeší, nádržku s inkoustem vyměňte.

■ [Výměna inkoustu](#)

## 1418

### **Příčina**

Nelze rozpoznat nádržku s inkoustem.

### **Jak postupovat?**

Podívejte se na barvu nádržky s inkoustem, kterou nelze rozpoznat.

Otevřete kryt inkoustu, vyjměte nádržku s inkoustem a poté ji znovu nainstalujte.

Pokud se tím chyba nevyřeší, nádržku s inkoustem vyměňte.

■ [Výměna inkoustu](#)

## 1419

### **Příčina**

Nelze rozpoznat nádržku s inkoustem.

### **Jak postupovat?**

Podívejte se na barvu nádržky s inkoustem, kterou nelze rozpoznat.

Otevřete kryt inkoustu, vyjměte nádržku s inkoustem a poté ji znovu nainstalujte.

Pokud se tím chyba nevyřeší, nádržku s inkoustem vyměňte.

■ [Výměna inkoustu](#)

## 141A

### **Příčina**

Nelze rozpoznat nádržku s inkoustem.

### **Jak postupovat?**

Podívejte se na barvu nádržky s inkoustem, kterou nelze rozpoznat.

Otevřete kryt inkoustu, vyjměte nádržku s inkoustem a poté ji znovu nainstalujte.

Pokud se tím chyba nevyřeší, nádržku s inkoustem vyměňte.

■ [Výměna inkoustu](#)

## 141B

### Příčina

Nelze rozpoznat nádržku s inkoustem.

### Jak postupovat?

Podívejte se na barvu nádržky s inkoustem, kterou nelze rozpoznat.

Otevřete kryt inkoustu, vyjměte nádržku s inkoustem a poté ji znovu nainstalujte.

Pokud se tím chyba nevyřeší, nádržku s inkoustem vyměňte.

■ [Výměna inkoustu](#)

**1466**

**Příčina**

Tisková hlava není s touto tiskárnou kompatibilní.

**Jak postupovat?**

Nainstalujte vhodnou tiskovou hlavu.

**1467**

**Příčina**

Mohlo dojít k chybě tiskové hlavy.

**Jak postupovat?**

Vypněte tiskárnu a odpojte napájecí kabel od elektrické sítě.

Obráťte se na nejbližší servisní středisko Canon s žádostí o opravu.

**1491**

**Příčina**

Jsou zanesené trysky tiskové hlavy.

**Jak postupovat?**

Stiskněte na tiskárně tlačítko **OK** a poté tiskovou hlavu vyčistěte.

■ [Čištění tiskové hlavy](#)



## 1493

### **Příčina**

Nelze správně rozpoznat údržbovou kazetu.

### **Jak postupovat?**

Vyjměte údržbovou kazetu a pak ji znovu nainstalujte.

Pokud se tím chyba nevyřeší, nainstalujte odpovídající údržbovou kazetu a stiskněte na tiskárně tlačítko **OK**.

## 1551

### **Příčina**

Byly zjištěny použité originální nádržky s inkoustem Canon.

### **Jak postupovat?**

Stiskněte tlačítko **OK** na tiskárně.

## 1552

### **Příčina**

Byly nainstalovány originální nádržky s inkoustem Canon.

### **Jak postupovat?**

Stiskněte tlačítko **OK** na tiskárně.

## 1600

### Příčina

Budete-li pokračovat v tisku, je možné, že dojde inkoust.

### Jak postupovat?

Doporučujeme vyměnit nádržku s inkoustem.

Pokud probíhá tisk a chcete pokračovat v tisku, stiskněte tlačítko **OK** na tiskárně. Tisk pak může pokračovat. Pokud v takovém případě dojde inkoust během tisku, tisk bude přerušen a částečně potištěný papír vysunut.

## 1660

### **Příčina**

Není nainstalována nádržka s inkoustem.

### **Jak postupovat?**

Nainstalujte nádržku s inkoustem.

**1681**

**Příčina**

Je nainstalováno více nádržek s inkoustem stejné barvy.

**Jak postupovat?**

Ujistěte se, že jsou všechny nádržky s inkoustem nainstalovány na správných místech.

## 1684

### Příčina

Nelze rozpoznat nádržku s inkoustem.

### Jak postupovat?

Tisk nelze spustit, protože nádržka s inkoustem není správně nainstalována nebo není kompatibilní s touto tiskárnou.

Nainstalujte vhodnou nádržku s inkoustem.

Chcete-li zrušit tisk, stiskněte tlačítko **Zastavit (Stop)** na tiskárně.

**1720**

**Příčina**

Údržbová kazeta je plná.

**Jak postupovat?**

Je nutné ji vyměnit.

Vyměňte údržbovou kazetu.

■ [Výměna údržbové kazety](#)



**1721**

**Příčina**

Údržbová kazeta není nainstalována.

**Jak postupovat?**

Nainstalujte údržbovou kazetu a stiskněte tlačítko **OK** na tiskárně.

**1722**

**Příčina**

Nelze nainstalovat údržbovou kazetu, která byla nainstalována do jiné tiskárny.

**Jak postupovat?**

Nainstalujte odpovídající údržbovou kazetu a potom stiskněte na tiskárně tlačítko **OK**.

## 1730

### Příčina

V nádržce s inkoustem pravděpodobně došel originální inkoust Canon, nebo se jedná o padělanou nádržku s inkoustem Canon.

### Jak postupovat?

Pokud budete chtít tisknout, vyměňte nádržku s inkoustem nebo zakažte funkci ověření zbývajcí hladiny inkoustu. Funkci pro ověření zbývajcí hladiny inkoustu můžete zakázat tak, že stisknete tlačítko **Zastavit (Stop)** na tiskárně, podržte je po dobu nejméně 5 sekund a pak je uvolněte.

Tím se v nastavení uloží vaše rozhodnutí nezjišťovat zbývajcí hladinu inkoustu. Mějte na paměti, že společnost Canon nenes odpovědnost za případné poškození nebo potíže spojené s tiskem v případě, kdy dojde inkoust, nebo při použití doplňovaných nádržek s inkoustem.

### ►► Poznámka

- Je-li funkce pro detekci zbývajcí hladiny inkoustu vypnutá, při kontrole hladiny inkoustu se na displeji LCD zobrazí šedá ikona nádržky s inkoustem.

K nahlášení padělané nádržky s inkoustem přejděte pomocí následujícího odkazu na web společnosti Canon.

■ Nahlásit padělaný inkoust

# 1731

## Příčina

Byla zjištěna jiná než originální nádržka s inkoustem Canon.

## Jak postupovat?

Pokud budete chtít tisknout, vyměňte nádržku s inkoustem nebo zakažte funkci ověření zbývajících hladiny inkoustu. Funkci pro ověření zbývajících hladiny inkoustu můžete zakázat tak, že stisknete tlačítko **Zastavit (Stop)** na tiskárně, podržte je po dobu nejméně 5 sekund a pak je uvolněte.

Tím se v nastavení uloží vaše rozhodnutí nezjišťovat zbývajících hladinu inkoustu. Mějte na paměti, že společnost Canon nenese odpovědnost za škody nebo potíže způsobené použitím jiných než originálních nádržek s inkoustem Canon.

### ►► Poznámka

- Je-li funkce pro detekci zbývajících hladiny inkoustu vypnutá, při kontrole hladiny inkoustu se na displeji LCD zobrazí šedá ikona nádržky s inkoustem.

K nahlášení padělané nádržky s inkoustem přejděte pomocí následujícího odkazu na web společnosti Canon.

■ Nahlásit padělaný inkoust

## 1751

### **Příčina**

Došel inkoust.

Tisk byl přerušen a papír vysunut, protože pokračováním za stávajících podmínek by mohlo dojít k poškození tiskárny.

### **Jak postupovat?**

Otevřete kryt nádržky s inkoustem a vyměňte ji. Tisk bude znovu zahájen od další stránky.

■ [Výměna inkoustu](#)

## 1752

### **Příčina**

Došel inkoust.

Tisk byl přerušen a papír vysunut, protože pokračováním za stávajících podmínek by mohlo dojít k poškození tiskárny.

### **Jak postupovat?**

Otevřete kryt nádržky s inkoustem a vyměňte ji. Tisk bude znovu zahájen od další stránky.

■ [Výměna inkoustu](#)

## 1753

### Příčina

Nelze správně zjistit zbývající hladinu inkoustu.

### Jak postupovat?

Vyměňte nádržku s inkoustem. Tisk bude znovu zahájen.

#### ■ [Výměna inkoustu](#)

Je instalována nádržka s inkoustem, která již byla prázdná.

Chcete-li pokračovat v tisku, je nutné zakázat funkci pro detekci zbývající hladiny inkoustu. Chcete-li tuto funkci zakázat, stiskněte na tiskárně **Zastavit (Stop)**, přidržte je po dobu alespoň 5 sekund a poté stisk uvolněte.

Pomocí této operace je zákaz funkce pro detekci zbývající hladiny inkoustu uložen do paměti.

Mějte na paměti, že společnost Canon nenes odpovědnost za případné poškození nebo potíže spojené s tiskem v případě, kdy dojde inkoust, nebo při použití doplňovaných nádržek s inkoustem.

## 1880

### Příčina

Společná páčka není řádně zavřena.

### Jak postupovat?

Společnou páčku zavřete způsobem popsáním níže.

1. Otevřete horní kryt.
2. Společnou páčku bezpečně zatlačte.

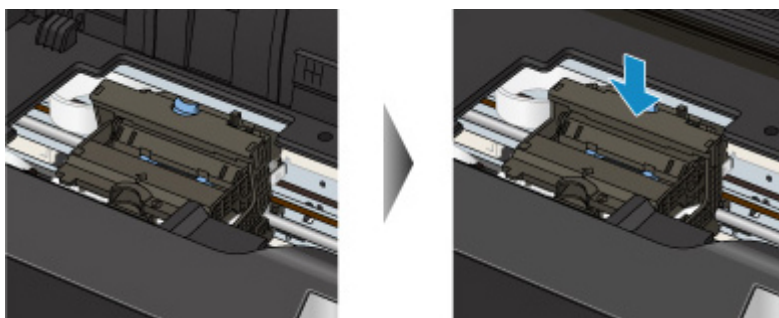

### »»» Poznámka

- Na společnou páčku zatlačte, dokud nezaklapne na správné místo.

3. Zavřete horní kryt.



## 1881

### Příčina

Společná páčka není řádně zavřena.

### Jak postupovat?

Společnou páčku zavřete způsobem popsáním níže.

1. Otevřete horní kryt.
2. Společnou páčku bezpečně zatlačte.

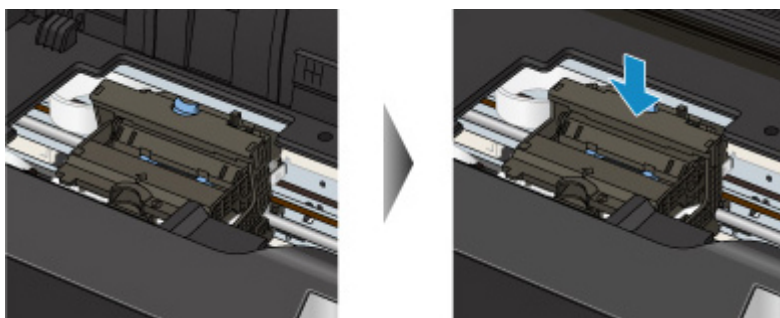

### »»» Poznámka

- Na společnou páčku zatlačte, dokud nezaklapne na správné místo.

3. Zavřete horní kryt.

## 1890

### Příčina

K držáku tiskové hlavy je stále přichycený ochranný materiál nebo páska.

### Jak postupovat?

Otevřete horní kryt a zkontrolujte, zda byl z držáku tiskové hlavy odstraněn ochranný materiál i páska.

Zjistíte-li, že ochranný materiál nebo páska jsou stále přítomny, odstraňte je a horní kryt zavřete.

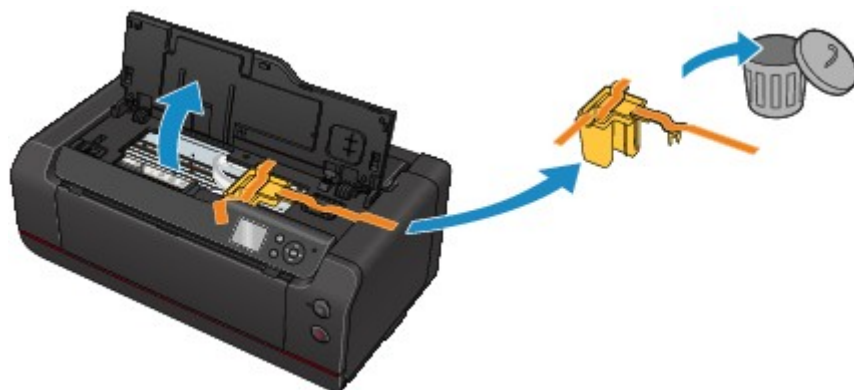

Pokud to problém nevyřeší, obraťte se na nejbližší servisní středisko Canon s žádostí o opravu.

## 2102

### **Příčina**

Tiskárna rozpoznala, že byl vložen nesprávně zarovnaný papír.

### **Jak postupovat?**

Vložte papír doprostřed zadní přihrádky nebo zásobníku ručního podavače a vodítka papíru posuňte tak, aby byla s oběma hranami stohu papíru zarovnána.

Stiskněte tlačítko **OK** na tiskárně.

## 2103

### Příčina

Tiskárna nedokáže rozpoznat velikost papíru.

### Jak postupovat?

Stiskněte na tiskárně tlačítko **Zastavit (Stop)** a opakujte tisk.

Pokud chyba přetrvá i při dalším tisku, nastavte tiskárnu pomocí ovládacího panelu, ovladače tiskárny nebo Vzdálené UR tak, aby šířku papíru nezjišťovala.

### ►► Poznámka

- Další informace o nastavení tiskárny pomocí ovládacího panelu tak, aby nezjišťovala šířku papíru, naleznete v následující části.

#### ■ [Nastavení papíru](#)

- V závislosti na typu papíru nemusí tiskárna rozpoznat šířku papíru.

V případě, že je během tisku otevřen horní kryt, tiskárna nemusí šířku papíru rozpoznat.

## Příčina

Nastavení papíru pro tisk se liší od informací o papíru v zadní přihrádce nastavených na tiskárně.

### »»» Poznámka

- V následující části naleznete řádně odpovídající nastavení papíru z ovladače tiskárny nebo displeje LCD.
  - [Nastavení papíru v ovladači tiskárny a tiskárně \(typ média\) \(systém Windows\)](#)
  - [Nastavení papíru v ovladači tiskárny a tiskárně \(typ média\) \(systém Mac OS\)](#)
  - [Nastavení papíru v ovladači tiskárny a tiskárně \(velikost papíru\) \(systém Windows\)](#)
  - [Nastavení papíru v ovladači tiskárny a tiskárně \(velikost papíru\) \(systém Mac OS\)](#)
- Více o informacích o papíru v zadní přihrádce nastavovaných v tiskárně se dozvíte v další části.
  - [Nastavení papíru](#)

Pokud nastavení papíru neodpovídá informacím o papíru v zadní přihrádce nastaveným v tiskárně, zobrazí se na displeji LCD příslušná zpráva.

- Nastavení tisku zadané v ovladači tiskárny:
  - Velikost papíru: A5
  - Typ média: Běžný papír
- Informace o kazetě s papírem nastavené v tiskárně:
  - Velikost papíru: A4
  - Typ média: Běžný papír

Když na tiskárně stisknete tlačítko **OK**, zobrazí se pod danou zprávou nastavení papíru pro tisk.

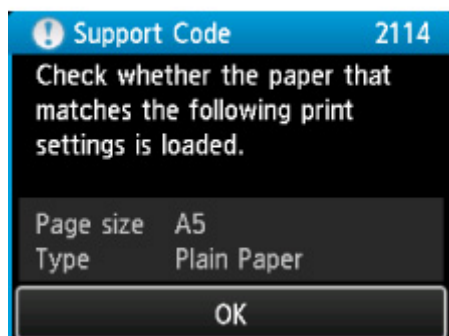
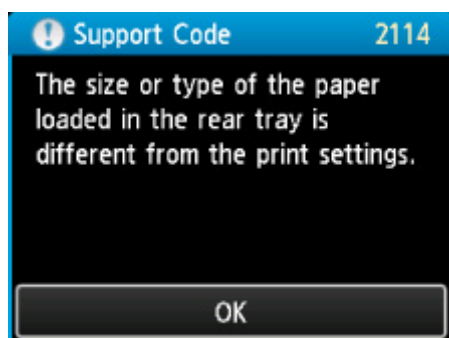

## Jak postupovat?

Když na tiskárně tlačítko **OK** stisknete znovu, zobrazí se na displeji LCD tato obrazovka.

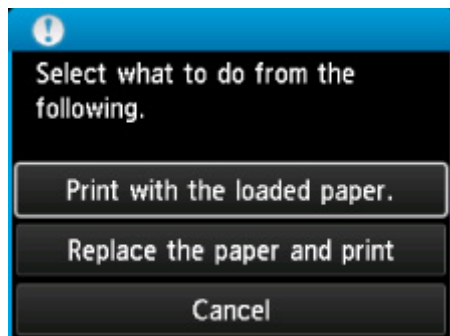

Vyberte příslušnou akci.

### »»» Poznámka

- V závislosti na nastavení se nemusí zobrazit všechny možnosti uvedené níže.

#### Tisk na vložený papír. (Print with the loaded paper.)

Chcete-li tisknout na papír v zadní přihrádce, aniž byste museli měnit nastavení papíru, vyberte tuto možnost.

Pokud je například papír nastaven na formát A5, ale v informacích o papíru v zadní přihrádce je uveden formát A4, použije se k tisku na papír A4 v zadní přihrádce nastavení papíru A5.

#### Vyměnit papír a tisknout (Replace the paper and print)

Chcete-li po výměně papíru v zadní přihrádce tisknout, vyberte tuto možnost.

Pokud je například papír nastaven na formát A5, ale v informacích o papíru v zadní přihrádce je uveden formát A4, vyměňte papír v zadní přihrádce za papír ve formátu A5 a pokračujte v tisku.

Až papír vyměníte a zavřete kryt otvoru podavače, zobrazí se obrazovka umožňující nastavení informací o papíru v zadní přihrádce. Nastavte informace o papíru v zadní přihrádce.

### »»» Poznámka

- Pokud nevíte, jaké informace o papíru nastavit, stiskněte tlačítko **Zpět (Back)**. Otevře se předchozí obrazovka s informacemi o velikosti papíru a typu média. Zkontrolujte nastavení papíru a nastavte papír stejně, jako uvedeno v informacích o papíru v zadní přihrádce.
- V následující části naleznete řádně odpovídající nastavení papíru z ovladače tiskárny nebo displeje LCD.
  - Nastavení papíru v ovladači tiskárny a tiskárně (typ média) (systém Windows)
  - [Nastavení papíru v ovladači tiskárny a tiskárně \(typ média\)](#) (systém Mac OS)
  - Nastavení papíru v ovladači tiskárny a tiskárně (velikost papíru) (systém Windows)
  - [Nastavení papíru v ovladači tiskárny a tiskárně \(velikost papíru\)](#) (systém Mac OS)

#### Zrušit (Cancel)

Zruší tisk.

Chcete-li nastavení papíru pro tisk změnit, vyberte tuto možnost. Změňte nastavení papíru a pokud tisknout zopakujte.

## »» Poznámka

- Budete-li chtít potlačit zobrazení zprávy bránící nevhodnému tisku, upravte nastavení podle následujících pokynů. Pokud tuto zprávu zakážete, použije tiskárna nastavení papíru pro tisk u papíru v zadní přihrádce i tehdy, pokud papír neodpovídá nastavení.
  - Postup změny nastavení zobrazování zprávy při tisku pomocí ovládacího panelu tiskárny:
    - [Nastavení papíru](#)
  - Postup změny nastavení zobrazování zprávy při tisku pomocí ovladače tiskárny:
    - [Změna provozního režimu tiskárny \(systém Windows\)](#)
    - [Změna provozního režimu tiskárny \(systém Mac OS\)](#)

## 2123

### Příčina

Nastavení papíru v zadní přihrádce je neúplné.

### Jak postupovat?

Pokud je zobrazena obrazovka uvedená níže, nastavení papíru zadní přihrádky je neúplné.

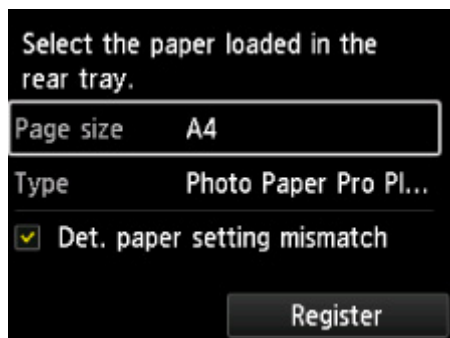

Chcete-li nastavení papíru zadní přihrádky dokončit, vyberte možnost **Registrovat (Register)** a stiskněte na tiskárně tlačítko **OK**.



## 2500

### Příčina

Selhání nastavení tiskové hlavy mohou způsobovat následující okolnosti.

- Jsou zanesené trysky tiskové hlavy.
- Je vložena nesprávná velikost papíru.
- Výstupní otvor pro papír je vystaven silnému světlu.

### Jak postupovat?

Stiskněte na tiskárně tlačítko **OK** a poté proveďte jednu z akcí uvedených níže.

- Zkontrolujte stav tiskové hlavy – vytiskněte testovací vzorek trysek.  
Pokud ve vzoru chybí čáry nebo v něm jsou vodorovné bílé pruhy, jsou zanesené trysky tiskové hlavy. Vyčistěte tiskovou hlavu.
- Vložte papír správné velikosti a zopakujte automatické nastavení tiskové hlavy.
- Upravte provozní prostředí nebo umístěte tiskárnu tak, aby nebyl výstupní otvor pro papír přímo vystaven silnému světlu.

### »» Důležité

- Vysoce prodyšné papíry, jako je fólie pro zadní osvit nebo běžný papír, nelze pro automatické nastavení tiskové hlavy použít.

Použijte papír s nižší prodyšností nebo často používaný papír.

Pokud potíže i po provedení předchozích opatření a opětovném nastavení tiskové hlavy přetrvávají, stiskněte na tiskárně tlačítko **OK** a poté proveďte ruční nastavení tiskové hlavy.

## 2501

### Příčina

Následující okolnosti mohou způsobovat selhání kalibrace barev.

- Jsou zanesené trysky tiskové hlavy.
- Papír je špinavý nebo je vložen papír nesprávné velikosti.
- Výstupní otvor pro papír je vystaven silnému světlu.

### Jak postupovat?

Stiskněte na tiskárně tlačítko **OK** a poté proveďte jednu z akcí uvedených níže.

- Zkontrolujte stav tiskové hlavy – vytiskněte testovací vzorek trysek.  
Pokud ve vzoru chybí čáry nebo v něm jsou vodorovné bílé pruhy, jsou zanesené trysky tiskové hlavy. Vyčistěte tiskovou hlavu.
- Vložte čistý papír správné velikosti a proveďte kalibraci barev znovu.
- Upravte provozní prostředí nebo umístěte tiskárnu tak, aby nebyl výstupní otvor pro papír přímo vystaven silnému světlu.

## 2502

### **Příčina**

Nelze provést kalibraci.

### **Jak postupovat?**

Stiskněte na tiskárně tlačítko **OK** a poté kalibraci zopakujte.

Pokud to problém nevyřeší, obraťte se na nejbližší servisní středisko Canon s žádostí o opravu.

## 2503

### **Příčina**

Tisk se nespustí správně.

### **Jak postupovat?**

Stiskněte na tiskárně tlačítko **OK** a restartujte tisk.

## 3000

### Příčina

Je potřeba nastavit tiskovou hlavu.

### Jak postupovat?

Pokud tiskovou hlavu chcete nastavit nyní, vyberte možnost **Ano (Yes)** a na tiskárně stiskněte tlačítko **OK**.

## 3250

### **Příčina**

Údržbová kazeta je téměř plná.

### **Jak postupovat?**

Připravte si novou údržbovou kazetu, protože pokud budete i nadále tiskárnu používat s plnou údržbovou kazetou, může dojít k chybě.

## 3306

### Příčina

Informace o médiích tiskárny nelze správně rozpoznat, protože jsou poškozené.

### Jak postupovat?

Spusťte Media Configuration Tool a obnovte informace o médiích tiskárny.

#### ■ Spuštění nástroje Media Configuration Tool

Po výběru tiskárny a kliknutí na **OK** v nástroji Media Configuration Tool bude nástroj Media Configuration Tool spuštěn v režimu obnovy.

Zadejte soubor se zálohou informací o médiích a importujte ho.

Pokud soubor se zálohou informací o médiích nebyl uložen, obraťte se na nejbližší servisní středisko Canon s žádostí o opravu.

## 3310

### Příčina

Tištěná data jsou nesprávná.

### Jak postupovat?

Stiskněte na tiskárně tlačítko **OK** a restartujte tisk.

Pokud používáte nějaký tiskový program, například RIP (Raster Image Processor), obraťte se na výrobce daného tiskového programu.



## 3311

### Příčina

Tištěná data jsou nesprávná.

### Jak postupovat?

Stiskněte na tiskárně tlačítko **OK** a restartujte tisk.

Pokud používáte nějaký tiskový program, například RIP (Raster Image Processor), obraťte se na výrobce daného tiskového programu.

## 3312

### **Příčina**

Tištěná data jsou nesprávná.

### **Jak postupovat?**

Stiskněte na tiskárně tlačítko **OK** a restartujte tisk.

Pokud používáte nějaký tiskový program, například RIP (Raster Image Processor), obraťte se na výrobce daného tiskového programu.

## 3313

### Příčina

Tištěná data jsou nesprávná.

### Jak postupovat?

Stiskněte na tiskárně tlačítko **OK** a restartujte tisk.

Pokud používáte nějaký tiskový program, například RIP (Raster Image Processor), obraťte se na výrobce daného tiskového programu.

## 3314

### Příčina

Tištěná data jsou nesprávná.

### Jak postupovat?

Stiskněte na tiskárně tlačítko **OK** a restartujte tisk.

Pokud používáte nějaký tiskový program, například RIP (Raster Image Processor), obraťte se na výrobce daného tiskového programu.

## 3315

### **Příčina**

Tištěná data jsou nesprávná.

### **Jak postupovat?**

Stiskněte na tiskárně tlačítko **OK** a restartujte tisk.

Pokud používáte nějaký tiskový program, například RIP (Raster Image Processor), obraťte se na výrobce daného tiskového programu.

## 3316

### **Příčina**

Tištěná data jsou nesprávná.

### **Jak postupovat?**

Stiskněte na tiskárně tlačítko **OK** a restartujte tisk.

Pokud používáte nějaký tiskový program, například RIP (Raster Image Processor), obraťte se na výrobce daného tiskového programu.

## 3317

### **Příčina**

Tištěná data jsou nesprávná.

### **Jak postupovat?**

Stiskněte na tiskárně tlačítko **OK** a restartujte tisk.

Pokud používáte nějaký tiskový program, například RIP (Raster Image Processor), obraťte se na výrobce daného tiskového programu.

## 3318

### Příčina

Tištěná data jsou nesprávná.

### Jak postupovat?

Stiskněte na tiskárně tlačítko **OK** a restartujte tisk.

Pokud používáte nějaký tiskový program, například RIP (Raster Image Processor), obraťte se na výrobce daného tiskového programu.



## 3319

### Příčina

Tištěná data jsou nesprávná.

### Jak postupovat?

Stiskněte na tiskárně tlačítko **OK** a restartujte tisk.

Pokud používáte nějaký tiskový program, například RIP (Raster Image Processor), obraťte se na výrobce daného tiskového programu.

## 3413

### Příčina

Bylo nastaveno zamezení otěru papíru.

### Jak postupovat?

Pokud chcete dále tisknout pomocí současného nastavení, vyberte možnost **Ano (Yes)** a stiskněte tlačítko **OK**.

Pokud toto nastavení chcete zakázat, vyberte možnost **Ne (No)** a stiskněte na tiskárně tlačítko **OK**. Stiskněte tlačítko **DOMŮ (HOME)** a vyberte možnosti **Různá nastavení (Various settings)**, **Nastavení zařízení (Device settings)** a **Nastavení tisku (Print settings)**. Následně nastavte položku **Zamezit otěru papíru (Prevent paper abrasion)** na možnost **VYP (OFF)**.

## 4100

### **Příčina**

Zadaná data nelze vytisknout.

### **Jak postupovat?**

Pokud tisknete obsah ve službě CREATIVE PARK PREMIUM, přečtěte si zprávu na obrazovce počítače, zkontrolujte, zda jsou správně nainstalovány originální nádržky s inkoustem všech barev od společnosti Canon, a poté znovu spusťte tisk.

## 4103

### Příčina

S aktuálním nastavením tisku nelze tisknout.

### Jak postupovat?

Stisknutím tlačítka **Zastavit (Stop)** na tiskárně zrušte tisk.

Poté změňte nastavení tisku a pokus tisknout zopakujte.

## 4109

### Příčina

Je nastavena velikost papíru, kterou nelze ze zásobníku ručního podavače podávat.

### Jak postupovat?

Stiskněte tlačítko **OK** na tiskárně.

Přesvědčte se, že je nastavena velikost papíru, kterou ze zásobníku ručního podavače podávat lze, a opakujte tisk.

■ [Manipulace s papírem](#)

## 4111

### **Příčina**

Je nastaven nepodporovaný typ média.

### **Jak postupovat?**

Stiskněte tlačítko **OK** na tiskárně.

Zkontrolujte typ média a opakujte tisk.

## 5100

### Příčina

Došlo k chybě tiskárny.

### Jak postupovat?

Zrušte tisk a vypněte tiskárnu. Poté odstraňte uvíznutý papír nebo ochranný materiál, který brání držáku tiskové hlavy v pohybu, a znovu tiskárnu zapněte.

Pokud to problém nevyřeší, obraťte se na nejbližší servisní středisko Canon s žádostí o opravu.

### »»» Důležité

- Při odstraňování překážek blokujících pohyb držáku tiskové hlavy se vyhněte kontaktu s průhlednou fólií (A) či bílým pásem (B).

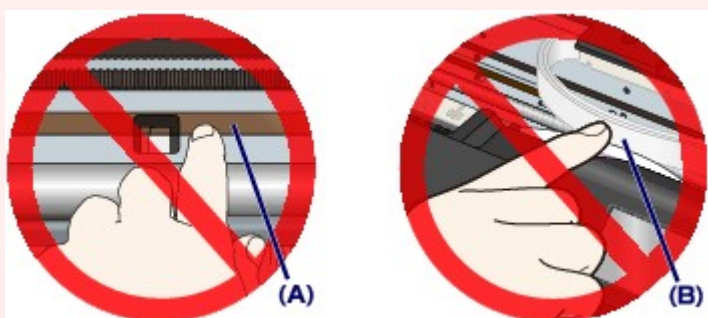

Pokud byste tyto části znečistili nebo poškrábali dotykem papíru nebo rukou, mohlo by dojít k poškození tiskárny.

## 5110

### **Příčina**

Došlo k chybě tiskárny.

### **Jak postupovat?**

Vypněte tiskárnu a odpojte napájecí kabel od elektrické sítě.

Tiskárnu znovu připojte a zapněte.

Pokud to problém nevyřeší, obraťte se na nejbližší servisní středisko Canon s žádostí o opravu.



## **5200**

### **Příčina**

Došlo k chybě tiskárny.

### **Jak postupovat?**

Vypněte tiskárnu a odpojte napájecí kabel od elektrické sítě.

Tiskárnu znovu připojte a zapněte.

Pokud to problém nevyřeší, obraťte se na nejbližší servisní středisko Canon s žádostí o opravu.

## **5250**

### **Příčina**

Došlo k chybě tiskárny.

### **Jak postupovat?**

Vypněte tiskárnu a odpojte napájecí kabel od elektrické sítě.

Tiskárnu znovu připojte a zapněte.

Pokud to problém nevyřeší, obraťte se na nejbližší servisní středisko Canon s žádostí o opravu.

## **520A**

### **Příčina**

Došlo k chybě tiskárny.

### **Jak postupovat?**

Vypněte tiskárnu a odpojte napájecí kabel od elektrické sítě.

Tiskárnu znovu připojte a zapněte.

Pokud to problém nevyřeší, obraťte se na nejbližší servisní středisko Canon s žádostí o opravu.

## **520B**

### **Příčina**

Došlo k chybě tiskárny.

### **Jak postupovat?**

Vypněte tiskárnu a odpojte napájecí kabel od elektrické sítě.

Tiskárnu znovu připojte a zapněte.

Pokud to problém nevyřeší, obraťte se na nejbližší servisní středisko Canon s žádostí o opravu.

## **520C**

### **Příčina**

Došlo k chybě tiskárny.

### **Jak postupovat?**

Vypněte tiskárnu a odpojte napájecí kabel od elektrické sítě.

Tiskárnu znovu připojte a zapněte.

Pokud to problém nevyřeší, obraťte se na nejbližší servisní středisko Canon s žádostí o opravu.

## **520D**

### **Příčina**

Došlo k chybě tiskárny.

### **Jak postupovat?**

Vypněte tiskárnu a odpojte napájecí kabel od elektrické sítě.

Tiskárnu znovu připojte a zapněte.

Pokud to problém nevyřeší, obraťte se na nejbližší servisní středisko Canon s žádostí o opravu.

## 5400

### **Příčina**

Došlo k chybě tiskárny.

### **Jak postupovat?**

Vypněte tiskárnu a odpojte napájecí kabel od elektrické sítě.

Tiskárnu znovu připojte a zapněte.

Pokud to problém nevyřeší, obraťte se na nejbližší servisní středisko Canon s žádostí o opravu.

## 5403

### **Příčina**

Došlo k chybě tiskárny.

### **Jak postupovat?**

Vypněte tiskárnu a odpojte napájecí kabel od elektrické sítě.

Tiskárnu znovu připojte a zapněte.

Pokud to problém nevyřeší, obraťte se na nejbližší servisní středisko Canon s žádostí o opravu.



## **5700**

### **Příčina**

Došlo k chybě tiskárny.

### **Jak postupovat?**

Vypněte tiskárnu a odpojte napájecí kabel od elektrické sítě.

Tiskárnu znovu připojte a zapněte.

Pokud to problém nevyřeší, obraťte se na nejbližší servisní středisko Canon s žádostí o opravu.

## 5701

### **Příčina**

Došlo k chybě tiskárny.

### **Jak postupovat?**

Vypněte tiskárnu a odpojte napájecí kabel od elektrické sítě.

Tiskárnu znovu připojte a zapněte.

Pokud to problém nevyřeší, obraťte se na nejbližší servisní středisko Canon s žádostí o opravu.

## **5B16**

### **Příčina**

Došlo k chybě tiskárny.

### **Jak postupovat?**

Vypněte tiskárnu a odpojte napájecí kabel od elektrické sítě.

Tiskárnu znovu připojte a zapněte.

Pokud to problém nevyřeší, obraťte se na nejbližší servisní středisko Canon s žádostí o opravu.

## **5C00**

### **Příčina**

Došlo k chybě tiskárny.

### **Jak postupovat?**

Vypněte tiskárnu a odpojte napájecí kabel od elektrické sítě.

Tiskárnu znovu připojte a zapněte.

Pokud to problém nevyřeší, obraťte se na nejbližší servisní středisko Canon s žádostí o opravu.

## **5C01**

### **Příčina**

Došlo k chybě tiskárny.

### **Jak postupovat?**

Vypněte tiskárnu a odpojte napájecí kabel od elektrické sítě.

Tiskárnu znovu připojte a zapněte.

Pokud to problém nevyřeší, obraťte se na nejbližší servisní středisko Canon s žádostí o opravu.

## **5C10**

### **Příčina**

Došlo k chybě tiskárny.

### **Jak postupovat?**

Vypněte tiskárnu a odpojte napájecí kabel od elektrické sítě.

Tiskárnu znovu připojte a zapněte.

Pokud to problém nevyřeší, obraťte se na nejbližší servisní středisko Canon s žádostí o opravu.

## 5C11

### **Příčina**

Došlo k chybě tiskárny.

### **Jak postupovat?**

Vypněte tiskárnu a odpojte napájecí kabel od elektrické sítě.

Tiskárnu znovu připojte a zapněte.

Pokud to problém nevyřeší, obraťte se na nejbližší servisní středisko Canon s žádostí o opravu.

## 5C12

### **Příčina**

Došlo k chybě tiskárny.

### **Jak postupovat?**

Vypněte tiskárnu a odpojte napájecí kabel od elektrické sítě.

Tiskárnu znovu připojte a zapněte.

Pokud to problém nevyřeší, obraťte se na nejbližší servisní středisko Canon s žádostí o opravu.



## **5C13**

### **Příčina**

Došlo k chybě tiskárny.

### **Jak postupovat?**

Vypněte tiskárnu a odpojte napájecí kabel od elektrické sítě.

Tiskárnu znovu připojte a zapněte.

Pokud to problém nevyřeší, obraťte se na nejbližší servisní středisko Canon s žádostí o opravu.

## 5C14

### **Příčina**

Došlo k chybě tiskárny.

### **Jak postupovat?**

Vypněte tiskárnu a odpojte napájecí kabel od elektrické sítě.

Tiskárnu znovu připojte a zapněte.

Pokud to problém nevyřeší, obraťte se na nejbližší servisní středisko Canon s žádostí o opravu.

## **5C20**

### **Příčina**

Došlo k chybě tiskárny.

### **Jak postupovat?**

Vypněte tiskárnu a odpojte napájecí kabel od elektrické sítě.

Tiskárnu znovu připojte a zapněte.

Pokud to problém nevyřeší, obraťte se na nejbližší servisní středisko Canon s žádostí o opravu.

## **6000**

### **Příčina**

Došlo k chybě tiskárny.

### **Jak postupovat?**

Vypněte tiskárnu a odpojte napájecí kabel od elektrické sítě.

Tiskárnu znovu připojte a zapněte.

Pokud to problém nevyřeší, obraťte se na nejbližší servisní středisko Canon s žádostí o opravu.

## **6500**

### **Příčina**

Došlo k chybě tiskárny.

### **Jak postupovat?**

Vypněte tiskárnu a odpojte napájecí kabel od elektrické sítě.

Tiskárnu znovu připojte a zapněte.

Pokud to problém nevyřeší, obraťte se na nejbližší servisní středisko Canon s žádostí o opravu.

## 6502

### **Příčina**

Došlo k chybě tiskárny.

### **Jak postupovat?**

Vypněte tiskárnu a odpojte napájecí kabel od elektrické sítě.

Tiskárnu znovu připojte a zapněte.

Pokud to problém nevyřeší, obraťte se na nejbližší servisní středisko Canon s žádostí o opravu.

## 6700

### **Příčina**

Došlo k chybě tiskárny.

### **Jak postupovat?**

Vypněte tiskárnu a odpojte napájecí kabel od elektrické sítě.

Tiskárnu znovu připojte a zapněte.

Pokud to problém nevyřeší, obraťte se na nejbližší servisní středisko Canon s žádostí o opravu.

## 6701

### **Příčina**

Došlo k chybě tiskárny.

### **Jak postupovat?**

Vypněte tiskárnu a odpojte napájecí kabel od elektrické sítě.

Tiskárnu znovu připojte a zapněte.

Pokud to problém nevyřeší, obraťte se na nejbližší servisní středisko Canon s žádostí o opravu.



## 6800

### **Příčina**

Došlo k chybě tiskárny.

### **Jak postupovat?**

Vypněte tiskárnu a odpojte napájecí kabel od elektrické sítě.

Tiskárnu znovu připojte a zapněte.

Pokud to problém nevyřeší, obraťte se na nejbližší servisní středisko Canon s žádostí o opravu.

## 6801

### **Příčina**

Došlo k chybě tiskárny.

### **Jak postupovat?**

Vypněte tiskárnu a odpojte napájecí kabel od elektrické sítě.

Tiskárnu znovu připojte a zapněte.

Pokud to problém nevyřeší, obraťte se na nejbližší servisní středisko Canon s žádostí o opravu.

## 6900

### **Příčina**

Došlo k chybě tiskárny.

### **Jak postupovat?**

Vypněte tiskárnu a odpojte napájecí kabel od elektrické sítě.

Tiskárnu znovu připojte a zapněte.

Pokud to problém nevyřeší, obraťte se na nejbližší servisní středisko Canon s žádostí o opravu.

## 6901

### **Příčina**

Došlo k chybě tiskárny.

### **Jak postupovat?**

Vypněte tiskárnu a odpojte napájecí kabel od elektrické sítě.

Tiskárnu znovu připojte a zapněte.

Pokud to problém nevyřeší, obraťte se na nejbližší servisní středisko Canon s žádostí o opravu.

## 6902

### **Příčina**

Došlo k chybě tiskárny.

### **Jak postupovat?**

Vypněte tiskárnu a odpojte napájecí kabel od elektrické sítě.

Tiskárnu znovu připojte a zapněte.

Pokud to problém nevyřeší, obraťte se na nejbližší servisní středisko Canon s žádostí o opravu.

## 6910

### **Příčina**

Došlo k chybě tiskárny.

### **Jak postupovat?**

Vypněte tiskárnu a odpojte napájecí kabel od elektrické sítě.

Tiskárnu znovu připojte a zapněte.

Pokud to problém nevyřeší, obraťte se na nejbližší servisní středisko Canon s žádostí o opravu.

## 6911

### **Příčina**

Došlo k chybě tiskárny.

### **Jak postupovat?**

Vypněte tiskárnu a odpojte napájecí kabel od elektrické sítě.

Tiskárnu znovu připojte a zapněte.

Pokud to problém nevyřeší, obraťte se na nejbližší servisní středisko Canon s žádostí o opravu.

## 6920

### **Příčina**

Došlo k chybě tiskárny.

### **Jak postupovat?**

Vypněte tiskárnu a odpojte napájecí kabel od elektrické sítě.

Tiskárnu znovu připojte a zapněte.

Pokud to problém nevyřeší, obraťte se na nejbližší servisní středisko Canon s žádostí o opravu.



## 6921

### **Příčina**

Došlo k chybě tiskárny.

### **Jak postupovat?**

Vypněte tiskárnu a odpojte napájecí kabel od elektrické sítě.

Tiskárnu znovu připojte a zapněte.

Pokud to problém nevyřeší, obraťte se na nejbližší servisní středisko Canon s žádostí o opravu.

## 6930

### **Příčina**

Došlo k chybě tiskárny.

### **Jak postupovat?**

Vypněte tiskárnu a odpojte napájecí kabel od elektrické sítě.

Tiskárnu znovu připojte a zapněte.

Pokud to problém nevyřeší, obraťte se na nejbližší servisní středisko Canon s žádostí o opravu.

## 6931

### **Příčina**

Došlo k chybě tiskárny.

### **Jak postupovat?**

Vypněte tiskárnu a odpojte napájecí kabel od elektrické sítě.

Tiskárnu znovu připojte a zapněte.

Pokud to problém nevyřeší, obraťte se na nejbližší servisní středisko Canon s žádostí o opravu.

## 6932

### **Příčina**

Došlo k chybě tiskárny.

### **Jak postupovat?**

Vypněte tiskárnu a odpojte napájecí kabel od elektrické sítě.

Tiskárnu znovu připojte a zapněte.

Pokud to problém nevyřeší, obraťte se na nejbližší servisní středisko Canon s žádostí o opravu.

## 6933

### **Příčina**

Došlo k chybě tiskárny.

### **Jak postupovat?**

Vypněte tiskárnu a odpojte napájecí kabel od elektrické sítě.

Tiskárnu znovu připojte a zapněte.

Pokud to problém nevyřeší, obraťte se na nejbližší servisní středisko Canon s žádostí o opravu.

## **6940**

### **Příčina**

Došlo k chybě tiskárny.

### **Jak postupovat?**

Vypněte tiskárnu a odpojte napájecí kabel od elektrické sítě.

Tiskárnu znovu připojte a zapněte.

Pokud to problém nevyřeší, obraťte se na nejbližší servisní středisko Canon s žádostí o opravu.

## 6941

### **Příčina**

Došlo k chybě tiskárny.

### **Jak postupovat?**

Vypněte tiskárnu a odpojte napájecí kabel od elektrické sítě.

Tiskárnu znovu připojte a zapněte.

Pokud to problém nevyřeší, obraťte se na nejbližší servisní středisko Canon s žádostí o opravu.

## 6942

### **Příčina**

Došlo k chybě tiskárny.

### **Jak postupovat?**

Vypněte tiskárnu a odpojte napájecí kabel od elektrické sítě.

Tiskárnu znovu připojte a zapněte.

Pokud to problém nevyřeší, obraťte se na nejbližší servisní středisko Canon s žádostí o opravu.



## 6943

### **Příčina**

Došlo k chybě tiskárny.

### **Jak postupovat?**

Vypněte tiskárnu a odpojte napájecí kabel od elektrické sítě.

Tiskárnu znovu připojte a zapněte.

Pokud to problém nevyřeší, obraťte se na nejbližší servisní středisko Canon s žádostí o opravu.

## 6944

### **Příčina**

Došlo k chybě tiskárny.

### **Jak postupovat?**

Vypněte tiskárnu a odpojte napájecí kabel od elektrické sítě.

Tiskárnu znovu připojte a zapněte.

Pokud to problém nevyřeší, obraťte se na nejbližší servisní středisko Canon s žádostí o opravu.

## 6945

### **Příčina**

Došlo k chybě tiskárny.

### **Jak postupovat?**

Vypněte tiskárnu a odpojte napájecí kabel od elektrické sítě.

Tiskárnu znovu připojte a zapněte.

Pokud to problém nevyřeší, obraťte se na nejbližší servisní středisko Canon s žádostí o opravu.

## 6946

### **Příčina**

Došlo k chybě tiskárny.

### **Jak postupovat?**

Vypněte tiskárnu a odpojte napájecí kabel od elektrické sítě.

Tiskárnu znovu připojte a zapněte.

Pokud to problém nevyřeší, obraťte se na nejbližší servisní středisko Canon s žádostí o opravu.

## **6F00**

### **Příčina**

Došlo k chybě tiskárny.

### **Jak postupovat?**

Vypněte tiskárnu a odpojte napájecí kabel od elektrické sítě.

Tiskárnu znovu připojte a zapněte.

Pokud to problém nevyřeší, obraťte se na nejbližší servisní středisko Canon s žádostí o opravu.

## 7400

### **Příčina**

Došlo k chybě tiskárny.

### **Jak postupovat?**

Vypněte tiskárnu a odpojte napájecí kabel od elektrické sítě.

Tiskárnu znovu připojte a zapněte.

Pokud to problém nevyřeší, obraťte se na nejbližší servisní středisko Canon s žádostí o opravu.

## 7401

### **Příčina**

Došlo k chybě tiskárny.

### **Jak postupovat?**

Vypněte tiskárnu a odpojte napájecí kabel od elektrické sítě.

Tiskárnu znovu připojte a zapněte.

Pokud to problém nevyřeší, obraťte se na nejbližší servisní středisko Canon s žádostí o opravu.

## 7402

### **Příčina**

Došlo k chybě tiskárny.

### **Jak postupovat?**

Vypněte tiskárnu a odpojte napájecí kabel od elektrické sítě.

Tiskárnu znovu připojte a zapněte.

Pokud to problém nevyřeší, obraťte se na nejbližší servisní středisko Canon s žádostí o opravu.



## 8100

### **Příčina**

Došlo k chybě tiskárny.

### **Jak postupovat?**

Vypněte tiskárnu a odpojte napájecí kabel od elektrické sítě.

Tiskárnu znovu připojte a zapněte.

Pokud to problém nevyřeší, obraťte se na nejbližší servisní středisko Canon s žádostí o opravu.

## 8200

### **Příčina**

Došlo k chybě tiskárny.

### **Jak postupovat?**

Vypněte tiskárnu a odpojte napájecí kabel od elektrické sítě.

Tiskárnu znovu připojte a zapněte.

Pokud to problém nevyřeší, obraťte se na nejbližší servisní středisko Canon s žádostí o opravu.

## **B202**

### **Příčina**

Došlo k chybě, která vyžaduje opravu.

### **Jak postupovat?**

Vypněte tiskárnu a odpojte napájecí kabel od elektrické sítě.

Obráťte se na nejbližší servisní středisko Canon s žádostí o opravu.

## **B203**

### **Příčina**

Došlo k chybě, která vyžaduje opravu.

### **Jak postupovat?**

Vypněte tiskárnu a odpojte napájecí kabel od elektrické sítě.

Obráťte se na nejbližší servisní středisko Canon s žádostí o opravu.

## **B204**

### **Příčina**

Došlo k chybě, která vyžaduje opravu.

### **Jak postupovat?**

Vypněte tiskárnu a odpojte napájecí kabel od elektrické sítě.

Obráťte se na nejbližší servisní středisko Canon s žádostí o opravu.

## **B205**

### **Příčina**

Došlo k chybě, která vyžaduje opravu.

### **Jak postupovat?**

Vypněte tiskárnu a odpojte napájecí kabel od elektrické sítě.

Obrat'te se na nejbližší servisní středisko Canon s žádostí o opravu.

## **B206**

### **Příčina**

Došlo k chybě, která vyžaduje opravu.

### **Jak postupovat?**

Vypněte tiskárnu a odpojte napájecí kabel od elektrické sítě.

Obráťte se na nejbližší servisní středisko Canon s žádostí o opravu.

## **B207**

### **Příčina**

Došlo k chybě, která vyžaduje opravu.

### **Jak postupovat?**

Vypněte tiskárnu a odpojte napájecí kabel od elektrické sítě.

Obráťte se na nejbližší servisní středisko Canon s žádostí o opravu.



## **B208**

### **Příčina**

Došlo k chybě, která vyžaduje opravu.

### **Jak postupovat?**

Vypněte tiskárnu a odpojte napájecí kabel od elektrické sítě.

Obráťte se na nejbližší servisní středisko Canon s žádostí o opravu.

## **B209**

### **Příčina**

Došlo k chybě, která vyžaduje opravu.

### **Jak postupovat?**

Vypněte tiskárnu a odpojte napájecí kabel od elektrické sítě.

Obráťte se na nejbližší servisní středisko Canon s žádostí o opravu.

## **B400**

### **Příčina**

Došlo k chybě tiskárny.

### **Jak postupovat?**

Vypněte tiskárnu a odpojte napájecí kabel od elektrické sítě.

Tiskárnu znovu připojte a zapněte.

Pokud to problém nevyřeší, obraťte se na nejbližší servisní středisko Canon s žádostí o opravu.

## **B505**

### **Příčina**

Došlo k chybě tiskárny.

### **Jak postupovat?**

Vypněte tiskárnu a odpojte napájecí kabel od elektrické sítě.

Tiskárnu znovu připojte a zapněte.

Pokud to problém nevyřeší, obraťte se na nejbližší servisní středisko Canon s žádostí o opravu.

## **B506**

### **Příčina**

Došlo k chybě tiskárny.

### **Jak postupovat?**

Vypněte tiskárnu a odpojte napájecí kabel od elektrické sítě.

Tiskárnu znovu připojte a zapněte.

Pokud to problém nevyřeší, obraťte se na nejbližší servisní středisko Canon s žádostí o opravu.

## **B507**

### **Příčina**

Došlo k chybě tiskárny.

### **Jak postupovat?**

Zkontrolujte stav nádržek s inkoustem. Pokud došel inkoust, vyměňte nádržku s inkoustem.

Vypněte tiskárnu a odpojte napájecí kabel od elektrické sítě.

Tiskárnu znovu připojte a zapněte.

Pokud to problém nevyřeší, obraťte se na nejbližší servisní středisko Canon s žádostí o opravu.

## **B600**

### **Příčina**

Došlo k chybě tiskárny.

### **Jak postupovat?**

Vypněte tiskárnu a odpojte napájecí kabel od elektrické sítě.

Tiskárnu znovu připojte a zapněte.

Pokud to problém nevyřeší, obraťte se na nejbližší servisní středisko Canon s žádostí o opravu.

## **B801**

### **Příčina**

Došlo k chybě tiskárny.

### **Jak postupovat?**

Vypněte tiskárnu a odpojte napájecí kabel od elektrické sítě.

Tiskárnu znovu připojte a zapněte.

Pokud to problém nevyřeší, obraťte se na nejbližší servisní středisko Canon s žádostí o opravu.



## **B802**

### **Příčina**

Došlo k chybě tiskárny.

### **Jak postupovat?**

Vypněte tiskárnu a odpojte napájecí kabel od elektrické sítě.

Tiskárnu znovu připojte a zapněte.

Pokud to problém nevyřeší, obraťte se na nejbližší servisní středisko Canon s žádostí o opravu.